



Imprimante laser Dell 3330dn

Guide de l'utilisateur

Contenu

Consignes de sécurité	9
A propos de l'imprimante	11
Recherche d'informations sur l'imprimante.....	11
Configurations des imprimantes.....	13
Fonctionnement du panneau de commandes de l'imprimante.....	15
Utilisation du réceptacle de sortie standard et de la butée.....	17
Configuration supplémentaire de l'imprimante	19
Sélection d'un emplacement pour l'imprimante.....	19
Installation des options internes.....	20
Options internes disponibles	20
Accès à la carte logique pour l'installation des options internes	21
Installation d'une carte mémoire	22
Installation d'une carte mémoire flash ou d'une barrette microcode	23
Installation des options matérielles.....	25
Installation d'un bac optionnel.....	25
Connexion des câbles.....	26
Installation d'une imprimante sur un réseau câblé.....	27
Installation du logiciel d'imprimante.....	29
Vérification de la configuration de l'imprimante.....	30
Impression d'une page des paramètres de menus	30
Impression d'une page de configuration du réseau	31
Chargement du papier et des supports spéciaux	32
Définition du type et du format de papier.....	32
Configuration des paramètres de papier Universel.....	32
Chargement des tiroirs.....	34
Utilisation du chargeur multifonction.....	38
Chaînage et annulation du chaînage de tiroirs.....	42
Tiroirs chaînés	42
Annulation du chaînage de tiroirs	43
Attribution d'un nom Type perso <x>	43
Modification du nom Type perso <x>	44

Spécifications relatives au papier et aux supports spéciaux.....	45
Spécifications relatives au papier.....	45
Caractéristiques du papier	45
Supports déconseillés	46
Choix du papier	46
Sélection de formulaires préimprimés et de papier à en-tête.....	47
Utilisation de papier recyclé et d'autres papiers de bureau.....	47
Stockage du papier	47
Formats, types, capacités et grammages de papiers pris en charge.....	48
Formats de papier pris en charge par l'imprimante.....	48
Types et grammages de papier pris en charge par l'imprimante	49
Capacités des supports.....	50
Vue d'ensemble du logiciel.....	51
Centre du moniteur d'état.....	51
Programme de configuration de pilote.....	51
Utilitaire d'alertes pour l'imprimante Dell.....	51
Installation du pilote XPS en option.....	52
Dell Toner Management System.....	53
fenêtre d'état d'impression	53
Application de commande de fournitures pour imprimante Dell.....	53
impression.....	54
Impression d'un document.....	54
Impression sur des supports spéciaux.....	55
Conseils sur l'utilisation du papier à en-tête.....	55
Conseils sur l'utilisation des transparents.....	57
Conseils sur l'utilisation des enveloppes.....	57
Conseils sur l'utilisation des étiquettes.....	58
Conseils sur l'utilisation des bostols	58
Impression de travaux confidentiels et suspendus.....	59
Travaux d'impression suspendus.....	59
Impression de travaux confidentiels et suspendus.....	59
Impression de pages d'informations.....	61
Impression de la liste des échantillons de polices.....	61
Impression d'une liste des répertoires	61
Impression des pages de test de qualité d'impression	61
Annulation d'un travail d'impression.....	62
Annulation d'un travail d'impression depuis le panneau de commandes de l'imprimante	62

Annulation d'un travail d'impression depuis l'ordinateur	62
--	----

Elimination des bourrages.....64

Réduction des risques de bourrage.....	64
Accès aux zones de bourrage.....	65
200 Bourrage papier.....	66
201 Bourrage papier.....	67
202 Bourrage papier.....	68
231 Bourrage papier.....	70
233 Bourrage papier.....	71
234 Bourrage papier.....	71
235 Bourrage papier.....	72
242 Bourrage papier.....	72
251 Bourrage papier.....	73

Présentation des menus de l'imprimante.....75

Liste des menus.....	75
Menu Papier.....	76
Menu Alimentation par défaut	76
Menu Format/Type papier	76
Menu Configurer MF.....	79
Menu Changer format.....	80
Menu Texture du papier.....	80
Menu Grammage du papier.....	81
Menu Chargement du papier.....	83
Menu Types personnalisés	84
Menu Configuration générale.....	84
Menu Rapports.....	85
Menu Rapports	85
Menu Réseau/Ports.....	86
Menu Carte réseau active	86
Menus Réseau standard ou Réseau <x>.....	87
Menu Rapports (disponible sous le menu Réseau/Ports)	88
Menu Carte réseau	88
Menu TCP/IP	89
Menu IPv6.....	90
Menu AppleTalk	91
Menu NetWare.....	91
Menu USB	92
Menu Parallèle	94
Menu Configuration SMTP.....	96

Menu Sécurité.....	98
Menu Divers.....	98
Menu Impression confidentielle	99
Menu Journal d'audit de sécurité	100
Menu Définir date/heure	101
Menu Paramètres.....	102
Menu Paramètres généraux.....	102
Menu Configuration	105
Menu Finition	106
Menu Qualité.....	108
Menu Utilitaires	109
Menu XPS.....	110
Menu PDF	110
Menu PostScript.....	111
Menu Emul PCL.....	111
Menu HTML.....	114
Menu Image.....	115
Présentation des messages de l'imprimante.....	116
Liste des états et messages d'erreur de l'imprimante.....	116
Maintenance de l'imprimante.....	130
Nettoyage de la partie externe de l'imprimante.....	130
Stockage des fournitures.....	130
Economie des fournitures.....	131
Vérification de l'état des fournitures à partir de l'ordinateur réseau.....	131
Commande de fournitures.....	132
Imprimante connectée à un réseau	132
Imprimante connectée localement à un ordinateur	132
Remplacement des fournitures.....	132
Remplacement de la cartouche de toner	132
Remplacement du kit du photoconducteur.....	134
Déplacement de l'imprimante.....	137
Déplacement de l'imprimante	137
Support administratif.....	138
Utilisation du serveur Web incorporé.....	138
Consultation de l'écran virtuel.....	138
Vérification de l'état du périphérique.....	138
Affichage des rapports.....	139
Configuration des notifications de fournitures.....	139

Modification des paramètres d'impression confidentielle.....	139
Réglage de l'option Economie énergie.....	140
Configuration des alertes par e-mail.....	140
Restauration des paramètres usine.....	141
Dépannage.....	142
Résolution des problèmes de base relatifs à l'imprimante.....	142
Le panneau de commandes n'affiche rien ou uniquement des losanges.....	142
Résolution des problèmes d'impression.....	142
Les travaux ne s'impriment pas.....	142
Les travaux confidentiels et suspendus ne s'impriment pas.....	143
Les PDF multilingues ne s'impriment pas.....	144
L'impression d'un travail prend plus de temps que prévu.....	144
Le travail est imprimé depuis un tiroir inapproprié ou sur un papier inadéquat.....	144
Des caractères incorrects s'impriment.....	144
La fonction de chaînage des tiroirs ne fonctionne pas.....	145
Les travaux volumineux ne sont pas assemblés.....	145
Des sauts de page inattendus se produisent.....	145
Collage des enveloppes au cours de l'impression.....	146
Résolution des problèmes de télécopie.....	146
L'option ne fonctionne pas correctement ou ne fonctionne plus après son installation.....	146
Bacs.....	146
Carte mémoire flash.....	147
Carte mémoire.....	147
Résolution des problèmes de chargement du papier.....	147
Bourrages papier fréquents.....	147
Le message Bourrage papier reste affiché après le dégagement du bourrage.....	148
La page bloquée ne se réimprime pas une fois le bourrage supprimé.....	148
Résolution des problèmes de qualité d'impression.....	148
Identification des problèmes de qualité d'impression.....	148
Pages vierges.....	149
Les bords des caractères sont irréguliers ou inégaux.....	149
Les images sont détournées.....	150
Fond gris.....	150
Images rémanentes.....	150
Les marges sont incorrectes.....	151
Papier recourbé.....	151
Impression trop sombre.....	152
Impression trop claire.....	153
L'impression est inclinée sur la page.....	154
Un fond gris ou une tonalité de fond apparaît sur la page.....	154
Effacement du toner.....	154

Traces de toner	155
La qualité d'impression des transparents laisse à désirer.	155
Rayures horizontales	155
Rayures verticales	156
Des rayures noires ou blanches apparaissent sur les transparents ou le papier	157
Le serveur Web incorporé ne s'ouvre pas.....	157
Vérifiez les connexions réseau.	157
Vérifiez les paramètres réseau.	158

Annexe.....	159
--------------------	------------

Index.....	161
-------------------	------------

Consignes de sécurité

Branchez le cordon d'alimentation à une prise électrique correctement mise à la terre, proche du produit et facile d'accès.

 **MISE EN GARDE—RISQUE D'ELECTROCUTION :** n'installez pas ce produit ou ne procédez à aucun branchement (cordon d'alimentation, téléphone, etc.) en cas d'orage.

Pour toute intervention ou réparation autre que celle décrite dans la documentation de l'utilisateur, adressez-vous à un technicien qualifié.

Ce produit a été conçu, testé et approuvé afin de satisfaire à des normes de sécurité générale strictes et d'utiliser des composants spécifiques du fabricant. Les caractéristiques de sécurité de certains éléments ne sont pas toujours connues. Le fabricant n'est pas responsable de l'utilisation de pièces de rechange d'autres fabricants.

 **MISE EN GARDE—RISQUE D'ELECTROCUTION :** Vérifiez que toutes les connexions externes (telles que les connexions Ethernet et téléphonique) sont correctement installées dans les ports appropriés.

 **AVERTISSEMENT—RISQUE DE BLESSURE :** ce produit utilise un laser. L'utilisation de commandes ou de réglages ou la mise en place de procédures autres que celles spécifiées dans le présent manuel peuvent entraîner des risques d'exposition aux rayonnements laser.

Ce produit utilise un procédé d'impression thermique qui chauffe le support d'impression, ce qui peut provoquer des émanations provenant du support. Vous devez lire intégralement la section relative aux instructions de mise en service qui traitent du choix des supports d'impression afin d'éviter d'éventuelles émanations dangereuses.

 **MISE EN GARDE—SURFACE BRULANTE :** l'unité de fusion et l'intérieur de l'imprimante situé à proximité de celle-ci risquent d'être brûlants. Pour réduire le risque de brûlure, laissez la surface du composant refroidir avant de retirer le papier situé dans cette zone.

 **AVERTISSEMENT—RISQUE DE BLESSURE :** Utilisez les poignées situées sur les côtés de l'imprimante pour la soulever et veillez à ne pas laisser vos doigts sous l'imprimante lorsque vous la déposez.

 **AVERTISSEMENT—RISQUE DE BLESSURE :** abstenez-vous de tordre, de plier, d'écraser le câble d'alimentation ou de poser des objets lourds dessus. Ne le soumettez pas à une usure ou une utilisation abusive. Ne le coincez pas entre des objets tels que des meubles et des murs. Une mauvaise utilisation du câble d'alimentation risque d'entraîner un incendie ou un choc électrique. Vérifiez régulièrement que le câble d'alimentation ne présente pas des signes de mauvaise utilisation. Avant de l'examiner, débranchez-le de la prise électrique.

 **MISE EN GARDE—RISQUE D'ELECTROCUTION :** si vous souhaitez installer un bac optionnel après avoir configuré l'imprimante, mettez celle-ci hors tension puis débranchez le cordon d'alimentation de la prise murale avant de poursuivre.

 **MISE EN GARDE—RISQUE D'ELECTROCUTION :** si vous souhaitez accéder à la carte logique ou installer des lecteurs de mémoire ou du matériel en option, alors que l'imprimante est déjà en service, mettez celle-ci hors tension et débranchez-la de la prise murale avant de poursuivre. Si d'autres périphériques sont connectés à l'imprimante, mettez-les hors tension et débranchez les câbles reliés à l'imprimante.

 **MISE EN GARDE—RISQUE D'ELECTROCUTION :** pour éviter tout risque de choc électrique lors du nettoyage de l'extérieur de l'imprimante, débranchez le cordon d'alimentation de la prise murale ainsi que tous les câbles de l'imprimante avant de commencer.

Soyez prudent lorsque vous remplacez une batterie au lithium.



AVERTISSEMENT—RISQUE DE BLESSURE : si vous ne respectez pas les instructions de remplacement de la batterie, vous risquez de provoquer une explosion. Remplacez-la uniquement par une batterie identique ou de type équivalent. Ne rechargez pas, ne désassemblez pas et ne brûlez pas la batterie au lithium. Lors de la mise au rebut, respectez les instructions du fabricant et les réglementations locales.



AVERTISSEMENT—RISQUE DE BLESSURE : avant de déplacer l'imprimante, suivez les instructions ci-dessous pour éviter de vous blesser ou d'endommager l'imprimante :

- Mettez l'imprimante hors tension à l'aide du commutateur d'alimentation et débranchez le cordon d'alimentation de la prise murale.
- Débranchez tous les cordons et câbles de l'imprimante avant de la déplacer.
- Soulevez l'imprimante pour l'extraire du bac optionnel, puis posez-la à côté au lieu d'essayer de soulever le bac et l'imprimante en même temps.

Remarque : utilisez les poignées situées de part et d'autre de l'imprimante pour l'extraire du bac optionnel.

A propos de l'imprimante

Recherche d'informations sur l'imprimante

Élément(s) recherché(s)	Emplacement
Instructions sur la configuration initiale : <ul style="list-style-type: none">• Connexion de l'imprimante• Installation du logiciel d'imprimante	Documentation sur la configuration : la documentation sur la configuration est fournie avec l'imprimante.
Configuration et instructions supplémentaires pour utiliser l'imprimante : <ul style="list-style-type: none">• Choix et stockage du papier et des supports spéciaux• Chargement du papier• Impression, copie, numérisation et télécopie selon le modèle de votre imprimante• Configuration des paramètres de l'imprimante• Affichage et impression des documents et des photos• Configuration et utilisation du logiciel d'imprimante• Configuration de l'imprimante sur un réseau selon le modèle de votre imprimante• Maintenance de l'imprimante• Dépannage et résolution des problèmes	<i>Guide de l'utilisateur</i> : le <i>Guide de l'utilisateur</i> est disponible sur le CD <i>Logiciel et documentation</i> . Pour les mises à jour, consultez notre site Web support.dell.com .
Aide à l'utilisation du logiciel d'imprimante	Aide sous Windows ou Mac : ouvrez un logiciel ou une application de l'imprimante, puis cliquez sur Aide . Cliquez sur  pour afficher des informations contextuelles. Remarques : <ul style="list-style-type: none">• L'aide est automatiquement installée avec le logiciel d'imprimante.• Le logiciel d'imprimante se trouve dans le dossier Programme de l'imprimante ou sur le bureau, selon votre système d'exploitation.

Élément(s) recherché(s)	Emplacement
<p>Informations supplémentaires récentes, mises à jour et support technique :</p> <ul style="list-style-type: none"> • Documentation • Téléchargements de pilotes • Mises à niveau de produits • Informations relatives aux appels à l'assistance et à la réparation • Suivi de commande • Assistance en ligne dans le cadre de chats • Assistance par courrier électronique • Assistance téléphonique 	<p>Le site Web d'assistance de Dell : support.dell.com</p> <p>Remarque : sélectionnez votre région, puis votre produit afin de consulter le site d'assistance approprié.</p> <p>Les numéros de téléphone et horaires d'ouverture pour votre région ou votre pays figurent sur le site Web de l'assistance.</p> <p>Munissez-vous des informations suivantes lorsque vous contactez l'assistance pour qu'ils puissent vous répondre dans les meilleurs délais :</p> <ul style="list-style-type: none"> • Numéro d'identification de service • Code de service express <p>Remarque : le numéro d'identification de service et le code de service express figurent sur des étiquettes collées sur votre imprimante.</p>
<ul style="list-style-type: none"> • Logiciels et pilotes : pilotes certifiés pour votre imprimante et programmes d'installation de logiciels d'imprimante Dell. • Fichiers Lisez-moi : changements techniques de dernière minute ou matériel de référence technique avancée pour les utilisateurs expérimentés ou les techniciens. 	<p><i>CD Logiciel et documentation</i></p> <p>Remarque : si vous avez acheté une imprimante et un ordinateur Dell en même temps, la documentation et les pilotes de l'imprimante sont déjà installés sur l'ordinateur.</p>
<ul style="list-style-type: none"> • Fournitures et accessoires de l'imprimante • Cartouches de rechange 	<p>Site Web de fournitures pour les imprimantes Dell : dell.com/supplies</p> <p>Vous pouvez acheter les fournitures de l'imprimante en ligne, par téléphone ou en magasin.</p>
<ul style="list-style-type: none"> • Consignes de sécurité pour préparer l'imprimante avant sa mise en service • Réglementations • Informations de garantie 	<p><i>Guide d'informations du produit</i></p> <div data-bbox="1040 1152 1232 1398" style="text-align: center;"> </div> <p>Remarque : il se peut que le <i>Guide d'informations du produit</i> soit indisponible pour votre pays ou région.</p>

Configurations des imprimantes

Modèle de base

L'illustration suivante présente la partie avant de l'imprimante, ainsi que ses fonctions ou composants clés :

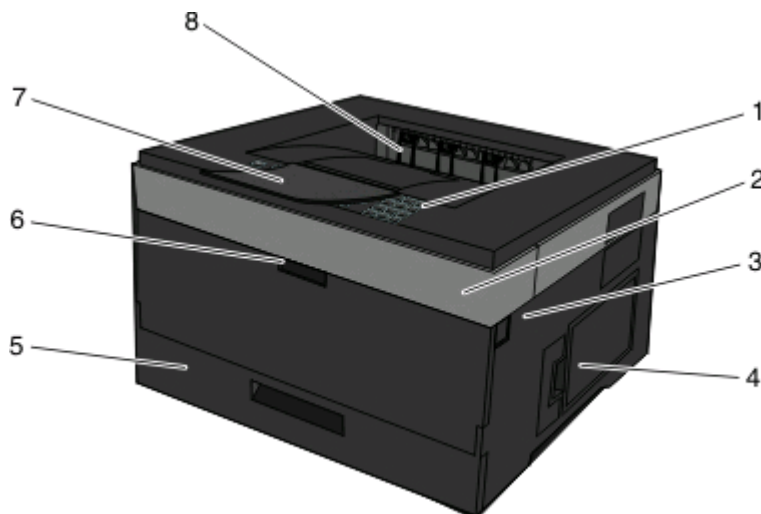

1	Panneau de commandes de l'imprimante
2	Porte avant
3	Bouton d'ouverture de la porte avant
4	Porte de la carte logique
5	Tiroir 250 feuilles standard (Tiroir 1)
6	Porte du chargeur multifonction
7	Butée
8	Réceptacle standard

L'illustration suivante présente la partie arrière de l'imprimante, ainsi que ses fonctions ou composants clés :

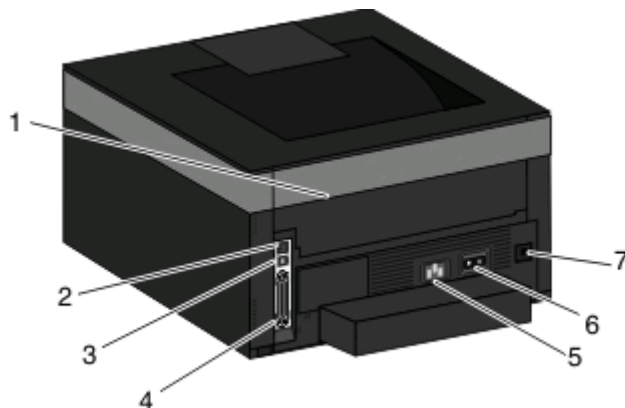

1	Porte arrière
2	Port Ethernet
3	Port USB
4	Port parallèle
5	Prise du cordon d'alimentation
6	Commutateur d'alimentation
7	Dispositif de verrouillage

Modèles configurés

L'illustration suivante présente une imprimante configurée avec un bac optionnel :

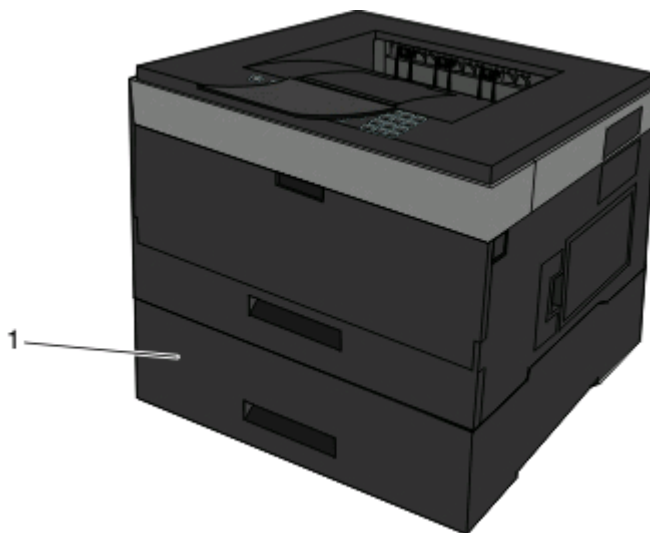

1	Tiroir optionnel (Tiroir 2)
----------	-----------------------------

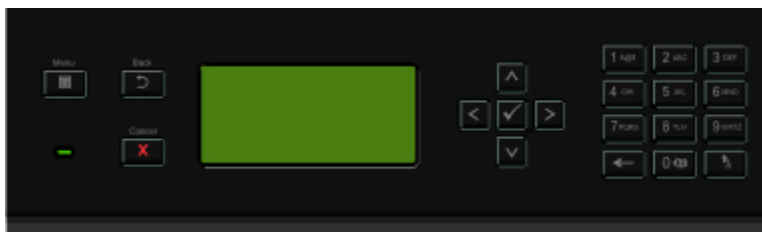

Fonctionnement du panneau de commandes de l'imprimante

L'illustration suivante présente le panneau de commandes de l'imprimante :

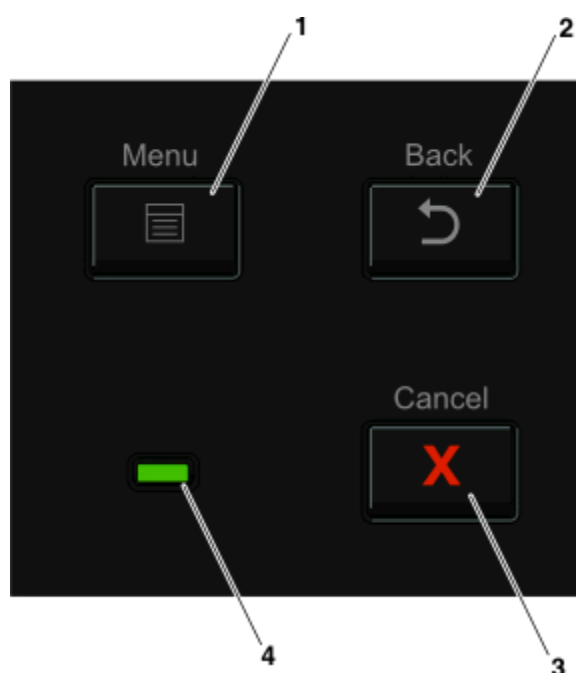

Les illustrations et tableaux suivants fournissent des informations supplémentaires sur les options du panneau de commande de l'imprimante :



Option	Description
1 Bouton Menus (☰) 	Ouvre les menus Remarque : les menus sont accessibles uniquement lorsque l'état de l'imprimante indique Prêt .
2 Bouton Retour (↶) 	Retourne à l'écran précédent.
3 Bouton Annuler (✖) 	Interrompt toute activité de l'imprimante. Au cours de l'impression, si vous appuyez sur ✖, l'écran affiche Arrêt pendant quelques instants. Ensuite l'écran affiche Interrompu et vous propose un certain nombre de paramètres que vous pouvez sélectionner.

Option		Description
4	Voyant	Indique l'état de l'imprimante : <ul style="list-style-type: none"> • Hors fonction : l'imprimante est hors tension. • Vert clignotant : l'imprimante préchauffe, traite des données ou est en cours d'impression. • Vert : l'imprimante est sous tension, mais en attente. • Rouge : une intervention de l'opérateur est nécessaire.

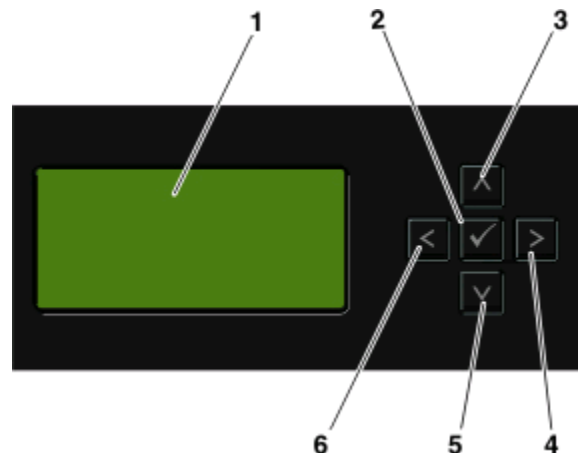

Option		Description
1	Ecran	Indique le statut de l'imprimante ou les problèmes d'impression qui doivent être résolus. L'écran peut également afficher des images d'instructions Me montrer vous indiquant la manière d'exécuter une tâche comme supprimer un bouchage.
2	Bouton Sélectionner (✓)	<ul style="list-style-type: none"> • Ouvre un menu et affiche la première option dans le menu (appelée option de menu). • Ouvre une option de menu et affiche les valeurs ou paramètres disponibles. Le paramètre utilisateur par défaut est indiqué par un astérisque (*). • Enregistre l'option de menu affichée comme nouveau paramètre utilisateur par défaut. <p>Remarque : Lorsqu'un nouveau paramètre est enregistré comme paramètre utilisateur par défaut, celui-ci s'applique jusqu'à ce que d'autres paramètres soient enregistrés ou jusqu'à ce que les paramètres usine soient restaurés. Les paramètres sélectionnés depuis un programme logiciel peuvent aussi modifier ou l'emporter sur les paramètres par défaut sélectionnés depuis le panneau de commande de l'imprimante.</p>
3, 4, 5, 6	Boutons de navigation	<p>Appuyez sur les boutons fléchés de défilement pour faire défiler les menus, les options de menu ou les paramètres (également appelés valeurs ou options), ou pour naviguer entre les écrans et les options de menu.</p> <p>Remarque : A chaque fois que vous appuyez sur les boutons de défilement, vous passez d'une option à une autre dans la liste.</p> <p>Pour agrandir ou réduire une valeur ou pour naviguer vers un autre écran, appuyez sur les boutons gauche ou droit.</p>



Option	Description	
1	pavé numérique	Saisissez des chiffres ou des symboles si l'écran d'affichage contient un champ qui les prend en compte.

Utilisation du réceptacle de sortie standard et de la butée

Le réceptacle de sortie standard peut contenir jusqu'à 150 feuilles de papier 75 g/m². Il réceptionne les impressions face vers le bas. Le réceptacle de sortie standard dispose d'une butée qui empêche le papier de glisser vers l'avant de l'imprimante. La butée permet également au papier de s'aligner correctement.

Pour ouvrir la butée, tirez-la droit vers vous.



Remarques :

- Ne laissez pas la butée en position ouverte si vous imprimez sur des transparents. Ils pourraient être froissés.
- Lorsque vous déplacez l'imprimante, vérifiez que la butée est fermée.

Configuration supplémentaire de l'imprimante

Une fois la configuration d'une imprimante supplémentaire effectué, imprimez une page des paramètres de menu afin de vérifier que toutes les options d'imprimante sont installées correctement. Reportez-vous à la « Impression d'une page des paramètres de menus », page 30 pour obtenir plus d'informations. Les noms d'option apparaissent sur cette page lorsqu'ils sont installés correctement. Dans la mesure où vous n'avez effectué aucune modification jusqu'à présent, si vous imprimez la page maintenant, elle affiche la liste de tous les *paramètres usine*. Une fois que vous avez sélectionné et enregistré les autres paramètres depuis les menus, lorsque vous imprimez cette page, les paramètres utilisateur par défaut sont affichés sur la page.

Les paramètres enregistrés sont appelés *paramètres utilisateur par défaut* car vous (l'utilisateur) avez sélectionné les valeurs et les avez enregistrées en tant que nouveaux paramètres.

Un paramètre utilisateur par défaut s'applique jusqu'à ce que vous retourniez dans le menu, que vous sélectionniez une valeur et que vous l'enregistriez. Un astérisque (*) apparaît en regard de tous les paramètres usine, mais une fois qu'un paramètre utilisateur par défaut s'applique, l'astérisque apparaît en regard du paramètre utilisateur par défaut sur l'écran.

Il est possible de restaurer les paramètres usine. Reportez-vous à la « Restauration des paramètres usine », page 141 pour obtenir plus d'informations.

Sélection d'un emplacement pour l'imprimante

Lorsque vous choisissez un emplacement pour l'imprimante, faites en sorte de laisser suffisamment d'espace pour ouvrir les tiroirs, les capots et les portes. Si vous envisagez d'installer des options, prévoyez l'espace nécessaire. Important :

- Assurez-vous que la qualité de l'air de la pièce satisfait aux dernières exigences de la norme ASHRAE 62.
- Posez-la sur une surface plane, stable et propre.
- Veuillez suivre les instructions suivantes :
 - l'imprimante ne doit pas être exposée directement aux courants d'air provenant des appareils de climatisation, des chauffages ou des ventilateurs ;
 - l'imprimante ne doit pas être exposée directement aux rayons du soleil, à un taux d'humidité élevé ou à des variations de températures ;
 - l'imprimante doit être propre et maintenue au sec.
- Respectez l'espace disponible recommandé autour de l'imprimante pour qu'elle soit correctement ventilée :

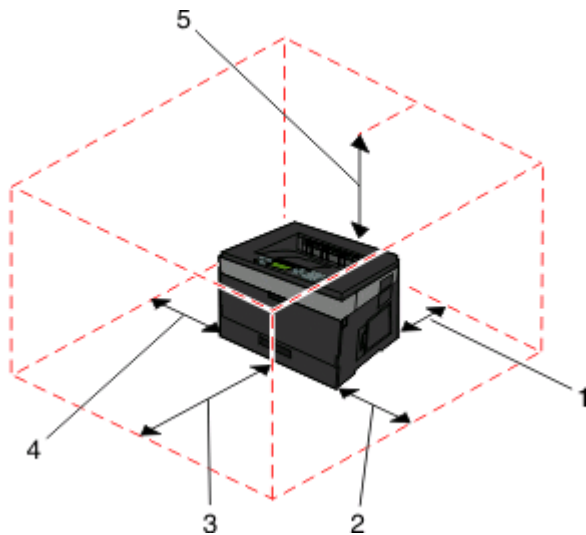

1	Arrière	300 mm
2	Avant	300 mm
3	Côté droit	200 mm
4	Côté gauche	12,7 mm
5	Haut	300 mm

Installation des options internes

⚠ MISE EN GARDE—RISQUE D'ELECTROCUTION : si vous accédez à la carte logique ou installez du matériel en option ou des périphériques mémoire alors que l'imprimante est déjà en service, mettez celle-ci hors tension et débranchez-la de l'alimentation secteur avant de poursuivre. Si d'autres périphériques sont connectés à l'imprimante, mettez-les également hors tension et débranchez tous les câbles qui les relient à l'imprimante.

Vous pouvez personnaliser la connectivité de votre imprimante ainsi que sa capacité de mémoire en ajoutant des cartes optionnelles. Les instructions figurant dans cette section vous permettent d'installer les cartes disponibles ; elles permettent également de repérer une carte afin de la retirer.

Options internes disponibles

Cartes mémoire

- Mémoire d'imprimante
- Mémoire flash
- Polices

Barrettes microcode

- Code à barres
- Forms Card
- PrintCryption™

Accès à la carte logique pour l'installation des options internes

MISE EN GARDE—RISQUE D'ELECTROCUTION : si vous souhaitez accéder à la carte logique ou installer des lecteurs de mémoire ou du matériel en option, alors que l'imprimante est déjà en service, mettez celle-ci hors tension et débranchez-la de la prise murale avant de poursuivre. Si d'autres périphériques sont connectés à l'imprimante, mettez-les hors tension et débranchez les câbles reliés à l'imprimante.

- 1 Lorsque vous êtes face à l'imprimante, la carte logique est située sur le côté droit. Ouvrez la porte de la carte logique.



- 2 Reportez-vous à l'illustration suivante pour localiser le connecteur approprié.

Attention — Dommages potentiels : les composants électriques de la carte logique risquent d'être endommagés par l'électricité statique. Touchez une partie métallique de l'imprimante avant de manipuler les composants électroniques ou connecteurs de la carte logique.

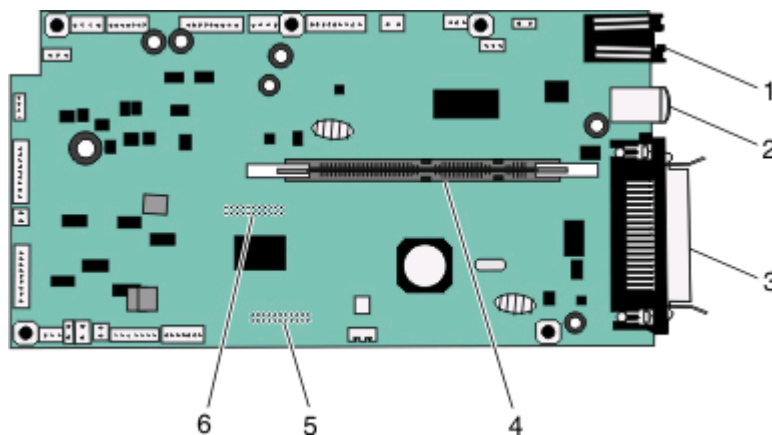

1	Connecteur Ethernet Remarque : le port Ethernet est une fonctionnalité présente exclusivement sur des modèles fonctionnant en réseau.
2	Port USB
3	Connecteur parallèle
4	Connecteur de carte mémoire
5	Connecteur de carte optionnelle
6	Connecteur de carte optionnelle

Installation d'une carte mémoire

⚠ MISE EN GARDE—RISQUE D'ELECTROCUTION : si vous souhaitez accéder à la carte logique ou installer des lecteurs de mémoire ou du matériel en option, alors que l'imprimante est déjà en service, mettez celle-ci hors tension et débranchez-la de la prise murale avant de poursuivre. Si d'autres périphériques sont connectés à l'imprimante, mettez-les hors tension et débranchez les câbles reliés à l'imprimante.

Attention — Dommages potentiels : les composants électriques de la carte logique risquent d'être endommagés par l'électricité statique. Touchez une partie métallique de l'imprimante avant de manipuler les composants électroniques ou connecteurs de la carte logique.

Vous pouvez vous procurer séparément une carte mémoire optionnelle et l'associer à la carte logique. Pour installer la carte mémoire :

- 1 Accédez à la carte logique.



- 2 Déballez la carte mémoire.

Remarque : évitez de toucher les points de connexion le long des bords de la carte.

- 3 Aligned le connecteur de la carte mémoire sur celui de la carte logique. Poussez les loquets du connecteur ouvert s'ils ne sont pas encore débloqués.

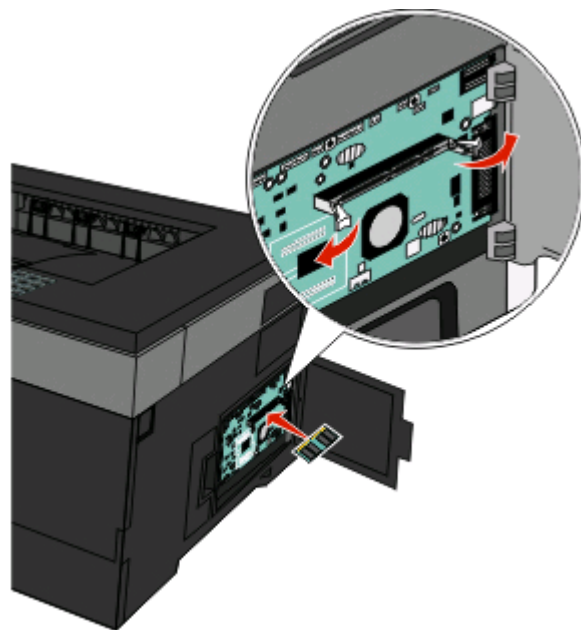

4 Poussez la carte mémoire dans le connecteur jusqu'à ce que les loquets s'enclenchent.

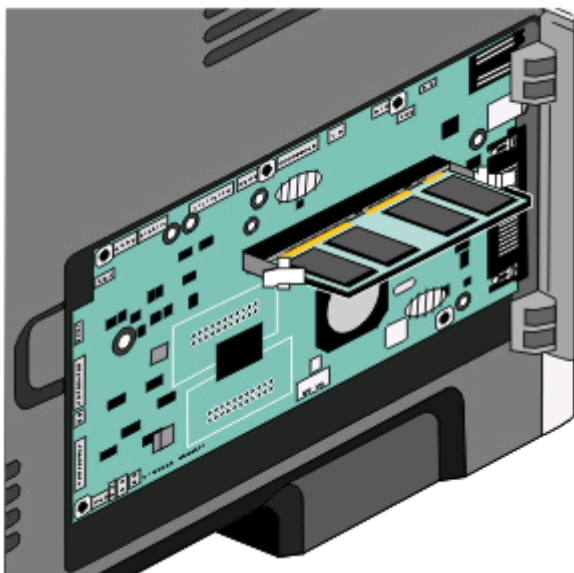

5 Fermez la porte de la carte logique.

Installation d'une carte mémoire flash ou d'une barrette microcode

La carte logique dispose de deux connecteurs pour une carte mémoire flash optionnelle ou une barrette microcode. Seule l'une des deux peut être installée, mais les connecteurs sont interchangeables.

⚠ MISE EN GARDE—RISQUE D'ELECTROCUTION : si vous souhaitez accéder à la carte logique ou installer des lecteurs de mémoire ou du matériel en option, alors que l'imprimante est déjà en service, mettez celle-ci hors tension et débranchez-la de la prise murale avant de poursuivre. Si d'autres périphériques sont connectés à l'imprimante, mettez-les hors tension et débranchez les câbles reliés à l'imprimante.

Attention — Dommages potentiels : les composants électriques de la carte logique risquent d'être endommagés par l'électricité statique. Touchez une partie métallique de l'imprimante avant de manipuler les composants électroniques ou connecteurs de la carte logique.

1 Ouvrez la porte de la carte logique.



2 Déballez la carte.

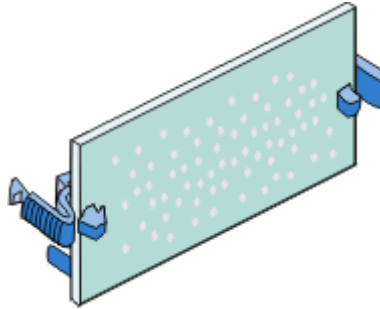

Remarque : évitez de toucher les points de connexion le long des bords de la carte.

3 En tenant la carte par les bords, alignez la carte avec le connecteur de la carte logique.

4 Mettez la carte en place en appuyant fermement.

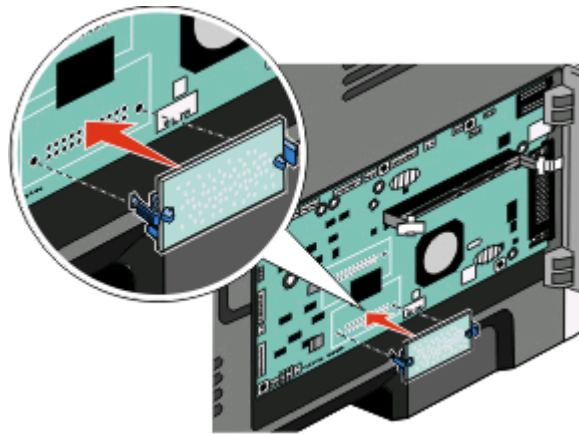

Remarques :

- Le connecteur de la carte doit être en contact avec la carte logique sur toute sa longueur.
- Veillez à ne pas endommager les connecteurs.

5 Fermez la porte de la carte logique.

Installation des options matérielles

Installation d'un bac optionnel

Un bac optionnel peut être installé sur l'imprimante. L'imprimante ne peut recevoir qu'un seul bac à la fois.

⚠ MISE EN GARDE—RISQUE D'ELECTROCUTION : si vous souhaitez installer un bac optionnel après avoir installé l'imprimante, mettez celle-ci hors tension et débranchez-la du secteur avant de poursuivre.

- 1 Déballez le bac, puis retirez tout matériau d'emballage à l'extérieur de l'imprimante.
- 2 Retirez le tiroir du support.

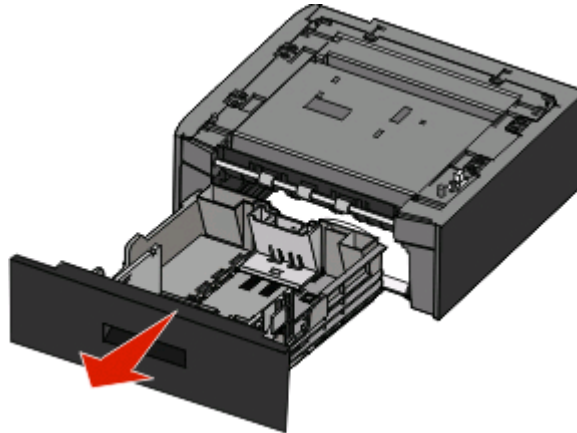

- 3 Retirez tout matériau d'emballage et toute bande du tiroir.
- 4 Insérez le tiroir dans le support.
- 5 Placez le bac à l'emplacement choisi pour l'imprimante.

6 Alignez l'imprimante avec le bac, puis mettez-la en place.

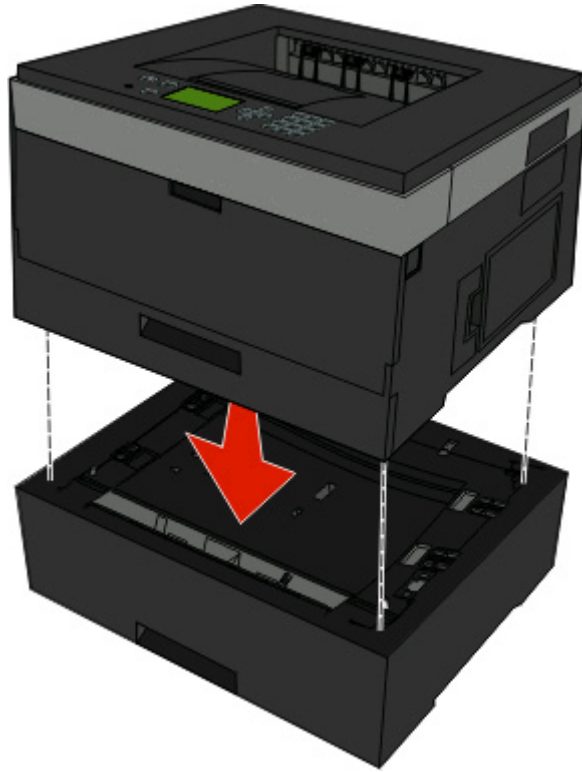

Connexion des câbles

- 1 Connectez l'imprimante à un ordinateur ou à un réseau.
 - Pour une connexion locale, utilisez un câble USB ou parallèle.
 - Pour une connexion réseau, utilisez un câble Ethernet.
- 2 Connectez le cordon d'alimentation à l'imprimante, puis branchez-le sur la prise murale.

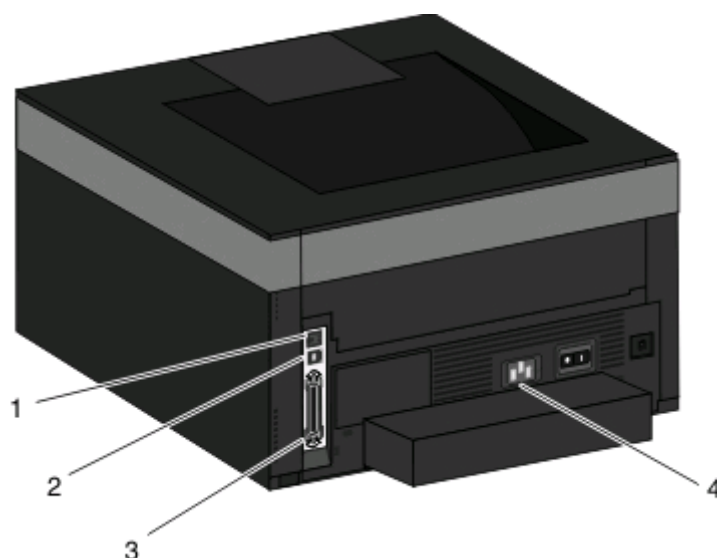

1	Port Ethernet
2	Port USB
3	Port parallèle
4	Prise du cordon d'alimentation

Installation d'une imprimante sur un réseau câblé

Procédez comme suit pour installer l'imprimante sur un réseau câblé. Ces instructions s'appliquent aux connexions réseau à fibre optique et Ethernet.

Avant d'installer l'imprimante sur un réseau câblé, vérifiez :

- que vous avez effectué la configuration initiale de l'imprimante ;
- que l'imprimante est connectée à votre réseau à l'aide du câble approprié.

Utilisateurs Windows

1 Insérez le CD *Logiciel et documentation*.

Attendez que l'écran d'accueil s'affiche.

Si le CD ne se lance pas après une minute, effectuez l'une des opérations suivantes :

- Cliquez sur , ou cliquez sur **Démarrer**, puis sur **Exécuter**.
- Dans le champ Démarrer la recherche ou Exécuter, saisissez `D:\setup.exe`, où **D** est la lettre de votre lecteur de CD ou de DVD.

2 Cliquez sur **Installer l'imprimante et le logiciel**.

3 Cliquez sur **Accepter** pour accepter l'accord de licence.

4 Sélectionnez **Proposé**, puis cliquez sur **Suivant**.

Remarque : pour configurer l'imprimante avec une adresse IP statique, avec l'IPv6, ou pour configurer plusieurs imprimantes à l'aide de scripts, sélectionnez **Personnalisé** et suivez les instructions à l'écran.

- 5 Sélectionnez **Connexion au réseau câblé**, puis cliquez sur **Suivant**.
- 6 Sélectionnez le fabricant de l'imprimante dans la liste.
- 7 Sélectionnez le modèle d'imprimante dans la liste, puis cliquez sur **Suivant**.
- 8 Sélectionnez l'imprimante dans la liste des imprimantes détectées sur le réseau, puis cliquez sur **Terminer**.
Remarque : si l'imprimante configurée n'apparaît pas dans cette liste, cliquez sur **Ajouter un port**, puis suivez les instructions à l'écran.
- 9 Suivez les instructions à l'écran pour terminer l'installation.

Utilisateurs Macintosh

- 1 Autorisez le serveur réseau DHCP à attribuer une adresse IP à l'imprimante.
- 2 Imprimez une page de configuration réseau depuis l'imprimante. Pour plus d'informations sur l'impression d'une page de configuration réseau, reportez-vous à « Impression d'une page de configuration du réseau », page 31.
- 3 Identifiez l'adresse IP dans la section TCP/IP de la page de configuration réseau. L'adresse IP est nécessaire si vous configurez l'accès à vos ordinateurs sur un sous-réseau différent de celui de l'imprimante.
- 4 Installez les pilotes et ajoutez l'imprimante.
 - a Installez un fichier PPD sur l'ordinateur :
 - 1 Insérez le CD *Logiciel et documentation* dans le lecteur de CD ou de DVD.
 - 2 Cliquez deux fois sur le programme d'installation de l'imprimante.
 - 3 Dans l'écran d'accueil, cliquez sur **Continuer**.
 - 4 Cliquez de nouveau sur **Continuer** lorsque vous avez consulté le fichier Lisez-moi.
 - 5 Cliquez sur **Continuer** après consultation de l'accord de licence, puis cliquez sur **Accepter** pour accepter les termes de l'accord.
 - 6 Sélectionnez une destination, puis cliquez sur **Continuer**.
 - 7 Dans l'écran Installation standard, cliquez sur **Installer**.
 - 8 Saisissez le mot de passe utilisateur, puis cliquez sur **OK**.
Tous les logiciels nécessaires sont installés sur l'ordinateur.
 - 9 Cliquez sur **Redémarrer** une fois l'installation terminée.
 - b Ajoutez l'imprimante :
 - Pour l'impression IP :

Sous Mac OS X version 10.5 ou une version ultérieure

- 1 Dans le menu Pomme, sélectionnez **Préférences système**.
- 2 Cliquez sur **Imprimantes et télécopieurs**.
- 3 Cliquez sur +.
- 4 Cliquez sur **IP**.
- 5 Saisissez l'adresse IP de l'imprimante dans le champ d'adresse.
- 6 Cliquez sur **Ajouter**.

Sous Mac OS X version 10.4 et les versions précédentes

- 1 Dans le bureau du Finder, cliquez sur **Aller > Applications**.
- 2 Cliquez deux fois sur **Utilitaires**.

- 3 Cliquez deux fois sur **Utilitaire de configuration d'imprimante** ou sur **Centre d'impression**.
 - 4 Dans la liste des imprimantes, cliquez sur **Ajouter**.
 - 5 Cliquez sur **IP**.
 - 6 Saisissez l'adresse IP de l'imprimante dans le champ d'adresse.
 - 7 Cliquez sur **Ajouter**.
- Pour l'impression AppleTalk :

Sous Mac OS X version 10.5

- 1 Dans le menu Pomme, sélectionnez **Préférences système**.
- 2 Cliquez sur **Imprimantes et télécopieurs**.
- 3 Cliquez sur **+**.
- 4 Cliquez sur **AppleTalk**.
- 5 Sélectionnez l'imprimante dans la liste.
- 6 Cliquez sur **Ajouter**.

Sous Mac OS X version 10.4 et les versions précédentes

- 1 Dans le bureau du Finder, cliquez sur **Aller > Applications**.
- 2 Cliquez deux fois sur **Utilitaires**.
- 3 Cliquez deux fois sur **Centre d'impression** ou sur **Utilitaire de configuration d'imprimante**.
- 4 Dans la liste des imprimantes, cliquez sur **Ajouter**.
- 5 Sélectionnez l'onglet **Navigateur par défaut**.
- 6 Cliquez sur **Imprimantes supplémentaires**.
- 7 Dans le premier menu contextuel, sélectionnez **AppleTalk**.
- 8 Dans le second menu contextuel, sélectionnez **Zone AppleTalk locale**.
- 9 Sélectionnez l'imprimante dans la liste.
- 10 Cliquez sur **Ajouter**.

Remarque : si l'imprimante n'apparaît pas dans la liste, il sera peut-être nécessaire de l'ajouter en utilisant l'adresse IP. Pour le savoir, contactez votre agent du support technique.

Installation du logiciel d'imprimante

Un pilote d'imprimante est un logiciel qui permet à l'ordinateur de communiquer avec l'imprimante. Le logiciel d'imprimante est généralement installé lors de la première installation de l'imprimante. Si, une fois la configuration effectuée, vous devez installer le logiciel, suivez ces instructions :

Utilisateurs de Windows

- 1 Fermez tous les programmes ouverts.
- 2 Insérez le CD *Logiciel et documentation*.
- 3 Depuis la boîte de dialogue d'installation principale, cliquez sur **Installer**.
- 4 Suivez les instructions à l'écran.

Utilisateurs de Mac

- 1 Fermez toutes les applications ouvertes.
- 2 Insérez le CD *Logiciel et documentation*.
- 3 Depuis le Finder, double-cliquez sur l'icône du CD de l'imprimante qui apparaît automatiquement.
- 4 Double-cliquez sur l'icône **Installer**.
- 5 Suivez les instructions à l'écran.

Utilisation du Web

Une version mise à jour du pilote d'impression devrait être disponible à l'adresse www.support.dell.com.

Vérification de la configuration de l'imprimante





Une fois que tout le matériel informatique et les logiciels sont installés et une fois l'imprimante sous tension, vérifiez que l'imprimante est correctement configurée en imprimant les éléments suivants :

- **Page des paramètres de menus** : utilisez cette page pour vous assurer que les options d'impression sont correctement installées. Une liste des options installées apparaît en bas de la page. Si une des options que vous allez installer ne se trouve pas dans la liste, cela signifie qu'elle n'est pas correctement installée. Supprimez l'option et installez-la une nouvelle fois.
- **Page de configuration du réseau** : si votre imprimante fonctionne en réseau et est connectée à un réseau, imprimez une page de configuration du réseau afin de vérifier la connexion. Cette page permet également d'obtenir des informations importantes qui vous aident à configurer les impressions réseau.

Impression d'une page des paramètres de menus



L'impression d'une page des paramètres de menus permet de contrôler les paramètres de menus actuels et de vérifier si les options d'imprimante sont correctement installées.

Remarque : si vous n'avez modifié aucun des paramètres des options de menus, la page des paramètres de menus affiche tous les paramètres usine. Lorsque vous sélectionnez et enregistrez d'autres paramètres de menus, les paramètres usine sont remplacés par *les paramètres utilisateur par défaut*. Un paramètre utilisateur par défaut s'applique jusqu'à ce que vous accédiez de nouveau au menu, que vous choisissiez une autre valeur ou que vous l'enregistriez. Pour restaurer les paramètres usine, reportez-vous à « Restauration des paramètres usine », page 141.

- 1 Assurez-vous que l'imprimante est sous tension et que **Prêt** s'affiche.
 - 2 Depuis le panneau de commandes de l'imprimante, appuyez sur .
 - 3 Appuyez sur la flèche vers le bas jusqu'à ce que  **Rapports** s'affiche, puis appuyez sur .
 - ✓ **Page des paramètres de menus** s'affiche.
 - 4 Appuyez sur .
- Une fois la page des paramètres de menus imprimée, le message **Prêt** s'affiche.

Impression d'une page de configuration du réseau

Si l'imprimante est en réseau, imprimez une page de configuration du réseau pour vérifier la connexion réseau. Cette page permet également d'obtenir des informations importantes qui vous aident à configurer les impressions réseau.

- 1 Assurez-vous que l'imprimante est sous tension et que le message **Prêt** s'affiche.
- 2 Appuyez sur la touche  du panneau de commandes de l'imprimante.
- 3 Appuyez sur le bouton fléché de défilement jusqu'à ce que ✓ **Rapports** s'affiche, puis appuyez sur .
- 4 Appuyez sur le bouton fléché de défilement jusqu'à ce que ✓ **Page de configuration du réseau** s'affiche, puis appuyez sur .

Une fois la page de configuration réseau imprimée, le message **Prêt** apparaît.

- 5 Vérifiez la première section de la page de configuration du réseau et assurez-vous que l'état est « Connectée ». Si l'état est « Non connectée », il se peut que le branchement réseau ne soit pas activé ou que le câble réseau ne fonctionne pas correctement. Consultez un agent du support technique pour trouver une solution, puis imprimez une nouvelle page de configuration du réseau.







Chargement du papier et des supports spéciaux

Cette section décrit la manière de charger les tiroirs papier et le chargeur multifonction. Elle inclut également des informations sur l'orientation du papier, le réglage du Format de papier et du Type de papier, ainsi que sur le chaînage et l'annulation de chaînage de tiroirs.

Définition du type et du format de papier

Lorsque les paramètres Format de papier et Type de papier sont identiques pour tous les tiroirs, ceux-ci sont automatiquement chaînés.

Remarque : si vous chargez un tiroir avec le même format de papier que celui chargé précédemment, il n'est pas nécessaire de modifier le paramètre Format de papier.

- 1 Assurez-vous que l'imprimante est sous tension et que le message **Prêt** s'affiche.
 - 2 Dans le panneau de commandes de l'imprimante, appuyez sur .
 - 3 Appuyez sur . **✓ Menu Papier** s'affiche.
 - 4 Appuyez sur la flèche vers le bas ou vers le haut jusqu'à ce que le message **✓ Format/Type papier** s'affiche, puis appuyez sur .
 - 5 Appuyez sur la flèche vers le bas ou vers le haut jusqu'à ce que le tiroir approprié apparaisse, puis appuyez sur .
 - 6 Appuyez sur la flèche droite ou gauche jusqu'à ce que le format approprié s'affiche, puis appuyez sur . **Type de papier** s'affiche.
 - 7 Appuyez sur la flèche droite ou gauche jusqu'à ce que le type de papier approprié s'affiche, puis appuyez sur .
- Le message **Sélection en cours** s'affiche, suivi par **Format/Type de papier**.





Configuration des paramètres de papier Universel

Le paramètre Format papier Universel est un paramètre défini par l'utilisateur qui permet d'imprimer sur des formats de papier qui ne sont pas prédéfinis dans les menus de l'imprimante. Définissez le format de papier pour le tiroir spécifié sur Universel lorsque le format souhaité n'est pas disponible dans le menu Format de papier. Spécifiez ensuite tous les paramètres du format Universel suivants pour votre papier :

- Unités de mesure (pouces ou millimètres)
- Hauteur portrait et Largeur portrait
- Sens d'alimentation

Remarque : le plus petit format de papier pris en charge est 762 x 127 mm ; le plus grand est 216 x 356 mm.





Spécifiez une unité de mesure.

- 1 Assurez-vous que l'imprimante est sous tension et que le message **Prêt** s'affiche.
- 2 Dans le panneau de commandes de l'imprimante, appuyez sur .
✓ **Menu Papier** s'affiche.
- 3 Appuyez sur .
- 4 Appuyez sur la flèche vers le bas jusqu'à ce que le message ✓ **Configuration générale** s'affiche, puis appuyez sur .
- 5 Appuyez sur la flèche vers le bas jusqu'à ce que le message **Unités de mesure** s'affiche, puis appuyez sur .
- 6 Appuyez sur la flèche vers le bas jusqu'à ce que ✓ l'unité de mesure appropriée s'affiche, puis appuyez sur .
Le message **Sélection en cours** s'affiche, suivi par le menu **Configuration générale**.

Indiquez la hauteur et la largeur du papier.



La définition d'une hauteur et d'une largeur spécifique pour le format de papier Universel (dans l'orientation Portrait) permet à l'imprimante de prendre en charge le format, y compris les fonctions standard telles que l'impression recto verso et l'impression de plusieurs pages sur une seule feuille.

Remarque : sélectionnez **Hauteur portrait** pour régler le paramètre Hauteur du papier ou **Largeur papier** pour régler la largeur du papier ou les deux. Instructions pour régler les deux paramètres.

- 1 Dans le menu Configuration générale, appuyez sur la flèche vers le bas jusqu'à ce que ✓ **Largeur portrait** s'affiche, puis appuyez sur .
- 2 Appuyez sur la flèche de gauche pour diminuer le paramètre ou sur celle de droite pour l'augmenter, puis appuyez sur .
Le message **Sélection en cours** s'affiche, suivi par le menu **Configuration générale**.
- 3 Dans le menu Configuration générale, appuyez sur la flèche vers le bas jusqu'à ce que ✓ **Hauteur portrait** s'affiche, puis appuyez sur .
- 4 Appuyez sur la flèche de gauche pour diminuer le paramètre ou sur celle de droite pour l'augmenter, puis appuyez sur .
Le message **Sélection en cours** s'affiche, suivi par le menu **Configuration générale**.
- 5 Appuyez puis relâchez  jusqu'à ce que le message **Prêt** s'affiche.

Spécification d'un sens d'alimentation

Le paramètre Bord court correspond au paramètre usine pour le sens d'alimentation pour les paramètres de papier Universel. Le menu Sens d'alimentation s'affiche dans le menu Configuration générale uniquement si l'option Bord long est disponible. Si nécessaire, spécifiez si le papier doit entrer dans l'imprimante par le bord long ou le bord court.

- 1 Dans le menu Configuration générale, appuyez sur la flèche vers le bas jusqu'à ce que le message **Sens d'alimentation** s'affiche, puis appuyez sur .
- 2 Appuyez sur la flèche vers le bas jusqu'à ce que le message **✓ Bord court** ou **✓ Bord long** s'affiche, puis appuyez sur .

Chargement des tiroirs

- 1 Tirez complètement le tiroir pour l'extraire.

Remarque : ne retirez pas les tiroirs lorsqu'un travail est en cours d'impression ou lorsque **Occupé** apparaît à l'écran. Vous risqueriez de provoquer un bouchage.

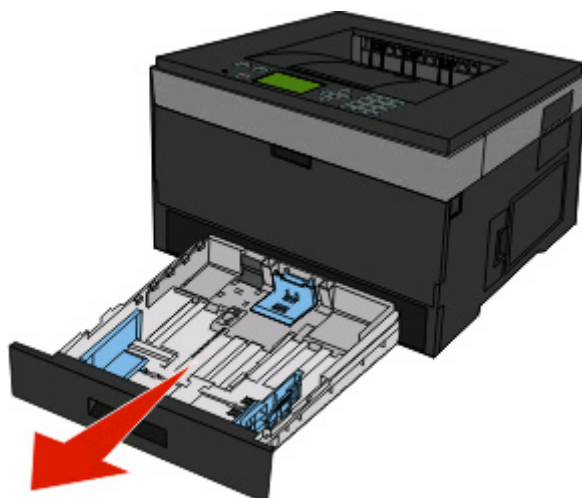

- 2 Pincez les guides et faites-les glisser de façon à les ajuster au format du papier chargé.

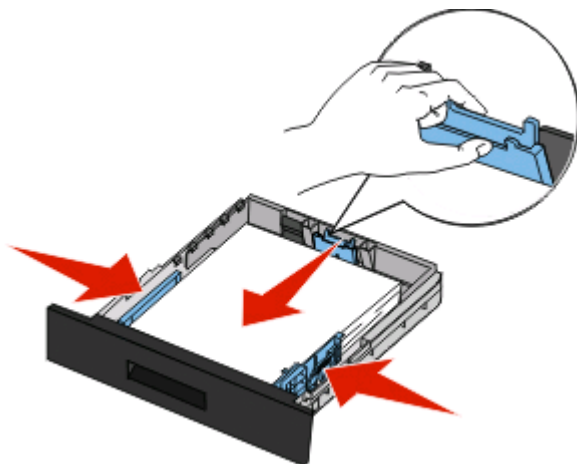

Pour du papier de format A4 ou Légal US, pincez le guide de longueur et faites-le glisser vers l'arrière de façon à l'ajuster à la longueur du papier chargé.

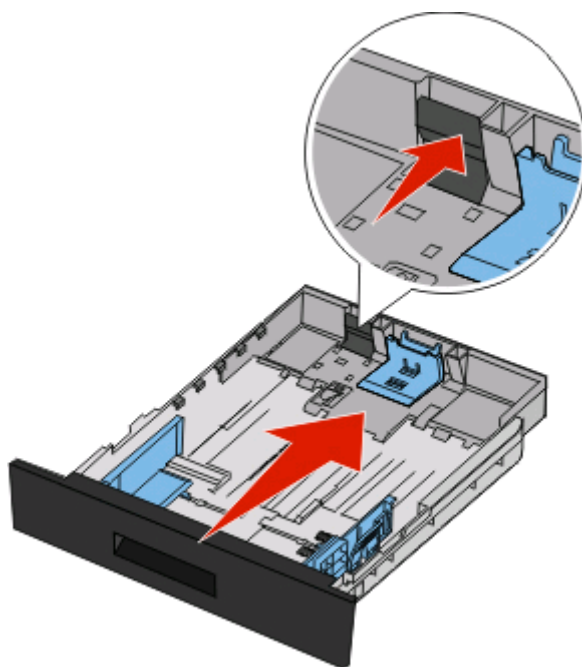

Si vous chargez du papier au format A6 :

- a** Pincez le guide de longueur et faites-le glisser vers le centre du tiroir de façon à l'ajuster au format A5.
- b** Soulevez la butée du format A6.

Remarques :

- Le tiroir standard ne peut contenir que 150 feuilles de papier au format A6. Identifiez le repère de chargement maximal sur la butée du format A6. Il indique la hauteur maximale de chargement pour ce format de papier. N'essayez pas de surcharger le tiroir.
- Le papier au format A6 ne peut pas être chargé dans le tiroir optionnel.

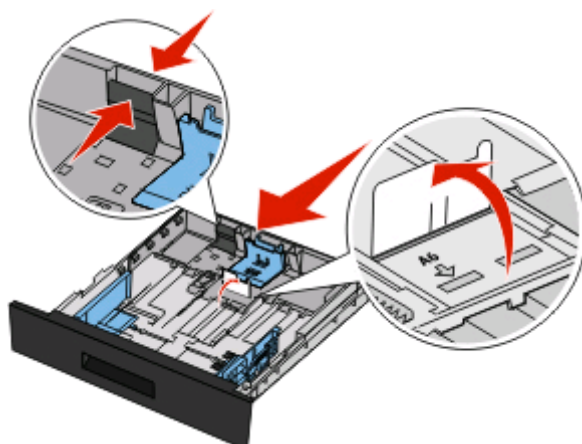

Remarques :

- Utilisez les repères de format situés en bas du tiroir pour ajuster le guide.
- Pour l'installation, chargez du papier format Lettre US ou A4 selon le format standard de votre pays ou région.

- 3** Déramez une pile de papier pour assouplir les feuilles, puis ventilez-les. Ne pliez pas le papier et ne le froissez pas. Egalisez les bords sur une surface plane.



- 4** Chargez la pile de papier vers l'arrière du tiroir comme illustré, face recommandée pour l'impression vers le bas.

Remarque : le repère de chargement maximal sur le côté du guide de largeur indique la hauteur maximale de chargement du papier. Lorsque vous chargez du papier A6, ne cherchez pas atteindre le repère de chargement maximal, le tiroir ne pouvant contenir que 150 feuilles A6.

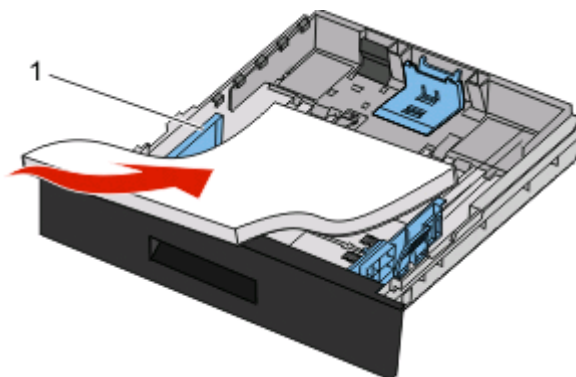

1 Repère de chargement maximal

Lorsque vous chargez du papier à en-tête, placez le bord supérieur la feuille vers l'avant du tiroir et la face imprimée vers le bas.

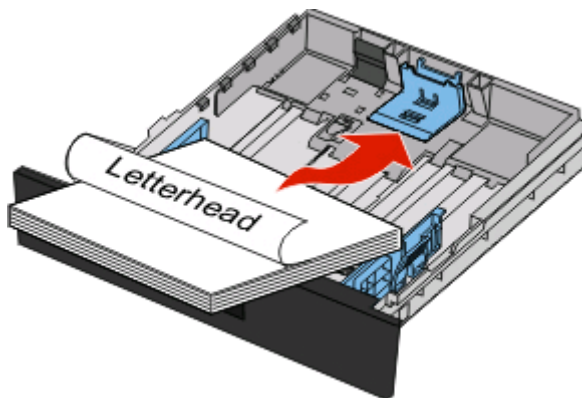

5 Pincez le guide et faites-le glisser jusqu'à ce qu'il touche légèrement le bord de la pile.

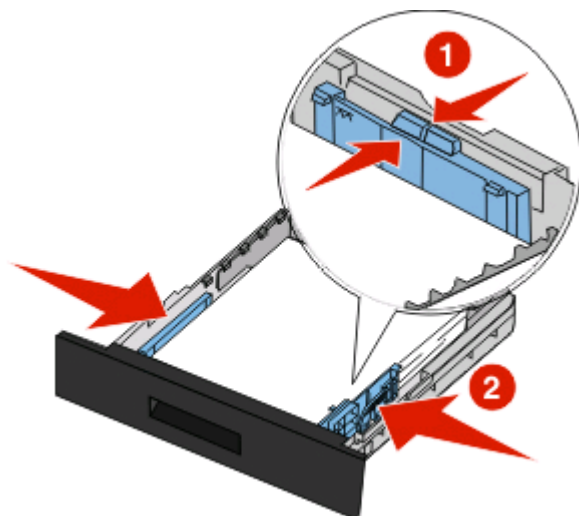

6 Insérez le tiroir.

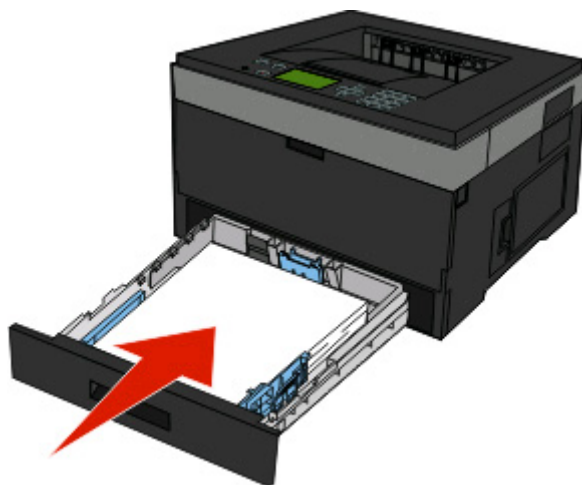

7 Si vous avez chargé un type de papier différent de celui qui se trouvait auparavant dans le tiroir, modifiez le paramètre Type de papier du tiroir.

Utilisation du chargeur multifonction

Ouverture du chargeur multifonction

1 Saisissez la poignée et tirez la porte du chargeur multifonction vers le bas.

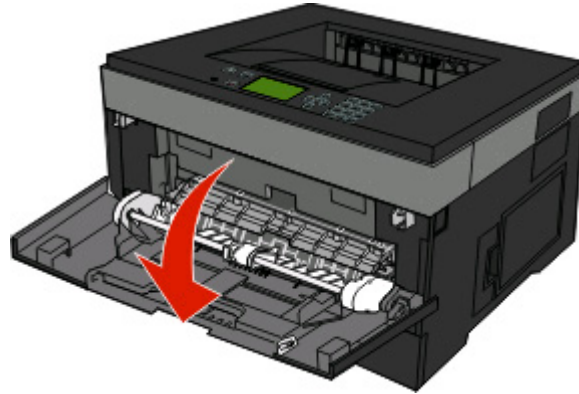

2 Saisissez la poignée soulevée et tirez l'extension vers vous.

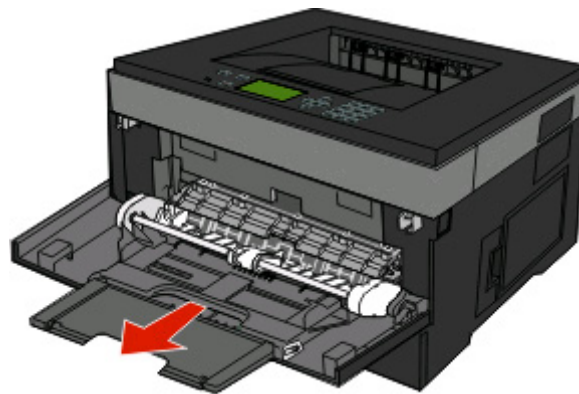

3 Saisissez la poignée et tirez l'extension droit vers vous.

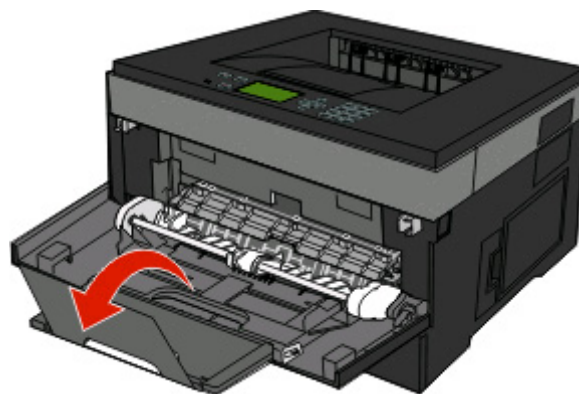

4 Tirez doucement l'extension vers le bas pour agrandir et ouvrir complètement le chargeur multifonction.

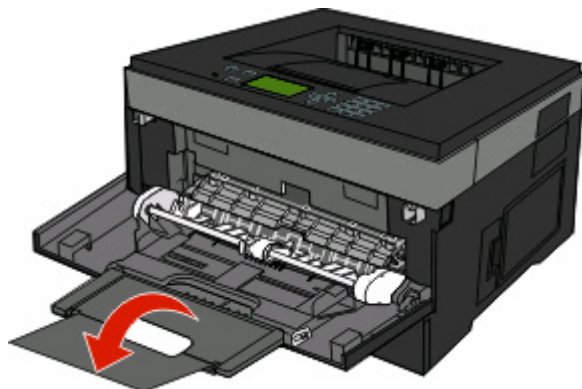

Alimentation du chargeur multifonction

1 Pincez le taquet du guide de largeur droit et retirez complètement les guides.

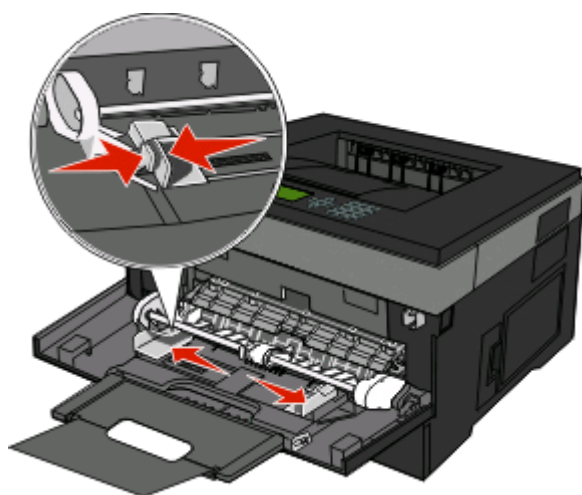

2 Préparez le papier ou les supports spéciaux à charger.

- Déramez les feuilles de papier ou les étiquettes en papier pour les détacher, puis ventilez-les. Ne pliez pas le papier ou les étiquettes et ne le froissez pas. Egalisez les bords sur une surface plane.



- Prenez les transparents par les bords et ventilez-les. Egalisez les bords sur une surface plane.

Remarque : évitez de toucher la face d'impression des transparents. Attention à ne pas les rayer.



- Déramez les enveloppes pour les détacher, puis ventilez-les. Egalisez les bords sur une surface plane.



Remarque : ventiler les enveloppes permet d'éviter que leurs bords ne se collent les uns aux autres. Cela permet également de les charger correctement évitant ainsi tout bourrage papier. Ne pliez pas les enveloppes et ne les froissez pas.

3 Chargez le papier ou les supports spéciaux.

Remarques :

- Ne forcez pas le papier à entrer dans le chargeur multifonction. Une surcharge de papier risque de provoquer des bourrages.
- Ne dépassez pas la hauteur maximum en chargeant trop de papier ou de support spéciaux sous les indicateurs situés au niveau des guides.

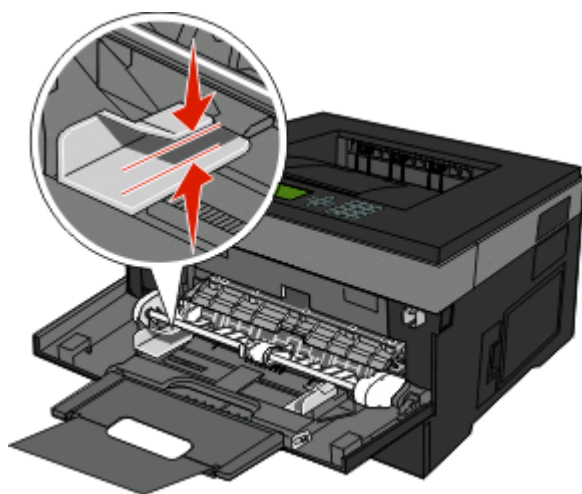

- Chargez le papier, le bristol et les transparents en positionnant la face d'impression recommandée vers le haut, bord supérieur en premier. Pour plus d'informations sur le chargement des transparents, reportez-vous à l'emballage fourni avec les transparents.

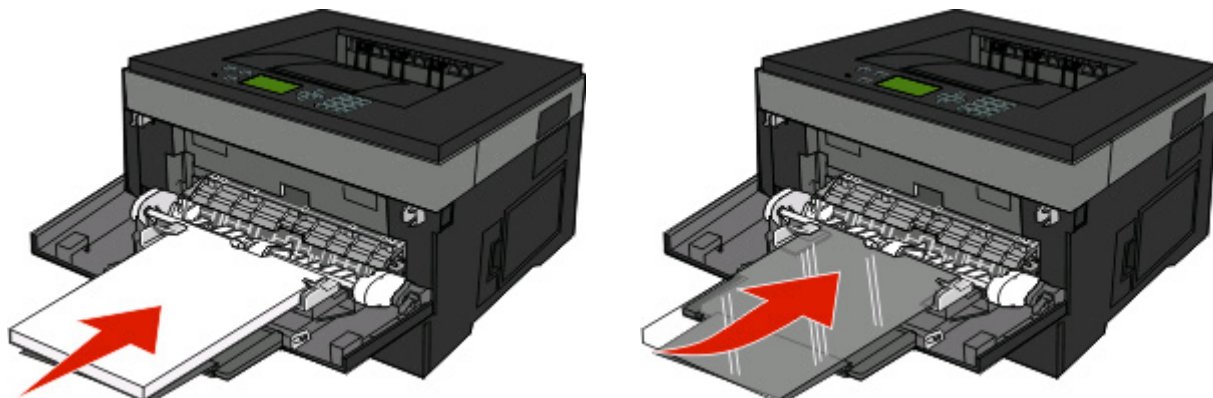

- Chargez le papier à en-tête en positionnant la face imprimée vers le haut, bord supérieur en premier.

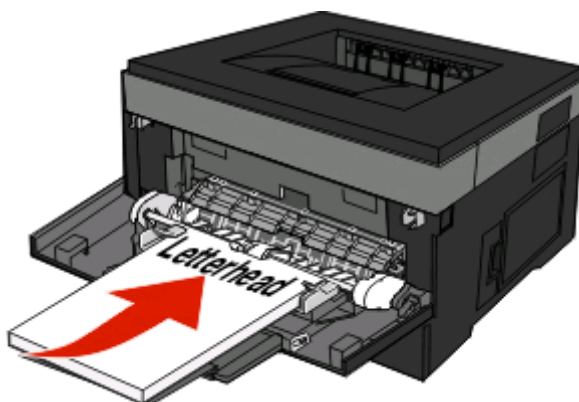

- Chargez les enveloppes en positionnant le rabat vers le bas et la zone du timbre comme illustré. Le timbre et l'adresse sont affichés pour vous indiquer comment orienter correctement les enveloppes lors du chargement.

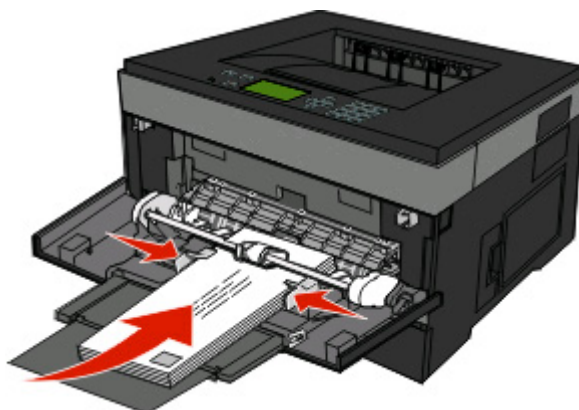

Attention — Dommages potentiels : n'utilisez jamais d'enveloppes avec timbre, agrafe, fermoir, fenêtre, revêtement intérieur couché ou bande autocollante. Ces enveloppes peuvent endommager sérieusement l'imprimante.

- 4 Pincez le taquet du guide de largeur droit, puis faites glisser ce dernier jusqu'à ce qu'il touche légèrement les bords de la pile.

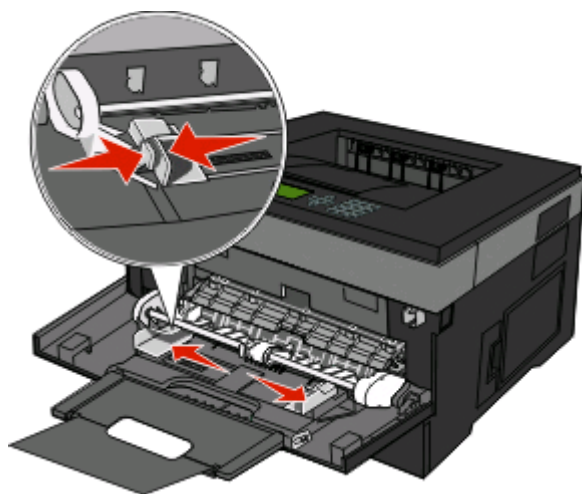

- 5 Faites glisser doucement le papier dans le chargeur multifonction jusqu'à ce qu'il arrive en butée. Le papier doit être chargé bien à plat dans le chargeur multifonction. Vérifiez que le papier n'est pas trop comprimé dans le chargeur multifonction et qu'il n'est pas gondolé ou froissé.

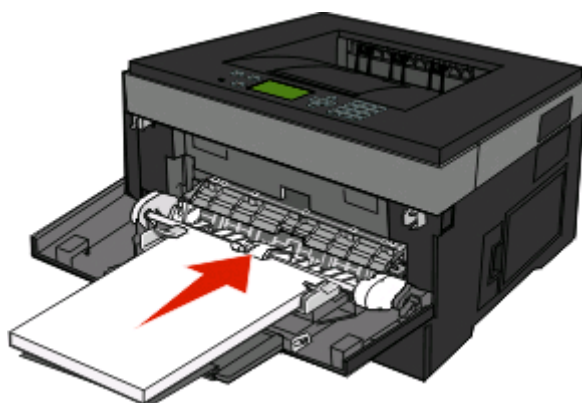

- 6 Depuis le panneau de commandes, définissez le type et le format de papier.

Chaînage et annulation du chaînage de tiroirs

En plus de lier les tiroirs entre eux, vous pouvez lier le chargeur multifonction aux tiroirs.

Tiroirs chaînés

Le chaînage de tiroirs est très utile pour les travaux d'impression de grande taille ou pour l'impression de plusieurs copies. Lorsqu'un tiroir est vide, le support d'impression est extrait du tiroir chaîné suivant. Lorsque les paramètres Format de papier et Type de papier sont identiques pour tous les tiroirs, ceux-ci sont automatiquement chaînés. Les paramètres Type et Format de papier doivent être définis pour tous les tiroirs dans le menu Papier.

Annulation du chaînage de tiroirs

Les tiroirs non chaînés comportent des paramètres *différents* de ceux des autres tiroirs. Pour annuler le chaînage d'un tiroir via le menu Papier, modifiez les paramètres Type de papier et Format de papier de façon à ce qu'ils soient différents des paramètres des autres tiroirs.

- 1 Dans le menu Papier, vérifiez que le paramètre Type (par exemple, Papier normal, Papier à en-tête, Type perso <x>) du tiroir dont vous souhaitez annuler le chaînage est différent du paramètre Type des autres tiroirs.

Si le nom qui décrit le mieux votre papier est utilisé par les tiroirs chaînés, attribuez un nom de type de papier différent au tiroir, comme Type perso <x>, ou créez votre propre nom personnalisé.







- 2 Vérifiez que le paramètre Format (par exemple, lettre, A4, statement) du tiroir dont vous souhaitez annuler le chaînage est différent du paramètre Format des autres tiroirs.

Remarque : les paramètres Format de papier ne sont pas automatiques ; vous devez les définir manuellement dans le menu Papier.



Attention — Dommages potentiels : attribuez uniquement des noms de type de papier qui décrivent exactement le type de papier chargé dans le tiroir. La température de l'unité de fusion varie en fonction du type de papier spécifié. Le papier risque de ne pas être traité correctement si un type de papier inexact est sélectionné.

Attribution d'un nom Type perso <x>

Attribuez un nom Type perso <x> à un tiroir pour créer ou annuler un chaînage. Attribuez le même nom Type perso <x> à chacun des tiroirs pour lesquels vous souhaitez créer un chaînage. Seuls les tiroirs dont les noms personnalisés sont identiques peuvent être liés.

- 1 Assurez-vous que l'imprimante est sous tension et que **Prêt** s'affiche.
- 2 Depuis le panneau de commandes de l'imprimante, appuyez sur .
- 3 Appuyez sur la flèche vers le bas jusqu'à ce que ✓ **Menu Papier** s'affiche, puis appuyez sur .
- 4 Appuyez sur la flèche vers le bas jusqu'à ce que ✓ **Format/Type de papier** s'affiche, puis appuyez sur .
- 5 Appuyez sur la flèche vers le bas jusqu'à ce que ✓ s'affiche en regard du nom du tiroir, puis appuyez sur .
- Le menu Format de papier s'affiche.
- 6 Appuyez de nouveau sur .
- Le menu Type de papier s'affiche.
- 7 Appuyez sur la flèche vers le bas jusqu'à ce que ✓ **Type perso <x>** s'affiche, puis appuyez sur .
- Sélection en cours** s'affiche, suivi de **Menu Papier**.
- 8 Vérifiez que le format de papier associé au nom personnalisé est correct.

Remarque : Papier normal est le format de papier associé par défaut à tous les noms Type perso <x> et à tous les noms personnalisés définis par l'utilisateur.

- a Dans le menu Papier, appuyez sur la flèche vers le bas jusqu'à ce que ✓ **Types personnalisés** s'affiche, puis appuyez sur .
- b Appuyez sur la flèche vers le bas jusqu'à ce que ✓ s'affiche en regard du nom du type de papier personnalisé sélectionné dans étape 7, page 43, puis appuyez sur .

- c Appuyez sur la flèche vers le bas jusqu'à ce que ✓ s'affiche en regard du paramètre Type de papier souhaité, puis appuyez sur ↵.

Modification du nom Type perso <x>

Si l'imprimante se trouve sur un réseau, vous pouvez utiliser le serveur Web incorporé pour définir un nom autre que Type perso <x> pour chacun des types de papier personnalisé chargés. Lorsqu'un nom Type perso <x> est modifié, les menus affichent le nouveau nom à la place de Type perso <x>.

Pour modifier un nom Type perso <x> :

- 1 Saisissez l'adresse IP de l'imprimante dans le champ d'adresse de votre navigateur Web.

Remarque : si vous ne connaissez pas l'adresse IP de l'imprimante, imprimez une page de configuration réseau et identifiez l'adresse IP dans la section TCP/IP.

- 2 Cliquez sur **Paramètres**.

- 3 Cliquez sur **Menu Papier**.

- 4 Cliquez sur **Nom perso**.

- 5 Saisissez un nom pour le type de papier dans la zone Nom perso <x>.

Remarque : ce nom personnalisé remplace le nom Type perso <x> dans les menus Types personnalisés, Format de papier et Type papier.

- 6 Cliquez sur **Envoyer**.

- 7 Cliquez sur **Types personnalisés**.

Types personnalisés s'affiche, suivi du nom personnalisé.

- 8 Sélectionnez un paramètre Type de papier dans la liste de sélection située en regard du nom personnalisé.

- 9 Cliquez sur **Envoyer**.

Spécifications relatives au papier et aux supports spéciaux

Le papier et les supports spéciaux correspondent au papier, au bristol, aux enveloppes, aux étiquettes en papier et aux transparents. Plusieurs éléments sont à prendre en compte concernant la sélection du papier et des supports spéciaux avant de lancer l'impression. Ce chapitre vous fournit des informations sur la manière de sélectionner le papier et les supports spéciaux.

Nous vous recommandons d'imprimer sur des échantillons de papier ou de supports spéciaux que vous prévoyez d'utiliser avant d'en acheter de grandes quantités.

Spécifications relatives au papier

Le choix de papier ou de supports spéciaux approprié réduit le risque de problèmes d'impression. Pour assurer une qualité d'impression maximale, imprimez sur des échantillons de papier ou de supports spéciaux que vous prévoyez d'utiliser avant d'en acheter de grandes quantités.

Caractéristiques du papier

Les caractéristiques de papier suivantes affectent la fiabilité et la qualité de l'impression. Tenez compte de ces caractéristiques lors du choix d'un nouveau support.

Grammage

Les tiroirs de l'imprimante peuvent automatiquement charger des grammages allant jusqu'à 90 g/m², sens machine sur longueur. Le chargeur multifonction peut automatiquement charger des grammages allant jusqu'à 163 g/m², sens machine sur longueur. La rigidité des papiers dont le grammage est inférieur à 60 g/m² risque d'être insuffisante et d'empêcher une alimentation correcte du papier, provoquant ainsi des bourrages. Pour obtenir des performances optimales, utilisez du papier sens machine sur longueur de 75 g/m². Pour les formats inférieurs à 182 x 257 mm, nous recommandons un grammage de 90 g/m² ou supérieur.

Remarque : l'impression recto verso est prise en charge uniquement par du papier dont le grammage est compris entre 60 et 90 g/m².

Roulage

On appelle roulage la tendance du support à se recourber aux extrémités. Si le papier se recourbe d'une manière excessive, cela peut provoquer des problèmes d'alimentation. Cela se produit généralement lorsque le papier a transité à l'intérieur de l'imprimante, où il est exposé à des températures élevées. Stocker du papier non emballé dans des endroits chauds, humides, froids et secs, même à l'intérieur des tiroirs, peut contribuer à ce qu'il se recourbe avant l'impression, provoquant des problèmes d'alimentation.

Lissage

Le degré de lissage du papier affecte directement la qualité de l'impression. Si le papier est trop rugueux, le toner n'est pas réparti correctement. Si le papier est trop lisse, cela peut provoquer des problèmes d'alimentation ou de qualité d'impression. Utilisez toujours des supports dont le degré de lissage est compris entre 100 et 300 points Sheffield ; néanmoins, sachez qu'un degré de lissage compris entre 150 et 200 points Sheffield permet d'obtenir un niveau de qualité optimal.

Teneur en eau

La teneur en eau du papier affecte à la fois la qualité de l'impression et la possibilité, pour l'imprimante, d'alimenter correctement le papier. Conservez le papier dans son emballage d'origine jusqu'à son utilisation. Vous limiterez ainsi l'exposition du papier aux variations de taux d'humidité susceptibles de réduire les performances.

Soumettez le papier aux conditions ambiantes avant de l'utiliser. Pour cela, stockez-le dans le même environnement que l'imprimante pendant 24 à 48 heures sans le sortir de son emballage. Si l'environnement de stockage ou de transport est vraiment très différent de celui de l'imprimante, prolongez ce temps d'adaptation de quelques jours. Le papier épais peut également nécessiter un temps d'adaptation plus important.

Sens du papier

Le sens du papier correspond à l'alignement des fibres du papier sur une feuille. Vous avez le choix entre *sens machine sur longueur* (dans le sens de la longueur du papier) et *sens machine sur largeur* (dans le sens de la largeur du papier).

Pour un papier dont le grammage est compris entre 60 et 90 g/m², il est conseillé d'utiliser du papier sens machine sur longueur.

Teneur en fibres

La plupart des papiers xérogaphiques de qualité supérieure sont constitués de bois réduit en pulpe à 100 % selon un procédé chimique. Il s'agit dans ce cas d'un papier très stable engendrant peu de problèmes d'alimentation et offrant un niveau de qualité supérieur. Le papier qui contient des fibres telles que le coton peut affecter la manipulation.

Supports déconseillés

Les types de supports suivants sont déconseillés pour une utilisation avec l'imprimante :

- Supports traités par un procédé chimique pour permettre d'effectuer des copies sans papier carbone, également appelés papiers autocopiant ou papiers NCR (No Carbon Required Paper).
- Supports préimprimés fabriqués avec des produits chimiques susceptibles de contaminer l'imprimante.
- Supports préimprimés susceptibles d'être affectés par la température de l'unité de fusion.
- Supports préimprimés exigeant un repérage (emplacement d'impression précis sur la page) supérieur à $\pm 2,3$ mm ($\pm 0,9$ po.), notamment des formulaires ROC (Reconnaissance optique des caractères).

Il est parfois possible de régler le repérage dans le logiciel pour imprimer sur ce type de formulaire.

- Supports couchés (de qualité effaçable), supports synthétiques et thermiques.
- Supports à bords irréguliers, supports présentant une surface rugueuse ou très texturée ou supports recourbés.
- Les papiers recyclés qui ne sont pas conformes à la norme EN 12281:2002 (Européenne)
- Supports de grammage inférieur à 60 g/m² (16 lb)
- Supports reliés

Choix du papier

Le choix d'un support papier approprié évite les problèmes d'impression et réduit le risque de bourrages.

Pour éviter les bourrages et obtenir une qualité d'impression optimale :

- Utilisez *toujours* du papier neuf en bon état.
- Avant de charger du papier, repérez la face recommandée pour l'impression. Cette information est généralement indiquée sur l'emballage.
- *N'utilisez pas* de papier, d'étiquettes en papier ou de bristol découpé ou rogné manuellement.

- *Ne mélangez pas* plusieurs formats, grammages ou types de papier dans une même source, car cela provoquerait des bourrages.
- *N'utilisez pas* de papier couché à moins qu'il soit spécialement conçu pour l'impression électrophotographique.

Sélection de formulaires préimprimés et de papier à en-tête

Conformez-vous aux instructions suivantes lorsque vous sélectionnez des formulaires préimprimés et du papier à en-tête :

- Pour un papier dont le grammage est compris entre 60 et 90 g/m², utilisez du papier sens machine sur longueur.
- Utilisez uniquement des formulaires et du papier à en-tête avec un procédé d'impression lithographique offset ou par gravure.
- Evitez d'utiliser du papier présentant une surface rugueuse ou très texturée.

Utilisez du papier imprimé avec de l'encre résistant à la chaleur et destiné aux copieurs xérogaphiques. L'encre doit pouvoir résister à une température maximale de 230 °C sans fondre ni libérer d'émanations dangereuses. Utilisez un type d'encre non affecté par la résine du toner. Les types d'encres oxydantes ou à base d'huile répondent généralement à ces exigences, mais pas nécessairement les types d'encre latex. En cas de doute, contactez votre fournisseur de papier.

Le papier préimprimé, tel que le papier à en-tête, doit pouvoir résister à une température maximale de 230 °C sans fondre ou libérer d'émanations dangereuses.

Utilisation de papier recyclé et d'autres papiers de bureau

- Faible teneur en eau (4 à 5 %)
- Degré de lissage adéquat (100–200 unités Sheffield ou 140–350 unités Bendtsen, Europe)

Remarque : certains papiers plus lisses (tels que les papiers laser premium 24 lb, 50–90 unités Sheffield) et les papiers plus rugueux (tels que les papiers chiffon premium, 200–300 unités Sheffield) ont été conçus afin d'être parfaitement pris en charge par les imprimantes laser, en dépit de la texture de leur surface. Avant d'utiliser ces types de papier, demandez conseil à votre fournisseur de papier.

- Coefficient de friction feuille à feuille approprié (0,4 à 0,6)
- Résistance suffisante à la flexion dans le sens de l'alimentation

Le papier recyclé, le papier de faible grammage (<60 g/m² [qualité 16 lb]) et/ou de faible épaisseur (<3,8 mils [0,1 mm]) et le papier découpé dans le sens machine sur largeur pour les imprimantes à alimentation portrait (ou bord court) peuvent présenter une résistance à la flexion inférieure au niveau requis pour garantir une alimentation sans encombre. Avant d'utiliser ces types de papier pour l'impression laser (électrophotographique), demandez conseil à votre fournisseur de papier. Gardez à l'esprit qu'il s'agit de recommandations générales uniquement et que même du papier affichant ces propriétés peut provoquer des problèmes d'alimentation sur une imprimante laser (par exemple, si le papier se recourbe de façon excessive dans des conditions normales d'impression).

Stockage du papier

Suivez les recommandations ci-après afin d'éviter les bourrages et les problèmes de qualité d'impression :

- Pour obtenir des résultats optimaux, stockez le support dans un environnement où la température est d'environ 21 °C et l'humidité relative de 40 %. La plupart des fabricants d'étiquettes recommandent une température comprise entre 18 et 24 °C (65 et 75 °F) et une humidité relative de 40 à 60 %.
- Dans la mesure du possible, stockez le support dans des cartons et sur une palette ou une étagère, plutôt qu'à même le sol.

- Stockez les ramettes sur une surface plane.
- Ne placez rien sur les ramettes de supports d'impression.

Formats, types, capacités et grammages de papiers pris en charge

Les tableaux suivants fournissent des informations sur les sources de papier standard et optionnelles et sur les types et capacités de papiers qu'elles prennent en charge.

Remarque : si le format de papier que vous recherchez ne figure pas dans la liste, sélectionnez le format de papier *supérieur* le plus proche dans la liste.

Formats de papier pris en charge par l'imprimante

Format de papier	Dimensions	Tiroir 250 feuilles standard	Tiroir optionnel	Chargeur multifonction	Chemin recto verso
A4	210 x 297 mm (8,3 x 11,7 po.)	✓	✓	✓	✓
A5	148 x 210 mm (5,8 x 8,3 po.)	✓	✓	✓	X
A6¹	105 x 148 mm (4,1 x 5,8 po.)	✓	X	✓	X
Exécutive US	184 x 267 mm (7,3 x 10,5 po.)	✓	✓	✓	X
Folio	216 x 330 mm (8,5 x 13 po.)	✓	✓	✓	✓
JIS B5	182 x 257 mm (7,2 x 10,1 po.)	✓	✓	✓	X
Légal US	216 x 356 mm (8,5 x 14 po.)	✓	✓	✓	✓
Lettre US	216 x 279 mm (8,5 x 11 po.)	✓	✓	✓	✓
Oficio (Mexico)	216 x 340 mm (8,5 x 13,4 po.)	✓	✓	✓	✓
Statement	140 x 216 mm (5,5 x 8,5 po.)	✓	✓	✓	X

¹ Le format A6 n'est pris en charge que pour les papiers sens machine.

² Si le format de papier désiré ne figure pas dans la liste, configurez un format de papier Universel. Pour plus d'informations, reportez-vous à la rubrique « Configuration des paramètres de papier Universel », page 32.

³ Le format de papier Universel est pris en charge de manière limitée dans le chemin recto verso pour les formats 210 x 279 mm (8,3 x 11 po.) ou supérieurs.

Format de papier	Dimensions	Tiroir 250 feuilles standard	Tiroir optionnel	Chargeur multifonction	Chemin recto verso
Universel²	76.2 x 127 mm (3 x 5 po.) jusqu'à 216 x 356 mm (8,5 x 14 po.)	✓	✓	✓	X ³
Enveloppe B5	176 x 250 mm (6,9 x 9,8 po.)	X	X	✓	X
Enveloppe C5	162 x 229 mm (6,4 x 9 po.)	X	X	✓	X
Enveloppe DL	110 x 220 mm (4,3 x 8,7 po.)	X	X	✓	X
Enveloppe 7 ¾ (Monarch)	98 x 191 mm (3,9 x 7,5 po.)	X	X	✓	X
Enveloppe 9	98 x 225 mm (3,9 x 8,9 po.)	X	X	✓	X
Enveloppe 10	105 x 241 mm (4,1 x 9,5 po.)	X	X	✓	X
Autre enveloppe	216 x 356 mm (8,5 x 14 po.)	X	X	✓	X

¹ Le format A6 n'est pris en charge que pour les papiers sens machine.

² Si le format de papier désiré ne figure pas dans la liste, configurez un format de papier Universel. Pour plus d'informations, reportez-vous à la rubrique « Configuration des paramètres de papier Universel », page 32.

³ Le format de papier Universel est pris en charge de manière limitée dans le chemin recto verso pour les formats 210 x 279 mm (8,3 x 11 po.) ou supérieurs.

Types et grammages de papier pris en charge par l'imprimante

Le moteur de l'imprimante et le chemin recto verso prennent en charge les grammages de papier allant de 60 à 90 g/m² (16 à 24 lb). Le chargeur multifonction prend en charge les grammages de papier allant de 60 à 163 g/m² (16 à 43 lb).

Type de support	Tiroir 250 feuilles standard	Tiroir optionnel	Chargeur multi-fonction	Chemin recto verso
Papier <ul style="list-style-type: none"> • Ordinaire • Voyant • Lourd • Chiffon/grené • Recyclé • Personnaliser 	✓	✓	✓	✓

¹ Les étiquettes papier à une seule face conçues pour les imprimantes laser sont prises en charge pour une utilisation occasionnelle. Il est recommandé de ne pas imprimer plus de 20 pages d'étiquettes en papier par mois. Les étiquettes en vinyle, spéciales pharmacie ou recto verso ne sont pas prises en charge.

² Utilisez des enveloppes qui restent plates lorsque vous les posez sur une table face vers le bas.

Type de support	Tiroir 250 feuilles standard	Tiroir optionnel	Chargeur multi-fonction	Chemin recto verso
Pap. qualité	✓	✓	✓	✓
Papier à en-tête	✓	✓	✓	✓
Préimprimé	✓	✓	✓	✓
Papier couleur	✓	✓	✓	✓
Bristol	X	X	✓	X
Papier glacé	X	X	X	X
Étiquettes en papier¹	✓	✓	✓	X
Transparents	✓	X	✓	X
Enveloppes (lisses)²	X	X	✓	X

¹ Les étiquettes papier à une seule face conçues pour les imprimantes laser sont prises en charge pour une utilisation occasionnelle. Il est recommandé de ne pas imprimer plus de 20 pages d'étiquettes en papier par mois. Les étiquettes en vinyle, spéciales pharmacie ou recto verso ne sont pas prises en charge.

² Utilisez des enveloppes qui restent plates lorsque vous les posez sur une table face vers le bas.

Capacités des supports

Les capacités des tiroirs et du chargeur multifonction sont basées sur du papier 75 g/m² (20 lb).

Chargez jusqu'à	Remarques
Tiroir 1 250 feuilles de papier 150 feuilles de papier au format A6 50 étiquettes en papier 50 transparents	Remarque : les étiquettes en vinyle, spéciales pharmacie et recto verso ne sont pas prises en charge. Utilisez uniquement des étiquettes en papier. Les étiquettes papier à une seule face conçues pour les imprimantes laser sont prises en charge pour une utilisation occasionnelle. Il est recommandé de ne pas imprimer plus de 20 pages d'étiquettes en papier par mois.
Tiroir 2 550 feuilles de papier 50 étiquettes en papier	Remarque : l'imprimante ne peut recevoir qu'un seul bac optionnel à la fois.
Chargeur multifonction 50 feuilles de papier 15 étiquettes en papier 10 transparents 10 feuilles de bristol 7 enveloppes	Remarque : chargez le papier dans le chargeur multifonction en veillant à ne pas dépasser le point où le bord d'attaque entre en contact avec les guides papier. Ne forcez pas l'entrée du papier dans le chargeur.

Vue d'ensemble du logiciel

Utilisez le CD *Logiciel et documentation* fourni avec votre imprimante pour installer une combinaison d'applications en fonction de votre système d'exploitation.

Remarque : Si vous avez acheté votre imprimante et votre ordinateur séparément, vous devez utiliser le CD *Logiciel et documentation* pour installer ces applications.

Remarque : Ces applications ne sont pas disponibles sur les ordinateurs exécutant Macintosh®.

Centre du moniteur d'état

Remarque : Pour que le Centre du moniteur d'état local fonctionne correctement, le logiciel de communication bidirectionnel doit être en place afin de permettre à l'imprimante et à l'ordinateur de communiquer. Le Centre du moniteur d'état ne fonctionne que si l'imprimante est connectée localement à un ordinateur à l'aide d'un câble USB.

Utilisez le Centre du moniteur d'état pour gérer les différents moniteurs d'état.

- Cliquez deux fois sur le nom d'une imprimante pour ouvrir son moniteur d'état ou sélectionnez **Exécuter** pour ouvrir le moniteur d'état d'une imprimante spécifique.
- Sélectionnez **Mettre à jour** pour modifier l'apparence de la liste d'imprimantes.

Programme de configuration de pilote

Le programme de configuration du pilote permet de créer des profils de pilotes contenant des paramètres personnalisés. Un profil de pilote peut contenir un groupe de paramètres enregistrés pour un pilote d'imprimante ainsi que d'autres données pour divers paramètres, tels que :

- l'orientation de l'impression et le nombre de pages par feuille (paramètres du document),
- l'état de l'installation d'un réceptacle (options de l'imprimante),
- les formats de papier définis par l'utilisateur (papiers personnalisés),
- le texte simple et les filigranes,
- les références des fonds de page,
- les références des polices,
- les associations de papiers.

Utilitaire d'alertes pour l'imprimante Dell

Remarque : Cette application n'est pas disponible avec Windows 2000.

L'utilitaire d'alertes pour l'imprimante Dell vous informe en cas d'erreurs requérant votre intervention sur l'imprimante. En cas d'erreur, un bulle s'affiche pour vous indiquer la nature de l'erreur et vous diriger vers les informations de récupération appropriées.

Remarque : Pour que l'utilitaire d'alertes pour l'imprimante Dell fonctionne correctement, le logiciel de communication bidirectionnel doit être en place afin de permettre à l'imprimante et à l'ordinateur de communiquer. Une exception est ajoutée au pare-feu Windows pour permettre cette communication.

Si vous avez installé l'utilitaire d'alertes pour l'imprimante Dell avec votre propre logiciel d'impression, l'utilitaire s'exécute automatiquement une fois l'installation du logiciel terminée. L'utilitaire est actif lorsque l'icône  s'affiche dans la barre d'état système.

Pour désactiver l'utilitaire d'alertes pour l'imprimante Dell :

- 1 Dans la barre d'état système, effectuez un clic droit sur l'icône .
- 2 Sélectionnez **Quitter**.

Pour réactiver l'utilitaire d'alertes pour l'imprimante Dell :

- 1 *Dans Windows Vista ou une version ultérieure :*
 - a Cliquez sur  → **Programmes**.
 - b Cliquez sur **Imprimantes Dell**.
 - c Cliquez sur **Imprimante laser Dell 3330dn**.

Dans Windows XP :

Cliquez sur **Démarrer** → **Programmes** ou **Tous les programmes** → **Imprimantes Dell** → **Imprimante laser Dell 3330dn**.

- 2 Cliquez sur **Utilitaire d'alertes pour l'imprimante Dell**.

Installation du pilote XPS en option

Le pilote XPS (XML Paper Specification) est un pilote d'imprimante en option conçu pour utiliser les fonctions couleur et graphiques XPS avancées auxquelles seuls ont accès les utilisateurs de Windows Vista et des systèmes d'exploitation Windows ultérieurs. Pour utiliser les fonctions XPS, vous devez installer le pilote XPS en tant que pilote supplémentaire après l'installation de l'imprimante.

Remarque : avant d'installer le pilote XPS, installez l'imprimante sur votre ordinateur.

Pour installer le pilote :

- 1 Cliquez sur  → **Panneau de configuration**.
- 2 Sous **Matériel et audio**, cliquez sur **Imprimante**, puis sur **Ajouter une imprimante**.
- 3 Dans la boîte de dialogue **Ajouter une imprimante**, faites l'un des choix suivants :
 - Si vous utilisez une connexion USB, assurez-vous que le câble USB est branché sur l'ordinateur et sur l'imprimante, puis procédez comme suit :
 - a Cliquez sur **Ajouter une imprimante locale**.
 - b Dans le menu déroulant, **Utiliser un port existant** ; sélectionnez **Port d'imprimante virtuelle pour USB**, puis cliquez sur **Suivant**.
- 4 Cliquez sur **Disque fourni**.

La boîte de dialogue **Installer à partir du disque** s'ouvre.
- 5 Cliquez sur **Parcourir**, puis accédez aux fichiers du pilote XPS sur l'ordinateur :
 - a Cliquez sur **Ordinateur**, puis double-cliquez sur **(C:)**.
 - b Double-cliquez sur **Pilotes**, puis double-cliquez sur **IMPRIMANTE**.
 - c Double-cliquez sur le dossier correspondant au numéro de modèle de l'imprimante, puis double-cliquez sur **Pilotes**.

- d** Double-cliquez sur **xps**, puis cliquez sur **Ouvrir**.
- e** Dans la boîte de dialogue **Installer à partir du disque**, cliquez sur **OK**.

6 Cliquez sur **Suivant** dans les deux boîtes de dialogue suivantes.

Pour plus d'informations sur le pilote XPS, voir le fichier **readme XPS** sur le CD *Logiciel et documentation*. Le fichier se trouve dans le dossier **xps** avec le fichier séquentiel setupxps (D:\Drivers\xps\readme).

Dell Toner Management System

fenêtre d'état d'impression

Remarque : Pour que la fenêtre d'état d'impression fonctionne correctement, le logiciel de communication bidirectionnel doit être en place afin de permettre à l'imprimante et à l'ordinateur de communiquer. Une exception est ajoutée au pare-feu Windows® pour permettre cette communication.

La fenêtre d'état d'impression affiche l'état de l'imprimante (Imprimante prête, Impr. hors ligne et Erreur-Vérifiez l'imprimante) ainsi que le nom du travail lorsque vous envoyez un travail à l'impression.

La fenêtre d'état d'impression affiche également le niveau de toner, ce qui vous permet de :

- contrôler le niveau de toner de votre imprimante ;
- cliquez sur **Commander des fournitures** afin de commander des cartouches de toner de remplacement.

Application de commande de fournitures pour imprimante Dell

Vous pouvez accéder à la boîte de dialogue Commander des fournitures à partir de la fenêtre d'état d'impression, de la fenêtre Programmes ou de l'icône du bureau.

Vous pouvez commander du toner par téléphone ou sur le Web.

- Si vous commandez en ligne, lancez l'application de commande de fournitures pour imprimante Dell :

1 Dans *Windows Vista ou une version ultérieure* :

- a** Cliquez sur  → **Programmes**.
- b** Cliquez sur **Imprimantes Dell**.
- c** Cliquez sur **Imprimante laser Dell 3330dn**.

Dans Windows XP et 2000 :

Cliquez sur **Démarrer** → **Programmes** ou **Tous les programmes** → **Imprimantes Dell** → **Imprimante laser Dell 3330dn**.

2 Cliquez sur **Application de commande de fournitures pour imprimante Dell**.

La boîte de dialogue **Commande de fournitures** apparaît.

3 Si la boîte de dialogue **Plusieurs imprimantes détectées** démarre, sélectionnez l'imprimante pour laquelle vous commandez des fournitures.

4 Suivez les instructions à l'écran.

- Si vous commandez à partir du Web, cliquez sur le lien situé au-dessous de l'en-tête **Commander en ligne**.
- Si vous commandez par téléphone, appelez le numéro qui s'affiche sous le titre **Commander par téléphone**.

impression

Ce chapitre traite de l'impression, des rapports d'imprimante ainsi que de l'annulation des travaux. Le choix et la gestion du papier et des supports spéciaux peuvent affecter la fiabilité de l'impression des documents. Pour plus d'informations, reportez-vous aux rubriques « Réduction des risques de bourrage », page 64 et « Stockage du papier », page 47.

Impression d'un document

- 1 Chargez du papier dans un tiroir ou un chargeur.
- 2 Dans le menu Papier, définissez les paramètres Type de papier et Format de papier conformément au papier chargé.
- 3 Effectuez l'une des opérations suivantes :

Utilisateurs de Windows

- a Lorsqu'un document est ouvert, cliquez sur **Fichier → Imprimer**.
- b Cliquez sur **Propriétés, Préférences, Options** ou **Configuration**.
- c Dans la liste Alimentation, sélectionnez la source contenant le papier chargé.
- d Dans la liste Type de papier, sélectionnez le type de papier.
- e Dans la liste Format de papier, sélectionnez le format de papier.
- f Cliquez sur **OK**, puis sur **Imprimer**.

Utilisateurs de Mac

Sous Mac OS X :

- a Personnalisez les paramètres selon vos besoins dans la boîte de dialogue Format d'impression.
 - 1 Lorsqu'un document est ouvert, choisissez **Fichier > Format d'impression**.
 - 2 Dans le menu déroulant Taille du papier, choisissez un format de papier ou créez un format personnalisé pour le papier chargé.
 - 3 Cliquez sur **OK**.
- b Personnalisez les paramètres selon vos besoins dans la boîte de dialogue Imprimer :
 - 1 Lorsqu'un document est ouvert, cliquez sur **Fichier > Imprimer**.
Au besoin, cliquez sur le triangle de développement pour afficher davantage d'options.
 - 2 Dans les options d'impression ou dans le menu déroulant Copies et pages, choisissez **Caractéristiques de l'imprimante**.
 - 3 Dans le menu déroulant Ensembles de caractéristiques, choisissez **Papier**.
 - 4 Dans le menu déroulant Type de papier, choisissez un type de papier.
 - 5 Cliquez sur **Imprimer**.

Sous Mac OS 9 :

- a** Personnalisez les paramètres selon vos besoins dans la boîte de dialogue Format d'impression :
 - 1** Lorsqu'un document est ouvert, choisissez **Fichier > Format d'impression**.
 - 2** Dans le menu déroulant Papier, choisissez un format de papier ou créez un format personnalisé pour le papier chargé.
 - 3** Cliquez sur **OK**.
- b** Personnalisez les paramètres selon vos besoins dans la boîte de dialogue Imprimer :
 - 1** Lorsqu'un document est ouvert, choisissez **Fichier > Imprimer**.
 - 2** Sélectionnez une option Magasins à papier, puis choisissez le tiroir contenant le papier approprié.
 - 3** Cliquez sur **Imprimer**.

Impression sur des supports spéciaux

Conseils sur l'utilisation du papier à en-tête

L'orientation de la page est importante lorsque vous imprimez sur du papier à en-tête. Reportez-vous au tableau suivant pour déterminer le sens dans lequel charger le papier à en-tête :

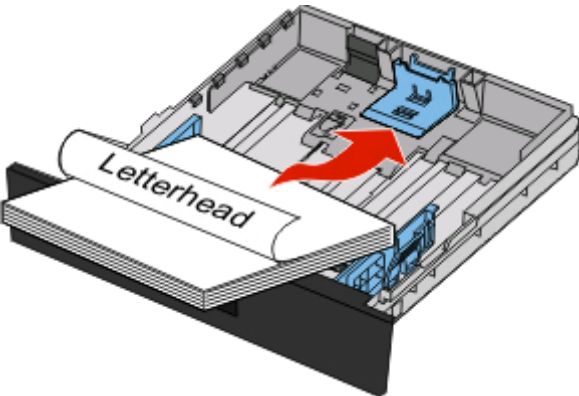
Source d'alimentation	Face à imprimer	Orientations du papier
<ul style="list-style-type: none">• Tiroir 250 feuilles standard• Tiroir optionnel	Le motif imprimé du papier à en-tête est placé face vers le bas.	Le bord supérieur de la feuille qui contient l'en-tête est placé à l'avant du tiroir. 

Remarque : consultez le fabricant ou le revendeur pour déterminer si le papier à en-tête préimprimé que vous avez choisi est adapté aux imprimantes laser.

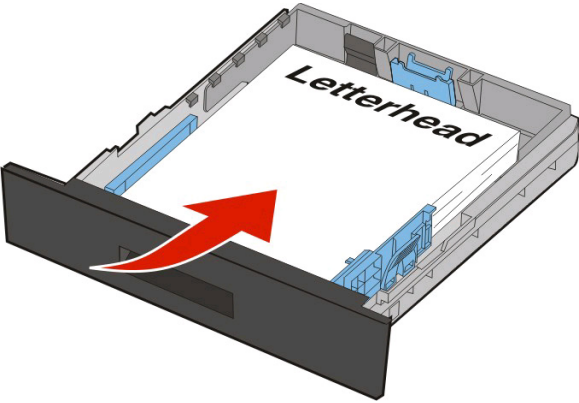
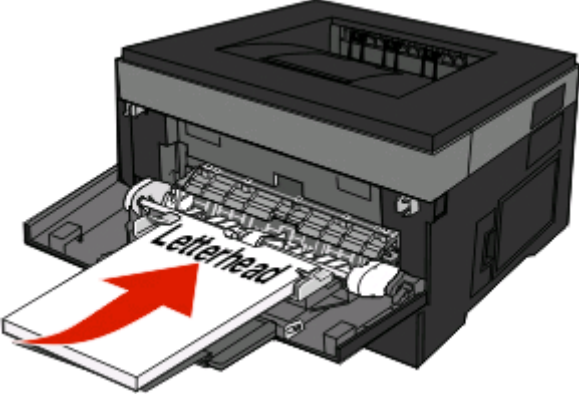
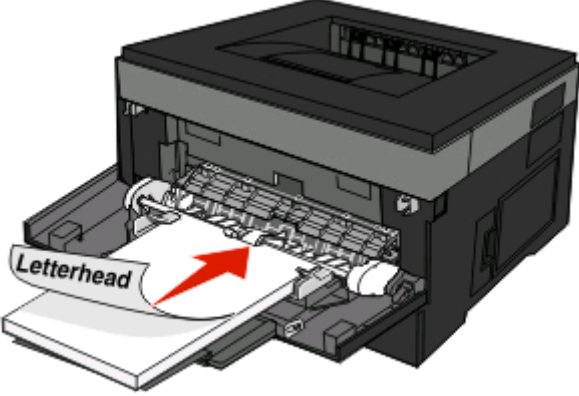
Source d'alimentation	Face à imprimer	Orientation du papier
Impression recto verso (sur les deux faces) à partir des tiroirs	Le motif imprimé du papier à en-tête est placé face vers le haut.	Le bord supérieur de la feuille qui contient l'en-tête est placé à l'arrière du tiroir. 
Chargeur multifonction pour impression recto (sur une seule face)	Le motif préimprimé du papier à en-tête est placé face vers le haut.	Le bord supérieur de la feuille comportant le logo doit entrer dans le chargeur multifonction en premier. 
Chargeur multifonction (impression recto verso)	Le motif préimprimé du papier à en-tête est placé face vers le bas.	Le bord supérieur de la feuille comportant le logo doit entrer dans le chargeur multifonction en premier. 

Remarque : consultez le fabricant ou le revendeur pour déterminer si le papier à en-tête préimprimé que vous avez choisi est adapté aux imprimantes laser.

Conseils sur l'utilisation des transparents

Imprimez toujours un échantillon sur les transparents que vous prévoyez d'utiliser avant d'en commander en grande quantité.

Lorsque vous imprimez sur des transparents :

- Chargez les transparents à partir du tiroir 250 feuilles standard ou du chargeur multifonction.
- Utilisez des transparents spécialement conçus pour les imprimantes laser. Pour savoir si les transparents peuvent supporter des températures de 175 °C sans fondre, se décolorer, se décaler ou libérer des émanations dangereuses, consultez le fabricant ou le revendeur.

Remarque : la température maximale d'impression d'un transparent est de 180 °C si Grammage transparent est défini sur Lourd et si Texture transparent est défini sur Grenée. Sélectionnez ces paramètres via le serveur Web incorporé ou dans le menu Papier du panneau de commandes de l'imprimante.

- Pour éviter tout problème de qualité d'impression, ne laissez pas de traces de doigts sur les transparents.
- Avant de charger les transparents, ventilez la pile pour éviter que les feuilles collent les unes aux autres.

Conseils sur l'utilisation des enveloppes

Imprimez toujours un échantillon sur les enveloppes que vous prévoyez d'utiliser avant d'en commander en grande quantité.

Lorsque vous imprimez sur des enveloppes :

- Utilisez des enveloppes spécialement conçues pour les imprimantes laser. Pour savoir si les enveloppes peuvent supporter des températures de 210 °C sans coller, se froisser, se recourber de manière excessive ou libérer des émanations dangereuses, consultez le fabricant ou le revendeur.

Remarque : la température maximale d'impression d'une enveloppe est de 220°C si Grammage enveloppe est défini sur Lourd et si Texture enveloppe est défini sur Grenée. Sélectionnez ces paramètres via le serveur Web incorporé ou dans le menu Papier du panneau de commandes de l'imprimante.

- Pour obtenir un niveau de performance optimal, utilisez des enveloppes de 90 g/m². Utilisez des enveloppes de 105 g/m² à condition que leur contenu en coton n'excède pas 25 %. Les enveloppes contenant 100 % de coton ne doivent pas dépasser 90 g/m².
- Utilisez uniquement des enveloppes neuves.
- Pour obtenir des performances optimales et réduire le risque de bourrages, n'utilisez pas d'enveloppes qui :
 - sont trop recourbées ou tordues,
 - adhèrent les unes aux autres ou sont endommagées d'une manière quelconque,
 - contiennent des fenêtres, des trous, des perforations, des zones découpées ou du gaufrage,
 - sont dotées d'agrafes, de liens ou d'attache-papier en métal,
 - s'assemblent,
 - sont préaffranchies,
 - présentent une bande adhésive exposée lorsque le rabat est en position scellée ou fermée,
 - présentent des coins pliés,
 - présentent une finition grossière, irrégulière ou vergée.
- Réglez les guides de largeur afin qu'ils correspondent à la largeur des enveloppes.

Remarque : un taux d'humidité important (supérieur à 60 %) associé à une température d'impression élevée risque d'entraîner le collage ou le froissement des enveloppes.

Conseils sur l'utilisation des étiquettes

Imprimez toujours un échantillon sur les étiquettes que vous prévoyez d'utiliser avant d'en commander en grande quantité.

Remarque : l'imprimante prend en charge l'impression occasionnelle d'étiquettes papier à une seule face conçues pour les imprimantes laser. Il est recommandé de ne pas imprimer plus de 20 pages d'étiquettes papier par mois. Les étiquettes en vinyle, de pharmacie ou double face ne sont pas prises en charge.

Lorsque vous imprimez sur des étiquettes :

- Utilisez des étiquettes spécialement conçues pour les imprimantes laser. Consultez le fabricant ou le revendeur, pour savoir si :
 - Les étiquettes peuvent supporter des températures allant jusqu'à 210 °C sans se coller, se froisser, se recourber de manière excessive ou libérer des émanations dangereuses.

Remarque : la température maximale d'impression d'une enveloppe est de 220 °C si Grammage étiquettes est défini sur Lourd. Sélectionnez ce paramètre via le serveur Web incorporé ou dans le menu Papier du panneau de commandes de l'imprimante.

- Les parties adhésives, la face (support d'impression) et les revêtements des étiquettes peuvent supporter une pression de 25 psi sans suinter, se décoller sur les bords ou libérer des émanations dangereuses.
- N'utilisez pas d'étiquettes avec un support lisse.
- Utilisez des feuilles d'étiquettes complètes. En effet, les étiquettes des feuilles partiellement utilisées risquent de se décoller pendant l'impression et d'entraîner un bourrage. Les feuilles partiellement utilisées salissent également votre imprimante et votre cartouche avec de l'adhésif, annulant ainsi leur garantie respective.
- N'utilisez pas d'étiquettes dont l'adhésif est apparent.
- N'imprimez pas à moins de 1 mm du bord de l'étiquette, des perforations ou entre les découpes de l'étiquette.
- Assurez-vous que le revêtement adhésif ne recouvre pas l'intégralité de la feuille. Le revêtement de zone de l'adhésif doit être situé à 1 mm minimum des bords. L'adhésif salit votre imprimante et peut entraîner l'annulation de votre garantie.
- S'il n'est pas possible d'appliquer un revêtement de zone sur l'adhésif, une bande de 1,6 mm doit être détachée le long du bord d'entraînement. Veillez à utiliser de l'adhésif qui ne suinte pas.
- L'orientation Portrait est conseillée, en particulier si vous imprimez des codes à barres.

Conseils sur l'utilisation des bostols

Le bostol est un support spécial, épais et monocouche. Ses caractéristiques très variables, telles que sa teneur en eau, son épaisseur et sa texture, peuvent considérablement affecter la qualité d'impression. Imprimez toujours un échantillon sur le bostol que vous prévoyez d'utiliser avant d'en acheter en grande quantité.

Lorsque vous imprimez sur des bostols :

- Assurez-vous que le type de papier sélectionné est Bostol.
- Sélectionnez le paramètre Texture du papier approprié.
- Sachez que la préimpression, la perforation et le pliage peuvent affecter de manière significative la qualité de l'impression et entraîner des problèmes de gestion ou de bourrage des supports.
- Pour savoir si le papier bostol peut supporter des températures allant jusqu'à 210 °C sans libérer d'émanations dangereuses, consultez le fabricant ou le revendeur.
- N'utilisez pas de bostol préimprimé fabriqué avec des produits chimiques susceptibles de contaminer l'imprimante. La préimpression introduit des composants semi-liquides et volatils dans l'imprimante.
- Lorsque cela est possible, nous vous recommandons d'utiliser du bostol sans machine sur largeur.

Impression de travaux confidentiels et suspendus

Travaux d'impression suspendus

Lorsque vous envoyez un travail à l'imprimante, vous pouvez spécifier si vous voulez que l'imprimante garde le travail en mémoire tant que vous ne lancez pas l'impression depuis le panneau de commandes de l'imprimante. Tous les travaux d'impression que l'utilisateur peut lancer depuis l'imprimante sont appelés des *travaux suspendus*.

Remarque : les travaux de type Confidentiel, Répéter l'impression, Différer l'impression et Vérifier l'impression peuvent être supprimés si l'imprimante nécessite davantage de mémoire pour traiter des travaux suspendus supplémentaires.

Type de travail	Description
Confidentiel	Lorsque vous envoyez un travail de type Confidentiel à l'imprimante, vous devez créer un code PIN depuis l'ordinateur. Le code PIN doit comporter quatre chiffres compris entre 0 et 9. Le travail est stocké dans la mémoire de l'imprimante jusqu'à ce que vous entriez le code PIN sur le panneau de commandes de l'imprimante et que vous choisissiez d'imprimer ou de supprimer ce travail.
Vérifier l'impression	Lorsque vous envoyez un travail de type Vérifier l'impression, une copie du travail est imprimée et les autres copies demandées sont suspendues et stockées dans la mémoire de l'imprimante. Cette option vous permet de vérifier que la première copie est satisfaisante avant d'imprimer les autres. Lorsque toutes les copies sont imprimées, le travail de type Vérifier l'impression est automatiquement supprimé de la mémoire de l'imprimante.
Différer l'impression	Lorsque vous envoyez un travail de type Différer l'impression, le travail n'est pas imprimé immédiatement. Il est gardé en mémoire afin que vous puissiez l'imprimer ultérieurement. Le travail est conservé dans la mémoire jusqu'à ce que vous le supprimiez du menu Travaux suspendus.
Répéter l'impression	Lorsque vous lancez un travail de type Répéter l'impression, toutes les copies requises pour le travail sont imprimées, puis le travail est stocké en mémoire afin que vous puissiez imprimer des copies supplémentaires ultérieurement. Vous pouvez imprimer des copies supplémentaires tant que le travail est stocké en mémoire.

Les autres types de travaux suspendus incluent :

- Des formulaires provenant d'un kiosque
- Des signets
- Des travaux non imprimés appelés *travaux en attente*

Impression de travaux confidentiels et suspendus

Les travaux d'impression confidentiels et vérifiés sont automatiquement supprimés de la mémoire à la fin de l'impression. Les travaux d'impression répétés et différés sont conservés par l'imprimante jusqu'à ce que vous décidiez de les supprimer.

Utilisateurs Windows

- 1 Lorsqu'un document est ouvert, cliquez sur **Fichier → Imprimer**.
- 2 Cliquez sur **Propriétés, Préférences, Options** ou **Configuration**.
- 3 Cliquez sur **Autres options**, puis sur **Imprimer et conserver**.





- 4 Sélectionnez le type de travail (Confidentiel, Différer l'impression, Répéter l'impression, Vérifier l'impression, profils, formulaires provenant d'un kiosque, signets ou travaux en attente), puis attribuez un nom d'utilisateur. S'il s'agit d'un travail confidentiel, saisissez un code PIN à quatre chiffres.
- 5 Cliquez sur **OK** ou sur **Imprimer**, puis lancez le travail à partir de l'imprimante.
- 6 Depuis le panneau de commandes de l'imprimante, appuyez sur la flèche vers le bas jusqu'à ce que ✓ **Travaux suspendus** s'affiche, puis appuyez sur ⌵.
- 7 Appuyez sur la flèche vers le bas jusqu'à ce que ✓ s'affiche en regard de votre nom d'utilisateur, puis appuyez sur ⌵.
- 8 Appuyez sur la flèche vers le bas jusqu'à ce que ✓ s'affiche en regard du type ou du nom du travail, puis appuyez sur ⌵.
Si vous avez sélectionné un nom de travail, passez à l'étape étape 11, page 60.
- 9 Après avoir sélectionné le type de travail, utilisez le pavé numérique pour saisir votre code PIN.
Si le code PIN saisi est incorrect, l'écran Code PIN non valide s'affiche.
 - Pour saisir à nouveau votre code PIN, attendez que le message ✓ **Réessayer** s'affiche, puis appuyez sur ⌵.
 - Pour annuler le code PIN, appuyez sur la flèche vers le bas jusqu'à ce que ✓ **Annuler** s'affiche, puis appuyez sur ⌵.
- 10 Appuyez sur la flèche vers le bas jusqu'à ce que ✓ s'affiche en regard du travail à imprimer, puis appuyez sur ⌵.
- 11 Appuyez sur la flèche vers le bas jusqu'à ce que ✓ s'affiche en regard du nombre de copies à imprimer, puis appuyez sur ⌵.

Remarque : Si nécessaire, utilisez le pavé numérique pour saisir un nombre.

Utilisateurs Macintosh

- 1 Lorsqu'un document est ouvert, choisissez **Fichier > Imprimer**.
si nécessaire, cliquez sur le triangle pour afficher des options supplémentaires.
- 2 Dans les options d'impression du menu contextuel, choisissez **Routage du travail**.
- 3 Sélectionnez le type de travail (Confidentiel, Différer l'impression, Répéter l'impression, Vérifier l'impression, profils, formulaires provenant d'un kiosque, signets ou travaux en attente), puis attribuez un nom d'utilisateur. S'il s'agit d'un travail confidentiel, saisissez un code PIN à quatre chiffres.
- 4 Cliquez sur **Imprimer**, puis lancez le travail à partir de l'imprimante.
- 5 Depuis le panneau de commandes de l'imprimante, appuyez sur la flèche vers le bas jusqu'à ce que ✓ **Travaux suspendus** s'affiche, puis appuyez sur ⌵.
- 6 Appuyez sur la flèche vers le bas jusqu'à ce que ✓ s'affiche en regard de votre nom d'utilisateur, puis appuyez sur ⌵.
- 7 Appuyez sur la flèche vers le bas jusqu'à ce que ✓ s'affiche en regard de votre travail, puis appuyez sur ⌵.
- 8 Dans le cas d'un travail confidentiel, saisissez votre code PIN sur le clavier numérique.

Si le code PIN saisi est incorrect, l'écran Code PIN non valide s'affiche.

- Pour saisir à nouveau votre code PIN, attendez que le message  **Réessayer** s'affiche, puis appuyez sur .
- Pour annuler le code PIN, appuyez sur la flèche vers le bas jusqu'à ce que  **Annuler** s'affiche, puis appuyez sur .







9 Appuyez sur la flèche vers le bas jusqu'à ce que  s'affiche en regard du travail à imprimer, puis appuyez sur .

Impression de pages d'informations

Reportez-vous aux sections « Impression d'une page des paramètres de menus », page 30 et « Impression d'une page de configuration du réseau », page 31 pour plus d'informations sur l'impression de ces pages.

Impression de la liste des échantillons de polices





Pour imprimer des échantillons de toutes les polices disponibles sur l'imprimante, procédez comme suit :

- 1 Assurez-vous que l'imprimante est sous tension et que le message **Prêt** s'affiche.
- 2 Dans le panneau de commandes de l'imprimante, appuyez sur .
- 3 Appuyez sur la flèche vers le bas jusqu'à ce que  **Rapports** s'affiche, puis appuyez sur .
- 4 Appuyez sur la flèche vers le bas jusqu'à ce que le message  **Imprimer polices** s'affiche, puis appuyez sur .
- 5 Appuyez sur la flèche vers le bas jusqu'à ce que  s'affiche en regard des messages **Polices PCL** ou **Polices PostScript**, puis appuyez sur .

Une fois la liste des échantillons de polices imprimée, **Prêt** s'affiche à l'écran.

Impression d'une liste des répertoires

La liste des répertoires indique toutes les ressources stockées dans la mémoire Flash.



- 1 Assurez-vous que l'imprimante est sous tension et que le message **Prêt** s'affiche.
- 2 Appuyez sur la touche  du panneau de commandes de l'imprimante.
- 3 Appuyez sur le bouton fléché de défilement jusqu'à ce que  **Rapports** s'affiche, puis appuyez sur .
- 4 Appuyez sur le bouton fléché de défilement jusqu'à ce que  **Imprimer répertoire** s'affiche, puis appuyez sur .

Une fois la liste des répertoires imprimée, **Prêt** apparaît à l'écran.

Impression des pages de test de qualité d'impression

L'impression de ces pages permet de déterminer les problèmes de qualité d'impression.

- 1 Mettez l'imprimante hors tension.
- 2 Maintenez la flèche de droite et  enfoncés pendant que vous mettez l'imprimante sous tension.



- 3 Une fois que l'horloge apparaît, relâchez les boutons et attendez que le message **MENU CONFIG.** s'affiche.
- 4 Appuyez sur la flèche vers le bas jusqu'à ce que ✓ **Impr. page de test** s'affiche, puis appuyez sur . Les pages de test de qualité d'impression s'impriment.
- 5 Appuyez sur la flèche du bas jusqu'à ce que ✓ **Quitter le menu Configuration** s'affiche, puis appuyez sur .
Réinitialisation de l'imprimante s'affiche brièvement, suivi d'une horloge, puis du message **Prêt.**

Annulation d'un travail d'impression

Annulation d'un travail d'impression depuis le panneau de commandes de l'imprimante

Si le travail est en cours de formatage ou d'impression et que le message **Annuler un travail** s'affiche sur la première ligne de l'écran :

- 1 Appuyez sur les flèches jusqu'à ce que le message ✓ **Annuler** s'affiche.
Une liste de travaux d'impression s'affiche.
- 2 Appuyez sur les flèches jusqu'à ce que ✓ s'affiche en regard du travail que vous souhaitez annuler, puis appuyez sur .

Remarque : pour annuler facilement un travail d'impression déjà envoyé, appuyez sur . L'écran **Interrompue** apparaît à l'écran. Appuyez sur les flèches jusqu'à ce que ✓ **Annuler un travail** s'affiche, puis appuyez sur .

Annulation d'un travail d'impression depuis l'ordinateur

Pour annuler un travail d'impression, effectuez l'une des opérations suivantes :

Utilisateurs Windows

- 1 Cliquez sur , ou cliquez sur **Démarrer**, puis sur **Exécuter**.
- 2 Dans le champ Démarrer la recherche ou Exécuter, saisissez **control printers** (gestion des imprimantes).
- 3 Appuyez sur **Entrée** ou cliquez sur **OK**.
Le dossier Imprimantes et télécopieurs s'affiche.
- 4 Cliquez deux fois sur cette icône.
- 5 Sélectionnez le travail à annuler.
- 6 Sur le clavier, appuyez sur **Suppr.**

Depuis la barre des tâches Windows :

Lorsque vous envoyez un travail à l'impression, une petite icône représentant une imprimante apparaît dans l'angle droit de la barre des tâches.

1 Cliquez deux fois sur cette icône.

La liste des travaux d'impression s'affiche dans la fenêtre de l'imprimante.

2 Sélectionnez le travail à annuler.

3 Sur le clavier, appuyez sur **Suppr.**

Utilisateurs Macintosh

Sous Mac OS X version 10.5 ou une version ultérieure :

1 Dans le menu Pomme, sélectionnez **Préférences système.**

2 Cliquez sur **Imprimantes et télécopieurs**, puis cliquez deux fois sur l'icône de l'imprimante.

3 Dans la fenêtre de l'imprimante, sélectionnez le travail à annuler.

4 Dans la barre d'icônes située en haut de la fenêtre, cliquez sur l'icône **Supprimer.**

Sous Mac OS X version 10.4 et les versions précédentes :

1 Dans le menu Aller, sélectionnez **Applications.**

2 Cliquez deux fois sur **Utilitaires**, puis sur **Centre d'impression** ou sur **Utilitaire de configuration d'imprimante.**

3 Cliquez deux fois sur cette icône.

4 Dans la fenêtre de l'imprimante, sélectionnez le travail à annuler.

5 Dans la barre d'icônes située en haut de la fenêtre, cliquez sur l'icône **Supprimer.**

Élimination des bourrages

Si vous choisissez correctement votre papier et vos supports spéciaux et si vous les chargez de manière adéquate, vous devriez pouvoir éviter un nombre important de bourrages papier. Pour plus d'informations, reportez-vous à la rubrique « Réduction des risques de bourrage », page 64. Si un bourrage papier se produit, suivez les étapes décrites dans ce chapitre.

Attention — Dommages potentiels : N'utilisez jamais d'outils pour retirer du papier coincé, sous peine d'endommager définitivement l'unité de fusion.

Pour effacer les messages de bourrage, vous devez retirer tout le support coincé dans le chemin du papier et appuyer sur  pour effacer les messages et reprendre l'impression. L'imprimante réimprime la page bloquée si l'option Correction bourrage est définie sur En fonction ou Auto ; toutefois, le paramètre Auto ne garantit pas que la page sera imprimée.

Remarque : Auto est le paramètre usine de Correction bourrage. L'imprimante réimprime les pages à la suite d'un bourrage papier sauf si la mémoire utilisée pour suspendre ces pages est requise pour d'autres travaux d'impression.

Réduction des risques de bourrage

Les points suivants permettent d'éviter les bourrages :

Recommandations pour le tiroir papier

- Assurez-vous que le papier est chargé bien à plat dans le tiroir papier.
- Ne retirez pas le tiroir papier lorsqu'une impression est en cours.
- Ne chargez pas le tiroir papier lorsqu'une impression est en cours. Chargez-le avant l'impression ou attendez qu'un message s'affiche pour charger le papier.
- Ne chargez pas trop de papier. Veillez à ne pas dépasser la hauteur maximale de pile indiquée.
- Vérifiez que les guide-papier des tiroirs papier ou du chargeur manuel sont correctement positionnés et qu'ils ne sont pas trop serrés contre la pile de support.
- Poussez fermement le tiroir papier une fois le papier chargé.

Recommandations pour le papier

- Utilisez uniquement les types de papiers et de supports spéciaux recommandés.
- Ne chargez pas de papier froissé, plié, humide, gondolé ou recourbé.
- Déramez, ventilez et égalisez le papier avant de le charger.



- N'utilisez pas de papier découpé ou rogné manuellement.
- Ne mélangez pas les formats, les grammages ou les types de papiers dans une même pile.

- Assurez-vous que les formats et types de papier sont correctement définis dans les menus du panneau de commandes de l'imprimante.
- Stockez le papier en suivant les recommandations du fabricant.

Accès aux zones de bourrage

Ouvrez les portes et retirez les tiroirs pour accéder aux zones de bourrage. L'illustration suivante montre l'emplacement des zones de bourrage possibles :

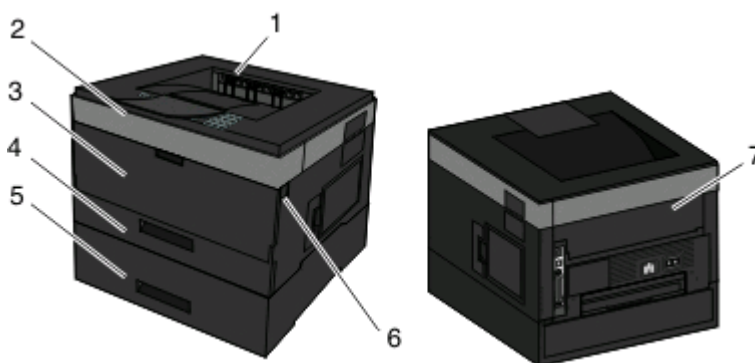

Point d'accès	Description
1	Réceptacle standard
2	Porte avant
3	Porte du chargeur multifonction
4	Tiroir standard (Tiroir 1)
5	Tiroir optionnel (Tiroir 2)
6	Bouton permettant d'ouvrir la porte avant et d'accéder à l'unité contenant la cartouche de toner et le kit photoconducteur
7	Porte arrière

Numéros des messages de bourrage et instructions pour accéder à chacune des zones de bourrage

Numéro de bourrage	Pour accéder à la zone de bourrage
200	Essayez l'une ou plusieurs des solutions suivantes : <ul style="list-style-type: none"> • Retirez le Tiroir 1. • Ouvrez la porte avant, puis retirez le kit photoconducteur.
201	Ouvrez la porte avant, puis retirez le kit photoconducteur.
202	Ouvrez la porte avant, puis la porte arrière.
231	Ouvrez la porte avant, puis la porte arrière. Remarque : vous pouvez également retirer le Tiroir 1, puis appuyer sur le levier.
233	Retirez le Tiroir 1, puis appuyez sur le levier. Remarque : vous pouvez également ouvrir la porte avant, puis la porte arrière.

Numéro de bouchage	Pour accéder à la zone de bouchage
234	Essayez l'une ou plusieurs des solutions suivantes : <ul style="list-style-type: none"> • Ouvrez la porte avant, puis la porte arrière. • Retirez le Tiroir 1, puis appuyez sur le levier.
235	Retirez le papier coincé du réceptacle standard.
242	Retirez le Tiroir 2.
251	Essayez l'une ou plusieurs des solutions suivantes : <ul style="list-style-type: none"> • Si vous voyez la feuille dans le chargeur multifonction, retirez-la doucement de l'avant du chargeur multifonction. • Si vous ne la voyez pas, ouvrez la porte avant, puis retirez l'unité. Relevez le rabat à l'avant de l'imprimante, puis retirez les feuilles coincées.

200 Bouchage papier

1 Retirez le tiroir de l'imprimante.

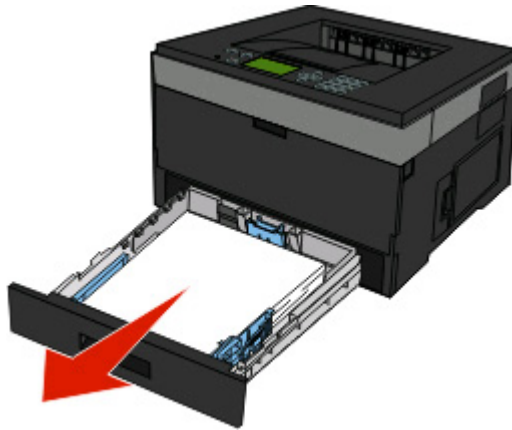

2 Dégagez le bouchage s'il est visible.



3 Dans le cas contraire, ouvrez la porte avant, puis retirez le kit du photoconducteur et la cartouche de toner.

Remarque : Ensemble, le kit du photoconducteur et la cartouche de toner forment une unité.

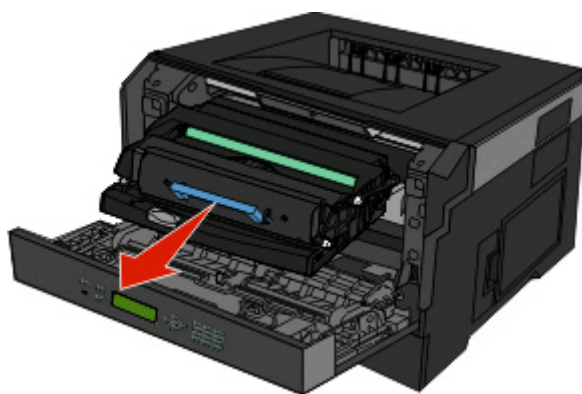

4 Soulevez le rabat à l'avant de l'imprimante, puis retirez toutes les feuilles coincées.

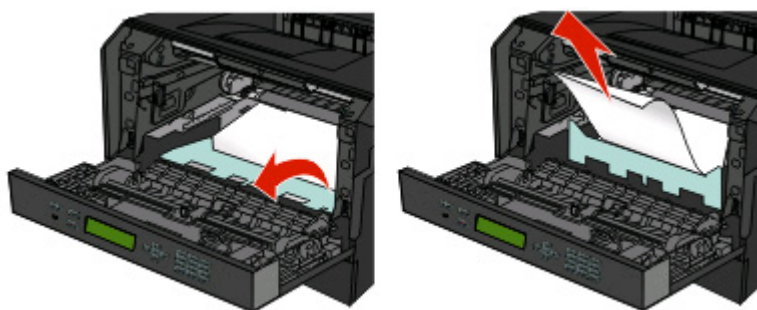

5 Alignez et insérez l'unité.

6 Fermez la porte avant.

7 Insérez le tiroir.

8 Appuyez sur .

201 Bourrage papier

 **MISE EN GARDE—SURFACE BRULANTE** : l'unité de fusion et l'intérieur de l'imprimante situé à proximité de celle-ci risquent d'être brûlants. Pour réduire le risque de brûlure, laissez la surface du composant refroidir avant de retirer le papier situé dans cette zone.

1 Ouvrez la porte avant, puis retirez l'unité.

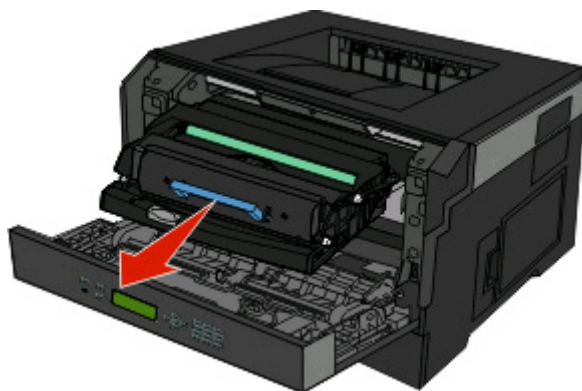

2 Soulevez le rabat à l'avant de l'imprimante, puis retirez toutes les feuilles coincées.

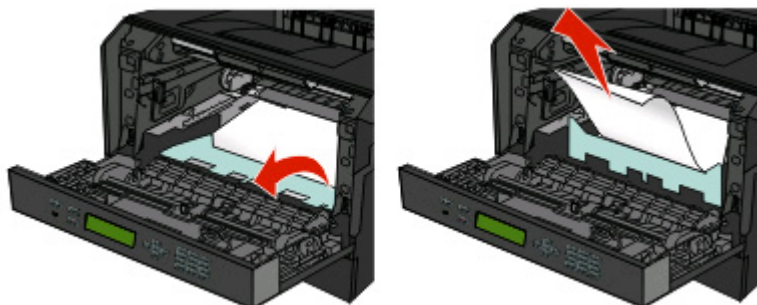

3 Alignez et insérez l'unité.

4 Fermez la porte avant.

5 Appuyez sur .

202 Bourrage papier

 **MISE EN GARDE—SURFACE BRULANTE :** l'unité de fusion et l'intérieur de l'imprimante situé à proximité de celle-ci risquent d'être brûlants. Pour réduire le risque de brûlure, laissez la surface du composant refroidir avant de retirer le papier situé dans cette zone.

1 Ouvrez la porte avant, puis retirez l'unité.

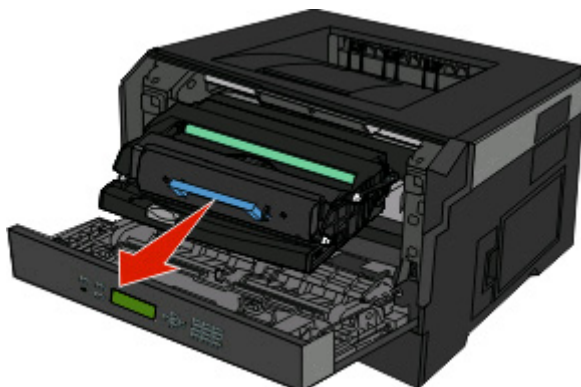

2 Soulevez le rabat à l'avant de l'imprimante, puis retirez toutes les feuilles coincées.

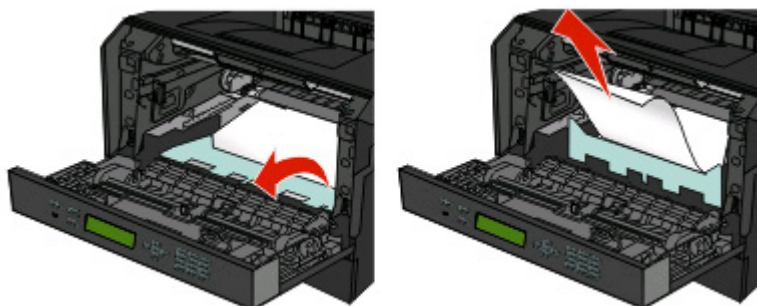

3 Ouvrez la porte arrière.



4 Dégagez le bouchage.

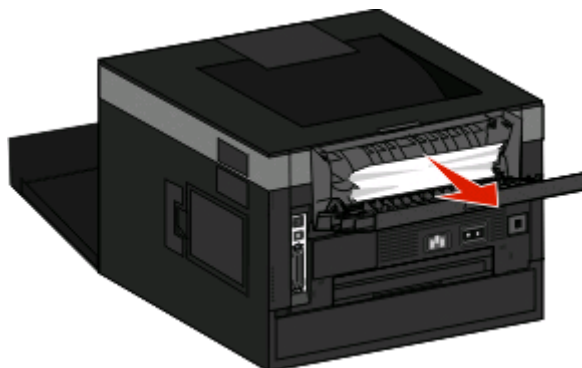

5 Refermez la porte arrière.

6 Fermez la porte avant.

7 Appuyez sur .

231 Bourrage papier

⚠ MISE EN GARDE—SURFACE BRULANTE : l'unité de fusion et l'intérieur de l'imprimante situé à proximité de celle-ci risquent d'être brûlants. Pour réduire le risque de brûlure, laissez la surface du composant refroidir avant de retirer le papier situé dans cette zone.

1 Ouvrez la porte avant.

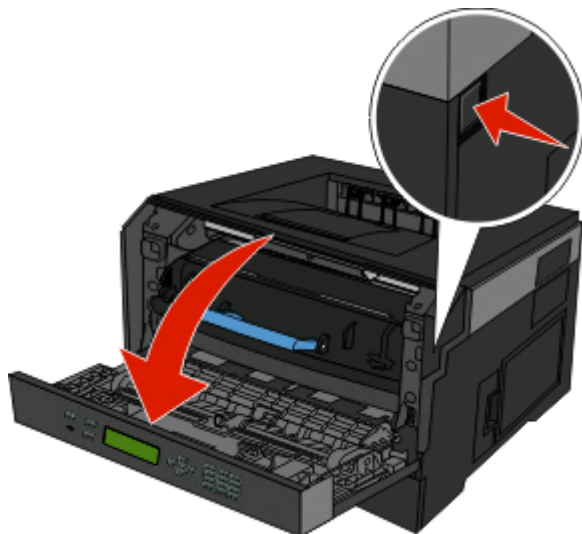

2 Ouvrez la porte arrière.

3 Dégagez le bourrage.

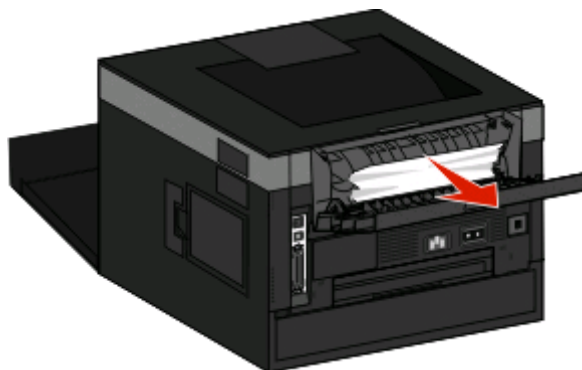
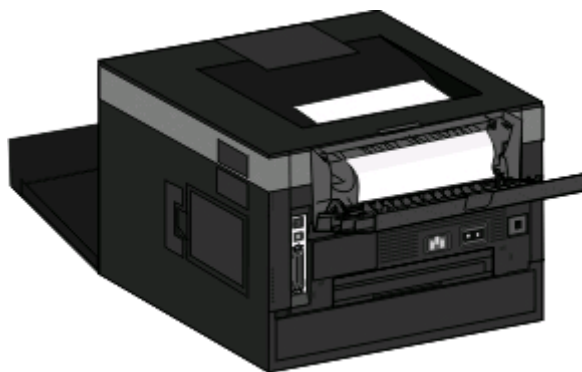

4 Refermez la porte arrière.

5 Fermez la porte avant.

6 Appuyez sur .

Si le bouchage papier n'a pas été éliminé, effectuez les opérations indiquées dans « 233 Bouchage papier », page 71.

233 Bouchage papier

1 Retirez le tiroir de l'imprimante.

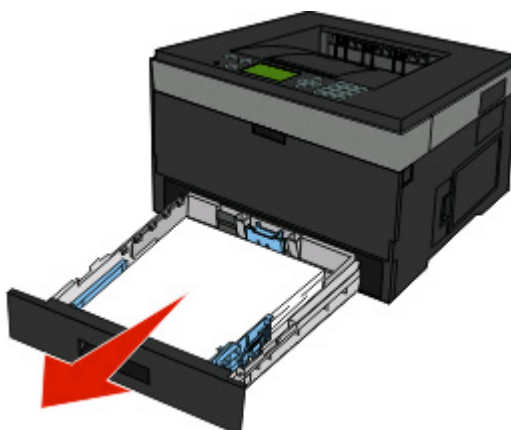

2 Identifiez le levier indiqué. Abaissez le levier pour dégager le bouchage.

3 Tirez les feuilles coincées dans la zone d'impression recto verso.

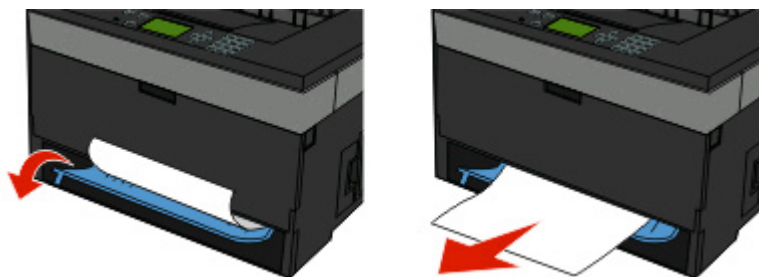

4 Insérez le tiroir.

5 Appuyez sur .

Si le bouchage papier n'a pas été éliminé, effectuez les opérations indiquées dans « 231 Bouchage papier », page 70.

234 Bouchage papier

Un seul ou plusieurs bouchages se trouvent dans la zone d'impression recto verso lorsque l'imprimante est sous tension. Pour localiser et retirer les feuilles coincées, effectuez les opérations indiquées dans :

- « 231 Bouchage papier », page 70
- « 233 Bouchage papier », page 71

235 Bourrage papier

Un travail d'impression recto verso a été envoyé à l'imprimante mais le format de papier spécifié n'est pas pris en charge par l'impression recto verso. Une feuille est coincée dans le réceptacle de sortie standard.

- 1 Pour retirer le bourrage, tirez doucement la feuille pour l'extraire du réceptacle de sortie standard.



- 2 Appuyez sur .

242 Bourrage papier

- 1 Retirez le tiroir optionnel de l'imprimante.

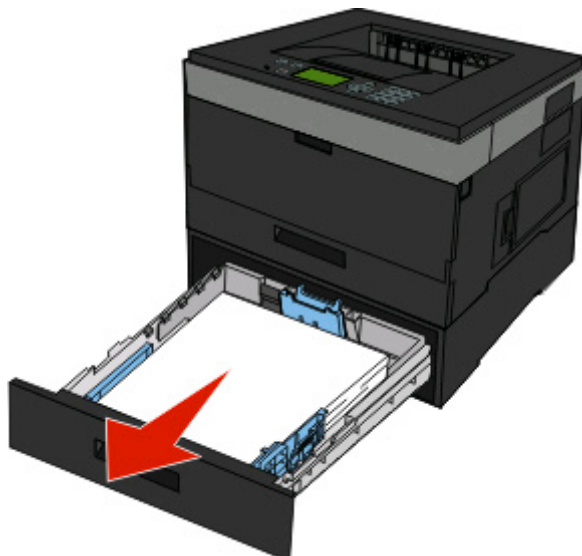

2 Dégagez le bouchage.

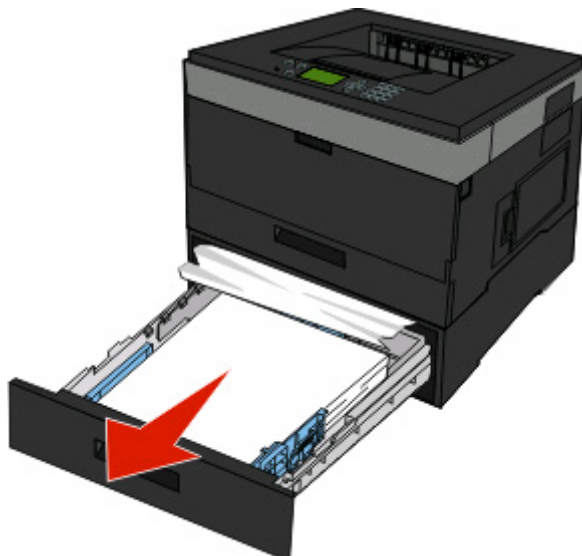

3 Insérez le tiroir optionnel.

4 Appuyez sur .

251 Bouchage papier

Le chargeur multifonction ne parvient pas à charger une feuille de papier ou un support spécial dans sa totalité. Une partie de la feuille est peut-être encore visible. Si tel est le cas, tirez doucement sur la feuille coincée depuis l'avant du chargeur multifonction.

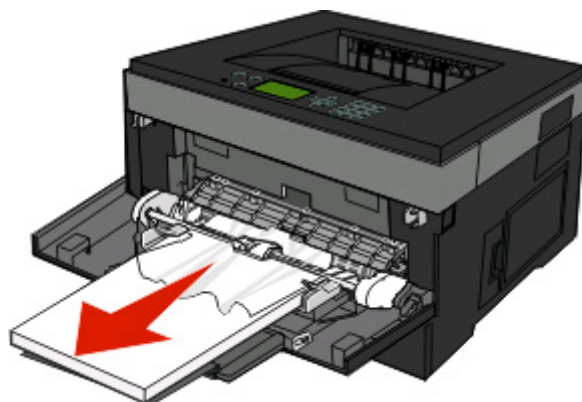

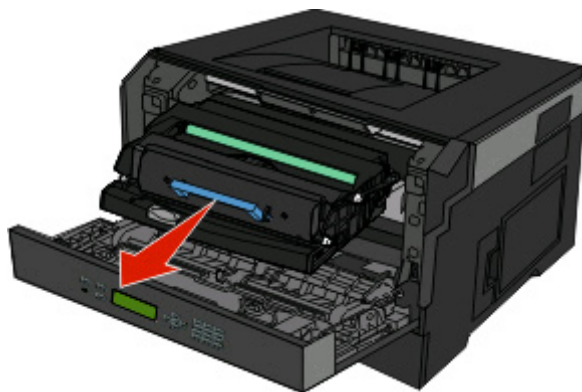

Si la feuille n'est pas visible, procédez comme suit :

- 1 Ouvrez la porte avant, puis retirez l'unité.

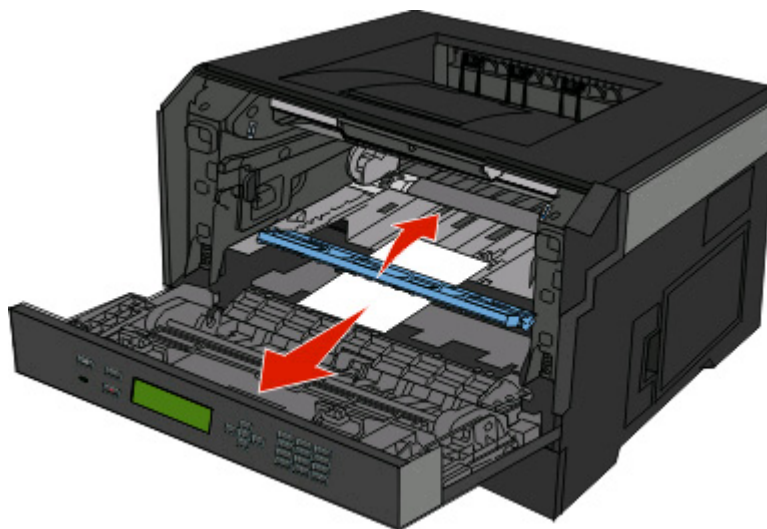

- 2 Relevez le rabat à l'avant de l'imprimante, puis retirez toutes les feuilles de papier plus courtes coincées.



- 3 Alignez et réinsérez l'unité.
- 4 Fermez la porte avant.
- 5 Appuyez sur .

Présentation des menus de l'imprimante

Liste des menus

Plusieurs menus et options de menus sont disponibles pour simplifier la modification des paramètres de l'imprimante.

Menu Papier	Rapports	Réseau/Ports
Alimentation par défaut	Page des paramètres de menus	NIC actif
Format/Type papier	Statistiques du périphérique	Menu réseau
Configurer MF	Page de configuration du réseau	Menu USB
Changer format	Liste des profils	Menu parallèle
Texture du papier	Page de configuration NetWare	Menu SMTP
Grammage du papier	Imprimer polices	
Chargement du papier	Imprimer répertoire	
Types personnalisés	Rapport d'inventaire	
Configuration générale		

Sécurité	Paramètres
Divers	Paramètres généraux
Impression confidentielle	Menu Configuration
Journal d'audit de sécurité	Menu Finition
Définir la date/l'heure	Menu Qualité
	Menu Utilitaires
	Menu XPS
	Menu PDF
	Menu PostScript
	Menu émul PCL
	Menu HTML
	Menu Image

Menu Papier

Menu Alimentation par défaut

Option de menu	Description
Alimentation par défaut Tiroir <x> Chargeur MF Manuel papier Chargeur d'enveloppes manuel	Indique l'alimentation papier par défaut pour tous les travaux d'impression Remarques : <ul style="list-style-type: none">• Dans le menu Papier, Configurer MF doit être défini sur Cassette pour que le chargeur MF s'affiche en tant que paramètre du menu.• Le tiroir 1 (tiroir standard) correspond au paramètre usine.• Seules les sources d'alimentation papier sont affichées en tant que paramètre du menu.• Une source d'alimentation papier sélectionnée par un travail d'impression a la priorité sur le paramètre par défaut en ce qui concerne la durée du travail d'impression.• Si vous avez chargé le même format et le même type de papier dans deux tiroirs et si les options Format papier et Type papier sont définies, les tiroirs sont automatiquement liés. Lorsqu'un tiroir est vide, le papier de l'autre tiroir lié est utilisé pour l'impression.

Menu Format/Type papier

Option de menu	Description
Format tiroir <x> A4 A5 A6 JIS B5 Exécutive US Folio Légal US Lettre US Oficio (Mexico) Statement Universel	Indique le format du papier chargé dans chaque tiroir. Remarques : <ul style="list-style-type: none">• Lettre US correspond au format par défaut aux Etats-Unis. A4 correspond au format international par défaut.• Si vous avez chargé les mêmes formats et types de papier dans deux tiroirs et si les paramètres Format de papier et Type de papier correspondent, les tiroirs sont automatiquement liés. Le chargeur multifonction peut également être chaîné. Lorsqu'un tiroir est vide, le papier de l'autre tiroir lié est utilisé pour l'impression.• Le format A6 est pris en charge uniquement par le tiroir 1 et le chargeur multifonction.

Remarque : seuls les tiroirs, les bacs et les chargeurs installés sont répertoriés dans ce menu.

Option de menu	Description
<p>Type tiroir <x></p> <ul style="list-style-type: none"> Papier normal Bristol Transparent Recyclé Etiquettes Pap. qualité Papier à en-tête Préimprimé Papier couleur Papier léger Papier lourd Grené/Chiffon Type perso <x> 	<p>Indique le type de papier chargé dans chaque tiroir.</p> <p>Remarques :</p> <ul style="list-style-type: none"> • Papier normal correspond au paramètre usine défini pour le tiroir 1. Type perso <x> correspond au paramètre usine défini pour les autres tiroirs. • Le cas échéant, un nom défini par l'utilisateur s'affiche à la place de Type perso <x>. • Cette option permet de configurer le chaînage automatique des tiroirs.
<p>Format de papier manuel</p> <ul style="list-style-type: none"> A4 A5 A6 Exécutive US Folio JIS B5 Légal US Lettre US Oficio (Mexico) Statement Universel 	<p>Indique le format de papier chargé manuellement dans le chargeur multifonction.</p> <p>Remarques :</p> <ul style="list-style-type: none"> • Lettre US correspond au format par défaut aux Etats-Unis. A4 correspond au format international par défaut. • Cette option de menu s'applique uniquement lorsque le chargeur multifonction (chargeur MF) est configuré sur Manuel. Dans le menu Papier, Configurer MF doit être défini sur Manuel.
<p>Remarque : seuls les tiroirs, les bacs et les chargeurs installés sont répertoriés dans ce menu.</p>	

Option de menu	Description
<p>Frmt chargeur MF</p> <p>A4 A5 A6 Exécutive US Folio JIS B5 Légal US Lettre US Oficio (Mexico) Statement Universel Enveloppe 7 3/4 Enveloppe 9 Enveloppe 10 Enveloppe C5 Enveloppe B5 Enveloppe DL Autre enveloppe</p>	<p>Indique le format du papier chargé dans le chargeur multifonction.</p> <p>Remarques :</p> <ul style="list-style-type: none"> • Lettre US correspond au paramètre usine. A4 correspond au format international par défaut. • Cette option de menu s'applique uniquement lorsque le chargeur multifonction (chargeur MF) est configuré sur Casette. Dans le menu Papier, Configurer MF doit être défini sur Casette. • Le chargeur multifonction ne détecte pas automatiquement le format du papier. La valeur pour le format du papier doit être définie.
<p>Type chargeur MF</p> <p>Papier normal Bristol Transparent Recyclé Etiquettes Pap. qualité Enveloppe Enveloppe grenée Papier à en-tête Préimprimé Papier couleur Papier léger Papier lourd Grené/Chiffon Type perso <x></p>	<p>Indique le type de papier chargé dans le chargeur multifonction.</p> <p>Remarques :</p> <ul style="list-style-type: none"> • Papier normal correspond au paramètre usine. • Dans le menu Papier, Configurer MF doit être défini sur Casette pour que le chargeur MF s'affiche en tant qu'option de menu.
<p>Remarque : seuls les tiroirs, les bacs et les chargeurs installés sont répertoriés dans ce menu.</p>	

Option de menu	Description
Type de papier manuel Papier normal Bristol Transparent Recyclé Etiquettes Pap. qualité Papier à en-tête Préimprimé Papier couleur Papier léger Papier lourd Grené/Chiffon Type perso <x>	Indique le type de papier chargé manuellement dans le chargeur multifonction. Remarques : <ul style="list-style-type: none"> • Papier normal correspond au paramètre usine. • Dans le menu Papier, Configurer MF doit être défini sur Manuel pour que Manuel Papier s'affiche en tant qu'option de menu.
Format env. manuel Enveloppe 7 3/4 Enveloppe 9 Enveloppe 10 Enveloppe C5 Enveloppe B5 Enveloppe DL Autre enveloppe	Indique le format d'enveloppe chargé manuellement dans le chargeur multifonction. Remarques : <ul style="list-style-type: none"> • Enveloppe 10 correspond au format par défaut aux Etats-Unis. Enveloppe DL correspond au format par défaut aux Etats-Unis. • Cette option de menu s'applique uniquement lorsque le chargeur multifonction (chargeur MF) est configuré sur Manuel. Dans le menu Papier, Configurer MF doit être défini sur Manuel.
Type env. manuel Enveloppe Type perso <x>	Indique le type d'enveloppe chargé manuellement dans le chargeur multifonction. Remarques : <ul style="list-style-type: none"> • Enveloppe correspond au paramètre usine. • Cette option de menu s'applique uniquement lorsque le chargeur multifonction (chargeur MF) est configuré sur Manuel. Dans le menu Papier, Configurer MF doit être défini sur Manuel.
Remarque : seuls les tiroirs, les bacs et les chargeurs installés sont répertoriés dans ce menu.	

Menu Configurer MF

Option de menu	Description
Configurer MF Casette Manuel	Détermine quand l'imprimante sélectionne le papier chargé dans le chargeur multifonction. Remarques : <ul style="list-style-type: none"> • Casette correspond au paramètre usine. • Le paramètre Casette permet de configurer le chargeur multifonction en tant qu'emplacement d'alimentation automatique. • Lorsque l'option Manuelle est sélectionnée, le chargeur multifonction peut être utilisé uniquement pour les travaux d'impression manuels.

Menu Changer format

Option de menu	Description
Changer format Hors fonction A5/Statement A4/Lettre US Liste complète	Utilise le format spécifié à la place du format demandé si celui-ci n'est pas disponible. Remarques : <ul style="list-style-type: none"> • Liste complète est le paramètre par défaut. Tous les changements possibles sont autorisés. • Hors fonction indique qu'aucun changement de format n'est autorisé. • Si vous définissez un format de remplacement, aucun message Changer papier ne s'affiche pendant l'impression.

Menu Texture du papier

Option de menu	Description
Texture normale Lisse Normale Grenée	Indique la texture relative du papier chargé dans un tiroir donné. Remarque : Normale correspond au paramètre usine.
Texture bristol Lisse Normale Grenée	Indique la texture relative du bristol chargé dans un tiroir donné. Remarques : <ul style="list-style-type: none"> • Normale correspond au paramètre usine. • Les paramètres s'affichent uniquement si le format bristol est pris en charge.
Texture transparent Lisse Normale Grenée	Indique la texture relative des transparents chargés dans un tiroir donné. Remarque : Normale correspond au paramètre usine.
Text. papier recyclé Lisse Normale Grenée	Indique la texture relative du papier recyclé chargé dans un tiroir donné. Remarque : Normale correspond au paramètre usine.
Texture étiquettes Lisse Normale Grenée	Indique la texture relative des étiquettes chargées dans un tiroir donné. Remarque : Normale correspond au paramètre usine.
Texture papier qualité Lisse Normale Grenée	Indique la texture relative du papier qualité chargé dans un tiroir donné. Remarque : Grenée correspond au paramètre usine.
Texture enveloppe Lisse Normale Grenée	Indique la texture relative des enveloppes chargées dans un tiroir donné. Remarque : Normale correspond au paramètre usine.

Option de menu	Description
Texture enveloppe grenée Grenée	Indique la texture relative des enveloppes chargées dans un tiroir donné. Remarque : Grenée correspond au paramètre usine.
Texture papier en-tête Lisse Normale Grenée	Indique la texture relative du papier à en-tête chargé dans un tiroir donné. Remarque : Normale correspond au paramètre usine.
Texture préimprimés Lisse Normale Grenée	Indique la texture relative du papier préimprimé chargé dans un tiroir donné. Remarque : Normale correspond au paramètre usine.
Texture papier couleur Lisse Normale Grenée	Indique la texture relative du papier couleur chargé dans un tiroir donné. Remarque : Normale correspond au paramètre usine.
Texture légère Lisse Normale Grenée	Indique la texture relative du papier chargé dans un tiroir donné. Remarque : Normale correspond au paramètre usine.
Texture lourde Lisse Normale Grenée	Indique la texture relative du papier chargé dans un tiroir donné. Remarque : Normale correspond au paramètre usine.
Texture grenée/chiffon Grenée	Indique la texture relative du papier chargé dans un tiroir donné. Remarque : Grenée correspond au paramètre usine.
Texture perso <x> Lisse Normale Grenée	Indique la texture relative du papier personnalisé chargé dans un tiroir donné. Remarques : <ul style="list-style-type: none"> • Normale correspond au paramètre usine. • Les paramètres s'affichent uniquement si le type personnalisé est pris en charge.

Menu Grammage du papier

Option de menu	Description
Grammage normal Léger Normal Lourd	Indique le grammage relatif du papier chargé dans un tiroir donné. Remarque : Normal correspond au paramètre usine.
Grammage bristol Léger Normal Lourd	Indique le grammage relatif du bristol chargé dans un tiroir donné. Remarque : Normal correspond au paramètre usine.

Option de menu	Description
Grammage transparent Léger Normal Lourd	Indique le grammage relatif des transparents chargés dans un tiroir donné. Remarque : Normal correspond au paramètre usine.
Gram. papier recyclé Léger Normal Lourd	Indique le grammage relatif du papier recyclé chargé dans un tiroir donné. Remarque : Normal correspond au paramètre usine.
Grammage étiquettes Léger Normal Lourd	Indique le grammage relatif des étiquettes chargées dans un tiroir donné. Remarque : Normal correspond au paramètre usine.
Grammage qualité Léger Normal Lourd	Indique le grammage relatif du papier chargé dans un tiroir donné. Remarque : Normal correspond au paramètre usine.
Grammage enveloppe Léger Normal Lourd	Indique le grammage relatif des enveloppes chargées dans un tiroir donné. Remarque : Normal correspond au paramètre usine.
Gram. enveloppe grenée Léger Normal Lourd	Indique le grammage relatif des enveloppes grenées chargées dans un tiroir donné. Remarque : Normal correspond au paramètre usine.
Grammage en-tête Léger Normal Lourd	Indique le grammage relatif du papier chargé dans un tiroir donné. Remarque : Normal correspond au paramètre usine.
Grammage préimprimés Léger Normal Lourd	Indique le grammage relatif du papier chargé dans un tiroir donné. Remarque : Normal correspond au paramètre usine.
Grammage couleur Léger Normal Lourd	Indique le grammage relatif du papier chargé dans un tiroir donné. Remarque : Normal correspond au paramètre usine.
Grammage léger Léger	Indique le grammage relatif du papier chargé dans un tiroir donné.
Grammage lourd Lourd	Indique le grammage relatif du papier chargé dans un tiroir donné.

Option de menu	Description
Grammage grené/chiffon Léger Normal Lourd	Indique le grammage relatif du papier chargé dans un tiroir donné. Remarque : Normal correspond au paramètre usine.
Grammage perso <x> Léger Normal Lourd	Indique le grammage relatif du papier personnalisé chargé dans un tiroir donné. Remarques : <ul style="list-style-type: none"> • Normal correspond au paramètre usine. • Les paramètres s'affichent uniquement si le type personnalisé est pris en charge.

Menu Chargement du papier

Option de menu	Description
Chargt papier recyclé Recto verso Hors fonction	Définit si les impressions recto verso s'appliquent à tous les travaux d'impression qui indiquent Papier recyclé comme type de papier. Remarque : Hors fonction correspond au paramètre usine.
Chargement qualité Recto verso Hors fonction	Définit si les impressions recto verso s'appliquent à tous les travaux d'impression qui indiquent Papier qualité comme type de papier. Remarque : Hors fonction correspond au paramètre usine.
Chargement en-tête Recto verso Hors fonction	Définit si les impressions recto verso s'appliquent à tous les travaux d'impression qui indiquent Papier à en-tête comme type de papier. Remarque : Hors fonction correspond au paramètre usine.
Chargement préimprimés Recto verso Hors fonction	Définit si les impressions recto verso s'appliquent à tous les travaux d'impression qui indiquent Préimprimé comme type de papier. Remarque : Hors fonction correspond au paramètre usine.
Chargement couleur Recto verso Hors fonction	Définit si les impressions recto verso s'appliquent à tous les travaux d'impression qui indiquent Papier couleur comme type de papier. Remarque : Hors fonction correspond au paramètre usine.
Chargement papier léger Recto verso Hors fonction	Définit si les impressions recto verso s'appliquent à tous les travaux d'impression qui indiquent Papier léger comme type de papier. Remarque : Hors fonction correspond au paramètre usine.
Chargement papier lourd Recto verso Hors fonction	Définit si les impressions recto verso s'appliquent à tous les travaux d'impression qui indiquent Papier lourd comme type de papier. Remarque : Hors fonction correspond au paramètre usine.
Remarques : <ul style="list-style-type: none"> • Recto verso définit par défaut l'impression recto verso de tous les travaux d'impression à moins qu'une impression simple soit sélectionnée à partir de Propriétés de l'imprimante. • Si Recto verso est sélectionné, tous les travaux d'impression sont envoyés via le dispositif recto verso, y compris les impressions simples. 	

Option de menu	Description
Chargement perso <x> Recto verso Hors fonction	Définit si les impressions recto verso s'appliquent à tous les travaux d'impression qui indiquent Perso <x> comme type de papier. Remarques : <ul style="list-style-type: none"> • Hors fonction correspond au paramètre usine. • Chargement perso <x> est disponible uniquement si le type personnalisé est pris en charge.
Remarques : <ul style="list-style-type: none"> • Recto verso définit par défaut l'impression recto verso de tous les travaux d'impression à moins qu'une impression simple soit sélectionnée à partir de Propriétés de l'imprimante. • Si Recto verso est sélectionné, tous les travaux d'impression sont envoyés via le dispositif recto verso, y compris les impressions simples. 	

Menu Types personnalisés

Option de menu	Description
Type perso <x> Papier Bristol Transparent Etiquettes Enveloppe Grené/Chiffon	Associe un type de papier ou de support spécial à un nom Type perso <x> correspondant au paramètre usine ou à un nom personnalisé créé par l'utilisateur via le serveur Web incorporé ou MarkVision™ Professional. Le nom défini par l'utilisateur s'affiche à la place de Type perso <x> . Remarques : <ul style="list-style-type: none"> • Papier correspond au paramètre usine pour Type perso. • Le type de papier personnalisé doit être pris en charge par le tiroir ou le chargeur sélectionné pour que l'impression puisse se faire à partir de cette source.
Recyclé Papier Bristol Transparent Etiquettes Enveloppe Papier chiffon	Indique un type de papier lorsque le paramètre Recyclé est sélectionné dans les autres menus. Remarques : <ul style="list-style-type: none"> • Papier correspond au paramètre usine. • Le type de papier recyclé doit être pris en charge par le tiroir ou le chargeur sélectionné pour que l'impression puisse se faire à partir de cette source.

Menu Configuration générale

Ces options permettent de définir la hauteur, la largeur et le sens d'alimentation du format de papier Universel. Le paramètre Format papier Universel correspond à un format de papier défini par l'utilisateur. Ce paramètre est répertorié avec les autres paramètres de format de papier et inclut les options similaires, telles que l'impression recto verso et l'impression de plusieurs pages sur une seule feuille.

Option de menu	Description
Unités de mesure Pouces Millimètres	Indique l'unité de mesure. Remarques : <ul style="list-style-type: none"> • L'unité par défaut pour les Etats-Unis est le pouce. • L'unité internationale par défaut est le millimètre.

Option de menu	Description
Largeur portrait De 3 à 14,17 pouces De 76 à 360 mm	Définit la largeur portrait. Remarques : <ul style="list-style-type: none"> • Si la valeur dépasse la largeur maximum, l'imprimante utilise la valeur maximum autorisée. • La valeur 8,5 pouces correspond au paramètre usine pour les Etats-Unis. La hauteur en pouces peut être modifiée par incrément de 0,01 pouce. • La valeur 216 mm correspond au paramètre usine utilisé à l'international. La hauteur en millimètres peut être modifiée par incrément de 1 mm.
Hauteur portrait De 3 à 14,17 pouces De 76 à 360 mm	Définit la hauteur portrait. Remarques : <ul style="list-style-type: none"> • Si la valeur dépasse la hauteur maximum, l'imprimante utilise la valeur maximum autorisée. • La valeur 14 pouces correspond au paramètre usine pour les Etats-Unis. La hauteur en pouces peut être modifiée par incrément de 0,01 pouce. • La valeur 356 mm correspond au paramètre usine utilisé à l'international. La hauteur en millimètres peut être modifiée par incrément de 1 mm.
Sens d'alimentation Bord court Bord long	Indique le sens de l'alimentation. Remarques : <ul style="list-style-type: none"> • Bord court correspond au paramètre par défaut. • Bord long est affiché uniquement si le bord le plus long est plus court que la longueur maximum du tiroir.

Menu Rapports

Menu Rapports

Pour imprimer un rapport, utilisez les boutons fléchés de défilement pour accéder au type de rapport de votre choix, puis appuyez sur .

Option de menu	Description
Page des paramètres de menus	Imprime un rapport contenant des informations sur le papier chargé dans les tiroirs, la mémoire installée, le nombre total de pages, les alertes, les délais, la langue du panneau de commandes de l'imprimante, l'adresse TCP/IP, l'état des fournitures, l'état de la connexion réseau, ainsi que d'autres informations.
Statistiques du périphérique	Imprime un rapport contenant les statistiques de l'imprimante, notamment des informations sur les fournitures et sur les pages imprimées.
Page de configuration du réseau	Imprime un rapport contenant des informations utiles sur les paramètres de l'imprimante réseau telles que l'adresse TCP/IP. Remarque : Cette option est disponible uniquement pour les imprimantes réseau et les imprimantes connectées à des serveurs d'impression.

Option de menu	Description
Page de configuration du réseau <x>	<p>Imprime un rapport contenant des informations utiles sur les paramètres de l'imprimante réseau telles que l'adresse TCP/IP.</p> <p>Remarques :</p> <ul style="list-style-type: none"> • Cette option est disponible uniquement si plus d'une option réseau est installée. • Cette option est disponible uniquement pour les imprimantes réseau et les imprimantes connectées à des serveurs d'impression.
Liste des profils	Imprime une liste des profils stockés dans l'imprimante.
Page de configuration NetWare	<p>Imprime un rapport contenant des informations sur les paramètres réseau NetWare.</p> <p>Remarque : Cette option est disponible uniquement pour les imprimantes équipées d'un serveur d'impression interne optionnel.</p>
Imprimer polices Polices PCL Polices PostScript	<p>Imprime un rapport en anglais de toutes les polices disponibles pour le langage d'imprimante sélectionné.</p> <p>Remarque : Une liste distincte est disponible pour les émulations PostScript et PCL. Chaque rapport d'émulation contient des échantillons des polices disponibles pour chaque langue et les informations correspondantes.</p>
Imprimer répertoire	<p>Imprime une liste des ressources stockées sur une carte mémoire flash optionnelle.</p> <p>Remarques :</p> <ul style="list-style-type: none"> • La taille du tampon de travail doit être définie sur 100 %. • La mémoire flash optionnelle doit être installée correctement et fonctionner convenablement.
Rapport d'inventaire	Imprime un rapport contenant des informations d'inventaire, notamment le numéro de série et le nom de modèle de l'imprimante. Le rapport contient du texte et des codes à barres UPC pouvant être numérisés pour être ajoutés à une base de données d'inventaire.

Menu Réseau/Ports

Menu Carte réseau active

Option de menu	Description
Carte réseau active Auto <liste des cartes réseau disponibles>	<p>Remarques :</p> <ul style="list-style-type: none"> • Auto correspond au paramètre usine. • Cette option de menu apparaît uniquement si une carte optionnelle est installée.

Menus Réseau standard ou Réseau <x>

Option de menu	Description
PCL SmartSwitch Activé Désactivé	<p>Permet de configurer l'imprimante afin qu'elle passe automatiquement en mode d'émulation PCL lorsqu'un travail d'impression le requiert, quel que soit le langage par défaut de l'imprimante.</p> <p>Remarques :</p> <ul style="list-style-type: none"> • Activé correspond au paramètre usine. • Sur Désactivé, l'imprimante n'analyse pas les données entrantes. • Si l'option est désactivée (Désactivé) et si PS SmartSwitch, à l'inverse, est activé, l'imprimante utilise l'émulation PostScript. Si PS SmartSwitch est désactivé, elle utilise le langage d'imprimante par défaut spécifié dans le menu Configuration.
PS SmartSwitch Activé Désactivé	<p>Permet de configurer l'imprimante afin qu'elle passe automatiquement en mode d'émulation PS lorsqu'un travail d'impression le requiert, quel que soit le langage par défaut de l'imprimante.</p> <p>Remarques :</p> <ul style="list-style-type: none"> • Activé correspond au paramètre usine. • Sur Désactivé, l'imprimante n'analyse pas les données entrantes. • Si l'option est désactivée (Hors fonction) et si PCL SmartSwitch, à l'inverse, est activé, l'imprimante utilise l'émulation PCL. Si PCL SmartSwitch est désactivé, elle utilise le langage d'imprimante par défaut spécifié dans le menu Configuration.
Mode NPA Désactivé Auto	<p>Permet de configurer l'imprimante afin qu'elle effectue le traitement spécial requis pour le mode de communication bidirectionnelle, conformément au protocole NPA.</p> <p>Remarques :</p> <ul style="list-style-type: none"> • Auto correspond au paramètre usine. • La modification de ce paramètre depuis le panneau de commandes de l'imprimante entraîne le redémarrage de l'imprimante lorsque vous quittez le menu. La sélection de menu est mise à jour.
Tampon réseau Auto 3 Ko à <taille maximale autorisée>	<p>Configure la taille du tampon d'entrée du réseau.</p> <p>Remarques :</p> <ul style="list-style-type: none"> • Auto correspond au paramètre usine. • Cette valeur est modifiable par incrément de 1 Ko. • La taille maximale dépend de la quantité de mémoire de l'imprimante, de la taille des autres mémoires tampon et de la valeur définie pour l'option Economiser ressource (Activé ou Désactivé). • Pour augmenter au maximum la taille du tampon réseau, désactivez ou réduisez la taille des tampons parallèle et USB. • La modification de ce paramètre depuis le panneau de commandes de l'imprimante entraîne le redémarrage de l'imprimante lorsque vous quittez le menu. La sélection de menu est mise à jour.

Option de menu	Description
PS binaire Mac Activé Désactivé Auto	Permet de configurer l'imprimante afin qu'elle traite les travaux d'impression PostScript binaire Macintosh. Remarques : <ul style="list-style-type: none"> • Auto correspond au paramètre usine. • Si l'option est désactivée, les travaux d'impression sont filtrés à l'aide d'un protocole standard. • Si l'option est activée, l'imprimante traite les travaux d'impression PostScript binaire bruts.
Configuration réseau standard Rapports Carte réseau TCP/IP IPv6 AppleTalk NetWare Réseau <x> Configuration Rapports Carte réseau TCP/IP IPv6 Apple Talk NetWare	Pour accéder aux descriptions et aux paramètres des menus de configuration du réseau, reportez-vous à : <ul style="list-style-type: none"> • « Menu Rapports (disponible sous le menu Réseau/Ports) », page 88 • « Menu Carte réseau », page 88 • « Menu TCP/IP », page 89 • « Menu IPv6 », page 90 • « Menu AppleTalk », page 91 • « Menu NetWare », page 91

Menu Rapports (disponible sous le menu Réseau/Ports)

Le menu Rapports est disponible à partir du menu Réseau/Ports :

Réseau/Ports → **Réseau standard** ou **Réseau <x>** → **Configuration du réseau standard** ou **Configuration réseau <x>** → **Rapports**

Option de menu	Description
Imprimer page de configuration Imprimer page de configuration NetWare	Imprime un rapport contenant des informations sur la configuration réseau actuelle. Remarques : <ul style="list-style-type: none"> • La page de configuration contient des informations sur les paramètres de l'imprimante réseau telles que l'adresse TCP/IP. • L'option de menu Page de configuration NetWare, qui s'affiche uniquement sur les modèles qui prennent en charge NetWare, contient des informations sur les paramètres NetWare.

Menu Carte réseau

Ce menu est disponible uniquement à partir du menu Réseau/Ports :

Réseau/Ports → Menu Réseau → Configuration réseau → Carte réseau

Option de menu	Description
Afficher l'état de la carte Connectée Déconnectée	Permet de déterminer si la carte réseau est connectée.
Afficher la vitesse de la carte	Indique la vitesse de la carte réseau actuelle.
Adresse réseau UAA LAA	Permet d'afficher les adresses réseau.
Délai exécution 0 – 225 secondes	Fixe la durée (en secondes) d'une impression réseau avant son annulation. Remarques : <ul style="list-style-type: none"> • 90 secondes correspond au paramètre usine. • La valeur 0 désactive le délai. • Si vous sélectionnez une valeur entre 1 et 9, le paramètre est défini sur 10.
Page d'en-tête En fonction Hors fonction	Permet à l'imprimante d'imprimer une page d'en-tête. Remarque : Hors fonction correspond au paramètre usine.

Menu TCP/IP

Remarque : ce menu est disponible uniquement pour les modèles fonctionnant en réseau ou les imprimantes connectées à des serveurs d'impression.

Ce menu est disponible uniquement à partir du menu Réseau/Ports :

Réseau/Ports → Menu Réseau → Configuration réseau → TCP/IP

Option de menu	Description
Activer En fonction Hors fonction	Active TCP/IP. Remarque : En fonction correspond au paramètre usine.
Afficher le nom d'hôte	Permet d'afficher le nom d'hôte TCP/IP actuel. Remarque : cette option peut être modifiée uniquement à partir du serveur Web incorporé.
Adresse IP	Permet d'afficher et de modifier les informations de l'adresse TCP/IP actuelle. Remarque : la configuration manuelle de l'adresse IP définit les paramètres Activer DHCP et Activer AutoIP sur Hors fonction. Elle définit également les paramètres Activer BOOTP et Activer RARP sur Hors fonction pour les systèmes prenant en charge BOOTP et RARP.
Masque de réseau	Permet d'afficher et de modifier les informations du masque réseau TCP/IP actuel.
Passerelle	Permet d'afficher et de modifier les informations de la passerelle TCP/IP actuelle.
Activer DHCP En fonction Hors fonction	Définit l'adresse DHCP et la configuration d'affectation des paramètres. Remarque : En fonction correspond au paramètre usine.

Option de menu	Description
Activer RARP En fonction Hors fonction	Définit le paramètre d'affectation de l'adresse RARP. Remarque : En fonction correspond au paramètre usine.
Activer BOOTP En fonction Hors fonction	Définit le paramètre d'affectation de l'adresse BOOTP. Remarque : En fonction correspond au paramètre usine.
Activer AutoIP Oui Non	Définit le paramètre de réseau de la configuration zéro. Remarque : Oui correspond au paramètre usine.
Activer FTP/TFTP Oui Non	Active le serveur FTP intégré, ce qui permet de transférer des fichiers à l'imprimante. Remarque : Oui correspond au paramètre usine.
Activer le serveur HTTP Oui Non	Active le serveur Web intégré (serveur Web incorporé). Une fois le serveur activé, l'imprimante peut être contrôlée et gérée à distance via un navigateur Web. Remarque : Oui correspond au paramètre usine.
Adresse du serveur WINS	Permet d'afficher ou de modifier l'adresse actuelle du serveur WINS.
Adresse du serveur DNS	Permet d'afficher ou de modifier l'adresse actuelle du serveur DNS.

Menu IPv6

Ce menu permet d'afficher ou de définir les paramètres Internet Protocol Version 6 (IPv6).

Remarque : ce menu est disponible uniquement pour les modèles fonctionnant en réseau ou les imprimantes connectées à des serveurs d'impression.

Ce menu est disponible uniquement à partir du menu Réseau/Ports :

Réseau/Ports → Menu Réseau → Configuration réseau → IPv6

Option de menu	Description
Activer IPv6 En fonction Hors fonction	Active IPv6 sur l'imprimante. Remarque : En fonction correspond au paramètre usine.
Configuration auto. En fonction Hors fonction	Indique si l'adaptateur réseau accepte les entrées de configuration de l'adresse IPv6 automatiques fournies par un routeur. Remarque : En fonction correspond au paramètre usine.
Afficher le nom d'hôte Afficher l'adresse Voir adresse routeur	Permet d'afficher le paramètre actuel. Remarque : ces paramètres peuvent être modifiés uniquement à partir du serveur Web incorporé.
Activer DHCPv6 En fonction Hors fonction	Active DHCPv6 sur l'imprimante. Remarque : En fonction correspond au paramètre usine.

Menu AppleTalk

Ce menu est disponible uniquement à partir du menu Réseau/Ports :

Réseau/Ports → Menu Réseau → Configuration réseau → AppleTalk

Option de menu	Description
Activer En fonction Hors fonction	Active ou désactive la prise en charge de AppleTalk. Remarque : En fonction correspond au paramètre usine.
Afficher le nom	Affiche le nom de connexion AppleTalk attribué. Remarque : ce nom peut être modifié uniquement à partir du serveur Web incorporé.
Afficher l'adresse	Affiche l'adresse AppleTalk attribuée. Remarque : cette adresse peut être modifiée uniquement à partir du serveur Web incorporé.
Définir la zone <liste des zones disponibles sur le réseau>	Fournit la liste des zones AppleTalk disponibles sur le réseau. Remarque : le paramètre par défaut est la zone par défaut pour le réseau. Si aucune zone par défaut n'existe, la zone signalée par le symbole * correspond au paramètre par défaut.

Menu NetWare

Ce menu est disponible uniquement à partir du menu Réseau/Ports :

Réseau/Ports → Menu Réseau → Configuration réseau → NetWare

Option de menu	Description
Activer Oui Non	Active ou désactive la prise en charge de NetWare. Remarque : Non correspond au paramètre usine.
Afficher le nom de connexion	Affiche le nom de connexion NetWare attribué. Remarque : cette option peut être modifiée uniquement à partir du serveur Web incorporé.
Mode d'impression	Affiche le mode d'impression NetWare attribué. Remarque : cette option peut être modifiée uniquement à partir du serveur Web incorporé.
Numéro du réseau	Affiche le numéro de réseau NetWare attribué. Remarque : cette option peut être modifiée uniquement à partir du serveur Web incorporé.

Option de menu	Description
Sélectionner les environnements SAP Ethernet 802.2 Ethernet 802.3 Ethernet Type II Ethernet SNAP	Active le paramètre d'environnement Ethernet. Remarques : <ul style="list-style-type: none"> • En fonction correspond au paramètre usine pour toutes les options de menu. • Les valeurs des paramètres d'environnement Ethernet sont En fonction et Hors fonction.
Rafale de paquets Oui Non	Réduit le trafic réseau en permettant le transfert et la prise en charge de plusieurs paquets de données en provenance et à destination du serveur NetWare. Remarque : Oui correspond au paramètre usine.
Mode NSQ/GSQ Oui Non	Définit le paramètre Mode NSQ/GSQ. Remarque : Oui correspond au paramètre usine.

Menu USB

Option de menu	Description
PCL SmartSwitch En fonction Hors fonction	Permet de configurer l'imprimante afin qu'elle passe automatiquement en mode d'émulation PCL lorsqu'un travail d'impression provenant du port USB le requiert, quel que soit le langage par défaut de l'imprimante. Remarques : <ul style="list-style-type: none"> • En fonction correspond au paramètre usine. • Sur Hors fonction, l'imprimante n'analyse pas les données entrantes. • Si l'option est désactivée (Hors fonction) et si le paramètre PS Smartswitch est activé, l'imprimante utilise l'émulation PostScript. Si PS SmartSwitch est désactivé, elle utilise le langage d'imprimante par défaut spécifié dans le menu Configuration.
PS SmartSwitch En fonction Hors fonction	Permet de configurer l'imprimante afin qu'elle passe automatiquement en mode d'émulation PS lorsqu'un travail d'impression provenant du port USB le requiert, quel que soit le langage par défaut de l'imprimante. Remarques : <ul style="list-style-type: none"> • En fonction correspond au paramètre usine. • Sur Hors fonction, l'imprimante n'analyse pas les données entrantes. • Si l'option est désactivée (Hors fonction) et si le paramètre PCL Smartswitch est activé, l'imprimante utilise l'émulation PCL. Si PCL SmartSwitch est désactivé, elle utilise le langage d'imprimante par défaut spécifié dans le menu Configuration.

Option de menu	Description
Mode NPA En fonction Hors fonction Auto	Permet de configurer l'imprimante afin qu'elle effectue le traitement spécial requis pour le mode de communication bidirectionnelle, conformément au protocole NPA. Remarques : <ul style="list-style-type: none"> • Auto correspond au paramètre usine. • La modification de ces paramètres entraîne le redémarrage de l'imprimante.
Tampon USB Désactivé Auto De 3 Ko à <taille maximale autorisée>	Configure la taille du tampon d'entrée USB. Remarques : <ul style="list-style-type: none"> • Auto correspond au paramètre usine. • Le paramètre Désactivé désactive le tampon d'impression. Tout travail déjà mis en mémoire tampon sur le disque est imprimé avant que le traitement normal des travaux entrants ne reprenne. • Le paramètre de taille du tampon USB est modifiable par incrément de 1 ko. • La taille maximale dépend de la quantité de mémoire de l'imprimante, de la taille des autres tampons de liaison et de la valeur définie pour l'option Economiser ressource (En fonction ou Hors fonction). • Pour augmenter au maximum la taille du tampon USB, désactivez ou réduisez la taille des tampons parallèle et réseau. • La modification de ces paramètres entraîne le redémarrage de l'imprimante.
PS binaire Mac En fonction Hors fonction Auto	Permet de configurer l'imprimante afin qu'elle traite les travaux d'impression PostScript binaire Macintosh. Remarques : <ul style="list-style-type: none"> • Auto correspond au paramètre usine. • Si l'option est désactivée, les travaux d'impression sont filtrés à l'aide d'un protocole standard. • Si l'option est activée, l'imprimante traite les travaux d'impression PostScript binaire bruts.
Adresse ENA <xxx>.<xxx>.<xxx>.<xxx>	Permet de définir l'adresse réseau de tout serveur d'impression externe auquel l'imprimante est connectée à l'aide d'un câble USB. Remarque : cette option de menu est uniquement disponible si l'imprimante est connectée à un serveur d'impression externe via un port USB.
Netmask ENA <xxx>.<xxx>.<xxx>.<xxx>	Permet de définir l'adresse du masque de réseau de tout serveur d'impression externe auquel l'imprimante est connectée à l'aide d'un câble USB. Remarque : cette option de menu est uniquement disponible si l'imprimante est connectée à un serveur d'impression externe via un port USB.
Passerelle ENA <xxx>.<xxx>.<xxx>.<xxx>	Permet de définir la passerelle de tout serveur d'impression externe auquel l'imprimante est connectée à l'aide d'un câble USB. Remarque : cette option de menu est uniquement disponible si l'imprimante est connectée à un serveur d'impression externe via un port USB.

Menu Parallèle

Option de menu	Description
<p>PCL SmartSwitch En fonction Hors fonction</p>	<p>Permet de configurer l'imprimante afin qu'elle passe automatiquement en mode d'émulation PCL lorsqu'un travail d'impression provenant du port USB le requiert, quel que soit le langage par défaut de l'imprimante.</p> <p>Remarques :</p> <ul style="list-style-type: none"> • En fonction correspond au paramètre usine. • Sur Hors fonction, l'imprimante n'analyse pas les données entrantes. • Si l'option est désactivée (Hors fonction) et si PS SmartSwitch, à l'inverse, est activé, l'imprimante utilise l'émulation PostScript. Si PS SmartSwitch est désactivé, elle utilise le langage d'imprimante par défaut spécifié dans le menu Configuration. • PCL SmartSwitch s'affiche uniquement si le niveau Postscript n'est pas égal à zéro.
<p>PS SmartSwitch En fonction Hors fonction</p>	<p>Permet de configurer l'imprimante afin qu'elle passe automatiquement en mode d'émulation PS lorsqu'un travail d'impression provenant du port USB le requiert, quel que soit le langage par défaut de l'imprimante.</p> <p>Remarques :</p> <ul style="list-style-type: none"> • En fonction correspond au paramètre usine. • Sur Hors fonction, l'imprimante n'analyse pas les données entrantes. • Si l'option est désactivée (Hors fonction) et si PCL SmartSwitch, à l'inverse, est activé, l'imprimante utilise l'émulation PCL. Si PCL SmartSwitch est désactivé, elle utilise le langage d'imprimante par défaut spécifié dans le menu Configuration. • PS SmartSwitch s'affiche uniquement si le niveau Postscript n'est pas égal à zéro.
<p>Mode NPA En fonction Hors fonction Auto</p>	<p>Permet de configurer l'imprimante afin qu'elle effectue le traitement spécial requis pour le mode de communication bidirectionnelle, conformément au protocole NPA.</p> <p>Remarques :</p> <ul style="list-style-type: none"> • Auto correspond au paramètre usine. • La modification de ce paramètre à partir du panneau de commandes et le fait de quitter les menus entraînent le redémarrage de l'imprimante. La sélection de menu est mise à jour.

Option de menu	Description
<p>Tampon parallèle Désactivé Auto De 3 ko à <taille maximale autorisée></p>	<p>Configure la taille du tampon d'entrée parallèle.</p> <p>Remarques :</p> <ul style="list-style-type: none"> • Auto correspond au paramètre usine. • Le paramètre Désactivé désactive le tampon d'impression. Tout travail déjà mis en mémoire tampon sur le disque est imprimé avant que le traitement normal des travaux entrants ne reprenne. • Le paramètre de taille du tampon parallèle est modifiable par incrément de 1 Ko. • La taille maximale dépend de la quantité de mémoire de l'imprimante, de la taille des autres mémoires tampon et de la valeur définie pour l'option Economiser ressource (En fonction ou Hors fonction). • Pour augmenter au maximum la taille du tampon parallèle, désactivez ou réduisez la taille des tampons USB et réseau. • La modification de ce paramètre à partir du panneau de commandes et le fait de quitter les menus entraînent le redémarrage de l'imprimante. La sélection de menu est mise à jour.
<p>Mode avancé Hors fonction En fonction</p>	<p>Active la communication bidirectionnelle via le port parallèle.</p> <p>Remarques :</p> <ul style="list-style-type: none"> • En fonction correspond au paramètre usine. • Si l'option est désactivée, la négociation avec le port parallèle est désactivée.
<p>Protocole Standard Fastbytes</p>	<p>Spécifie le protocole de port parallèle.</p> <p>Remarques :</p> <ul style="list-style-type: none"> • Fastbytes correspond au paramètre usine. Assure la compatibilité avec la plupart des ports parallèles existants (paramètre conseillé). • Le paramètre Standard permet de résoudre des problèmes de communication des ports parallèles.
<p>Accepter Init En fonction Hors fonction</p>	<p>Détermine si l'imprimante accepte ou non les demandes d'initialisation émanant de l'ordinateur.</p> <p>Remarques :</p> <ul style="list-style-type: none"> • Hors fonction correspond au paramètre usine. • L'ordinateur demande l'initialisation en activant le signal INIT depuis le port parallèle. De nombreux ordinateurs activent ce signal chaque fois qu'ils sont mis sous tension.
<p>Mode parallèle 2 En fonction Hors fonction</p>	<p>Détermine si les données du port parallèle sont échantillonnées sur le bord avant ou arrière de l'impulsion.</p> <p>Remarque : En fonction correspond au paramètre usine.</p>

Option de menu	Description
PS binaire Mac En fonction Hors fonction Auto	Permet de configurer l'imprimante afin qu'elle traite les travaux d'impression PostScript binaire Macintosh. Remarques : <ul style="list-style-type: none"> • Auto correspond au paramètre usine. • Si l'option est désactivée, les travaux d'impression sont filtrés à l'aide d'un protocole standard. • Si l'option est activée, l'imprimante traite les travaux d'impression PostScript binaire bruts.
Parallèle avec ENA Adresse ENA Masque de réseau ENA Passerelle ENA	<ul style="list-style-type: none"> • L'adresse ENA permet de définir l'adresse réseau de tout serveur d'impression externe auquel l'imprimante est connectée à l'aide d'un câble parallèle. • Le masque de réseau ENA permet de définir les informations relatives au masque de réseau de tout serveur d'impression externe auquel l'imprimante est connectée à l'aide d'un câble parallèle. • La passerelle ENA permet de définir les informations relatives à la passerelle de tout serveur d'impression externe auquel l'imprimante est connectée à l'aide d'un câble parallèle. Remarque : Parallèle avec ENA est uniquement disponible lorsque l'imprimante est connectée à un serveur d'impression externe via un port parallèle.

Menu Configuration SMTP

Ce menu permet de configurer le serveur SMTP.

Option de menu	Description
Passerelle SMTP principale Port de la passerelle SMTP principale Passerelle SMTP secondaire Port de la passerelle SMTP secondaire	Définit les informations du port et du serveur SMTP. Remarque : 25 correspond au paramètre usine pour chaque option de menu de port de la passerelle SMTP.
Délai SMTP 5-30	Définit le délai (en secondes) avant que le serveur n'arrête d'essayer d'envoyer le message électronique. Remarque : 30 secondes correspond au paramètre usine.
Adresse de réponse	Permet d'indiquer des informations sur le serveur. Cette option de menu est obligatoire. Remarque : la zone Message est limitée à 512 caractères.
Utiliser SSL Désactivé Négocier Obligatoire	Détermine l'imprimante devant utiliser SSL pour plus de sécurité lors de la connexion au serveur SMTP. Remarques : <ul style="list-style-type: none"> • Désactivé correspond au paramètre usine de Utiliser SSL. • Lorsque le paramètre A négocié est utilisé, votre serveur SMTP détermine si SSL sera utilisé.

Option de menu	Description
<p>Authentification du serveur SMTP</p> <ul style="list-style-type: none"> Aucun Normal (simple) CRAM MD5 Digest MD5 NTLM Kerberos 5 	<p>Précise le type d'authentification utilisateur nécessaire pour bénéficier des privilèges de numérisation vers courrier électronique.</p> <p>Remarque : Aucun correspond au paramètre usine.</p>
<p>E-mail du périphérique</p> <ul style="list-style-type: none"> Aucun Utiliser informations d'authentif. du périphérique <p>E-mail de l'utilisateur</p> <ul style="list-style-type: none"> Aucun Utiliser informations d'authentif. SMTP du périphérique <p>ID utilisateur du périphérique</p> <p>Mot de passe du périphérique</p> <p>Kerberos 5 Realm</p> <p>Domaine NTLM</p>	<p>Permet d'indiquer des informations sur le serveur de messagerie.</p> <p>Remarques :</p> <ul style="list-style-type: none"> • Les zones Message sont limitées à 512 caractères. • Aucun correspond au paramètre usine des options E-mail du périphérique et de E-mail de l'utilisateur.

Menu Sécurité

Menu Divers

Option de menu	Description
Connexions à partir du panneau de commandes Echecs de connexion Délai avant échec Durée de verrouillage Délai de connexion	<p>Limite le nombre et le délai des tentatives de connexion échouées à partir du panneau de commandes de l'imprimante avant que <i>tous</i> les utilisateurs ne soient bloqués.</p> <p>Remarques :</p> <ul style="list-style-type: none">• Echecs de connexion définit le nombre de tentatives de connexions échouées avant que les utilisateurs ne soient bloqués. Les paramètres sont compris entre 1 et 50. 3 tentatives correspond au paramètre usine.• Délai avant échec définit le délai pendant lequel les tentatives de connexion échouées peuvent être effectuées avant que les utilisateurs ne soient bloqués. Les paramètres sont compris entre 1 et 60 minutes. 5 minutes correspond au paramètre usine.• Durée de verrouillage définit la durée pendant laquelle les utilisateurs sont bloqués après avoir dépassé la limite d'échecs de connexion. Les paramètres sont compris entre 0 et 60 minutes. 5 minutes correspond au paramètre usine. 0 indique que l'imprimante n'impose aucune durée de verrouillage.• Délai de connexion définit la durée pendant laquelle l'imprimante reste en attente sur l'écran d'accueil avant de déconnecter automatiquement l'utilisateur. Les paramètres sont compris entre 1 et 900 secondes. 300 secondes correspond au paramètre usine.

Option de menu	Description
Connexions à distance Echecs de connexion Délai avant échec Durée de verrouillage Délai de connexion	<p>Limite le nombre et le délai des tentatives de connexion échouées à partir d'un ordinateur avant que <i>tous</i> les utilisateurs distants ne soient bloqués.</p> <p>Remarques :</p> <ul style="list-style-type: none"> • Echecs de connexion définit le nombre de tentatives de connexions échouées avant que les utilisateurs ne soient bloqués. Les paramètres sont compris entre 1 et 50. 3 tentatives correspond au paramètre usine. • Délai avant échec définit le délai pendant lequel les tentatives de connexion échouées peuvent être effectuées avant que les utilisateurs ne soient bloqués. Les paramètres sont compris entre 1 et 60 minutes. 5 minutes correspond au paramètre usine. • Durée de verrouillage définit la durée pendant laquelle un utilisateur est bloqué après avoir dépassé la limite d'échecs de connexion. Les paramètres sont compris entre 0 et 60 minutes. 5 minutes correspond au paramètre usine. 0 indique que l'imprimante n'impose aucune durée de verrouillage. • Délai de connexion définit la durée pendant laquelle l'interface distante reste en attente avant de déconnecter automatiquement l'utilisateur. Les paramètres sont compris entre 1 et 900 secondes. 300 secondes correspond au paramètre usine.

Menu Impression confidentielle

Option de menu	Description
PIN non valide maximum Hors fonction 2 – 10	<p>Limite le nombre de codes PIN non valides qu'il est possible de saisir.</p> <p>Remarques :</p> <ul style="list-style-type: none"> • Hors fonction correspond au paramètre usine. • Lorsque le nombre limite est atteint, les travaux correspondant au nom d'utilisateur et au code PIN sont supprimés.
Fin du travail d'impression Hors fonction 1 heure 4 heures 24 heures 1 semaine	<p>Limite le délai pendant lequel un travail d'impression confidentiel reste dans l'imprimante avant d'être supprimé.</p> <p>Remarques :</p> <ul style="list-style-type: none"> • Hors fonction correspond au paramètre usine. • Si le paramètre Fin du travail d'impression est modifié alors que des travaux confidentiels se trouvent sur la RAM de l'imprimante, l'ancienne valeur par défaut du délai d'expiration de ces travaux d'impression est conservée. • Si l'imprimante est mise hors tension, tous les travaux confidentiels conservés sur la RAM de l'imprimante seront supprimés.

Menu Journal d'audit de sécurité

Option de menu	Description
Exporter journal	Permet à un utilisateur autorisé d'exporter le journal de sécurité. Remarques : <ul style="list-style-type: none"> • Pour exporter le journal depuis le panneau de commandes de l'imprimante, un lecteur Flash doit être connecté à l'imprimante. • Le journal peut être téléchargé sur un ordinateur à partir du serveur Web incorporé.
Supprimer journal Suppr. maintenant Ne pas supprimer	Indique si les rapports d'audit des travaux d'impression sont supprimés. Remarque : Suppr. maintenant correspond au paramètre usine.
Configurer journal Activer audit Oui Non Activer Syslog distant Non Oui Fonction du Syslog distant 0 – 23 Importance des événements à inclure dans journal 0 – 7	Indique les journaux d'audit des travaux d'impression créés et la façon dont ils sont créés. <ul style="list-style-type: none"> • Activer Audit détermine si l'imprimante enregistre les événements dans le journal d'audit sécurisé et dans le Syslog distant. • Activer Syslog distant détermine si l'imprimante envoie des événements consignés vers le serveur distant. • Fonction du Syslog distant détermine la valeur de la fonction utilisée par l'imprimante lors de l'envoi d'événements au serveur Syslog distant. • Importance des événements à inclure dans journal indique le degré d'importance d'un événement consigné. Avec ce journal activé, l'imprimante consigne chaque événement et lui attribue un degré d'importance équivalent ou inférieur à la valeur du paramètre. <ul style="list-style-type: none"> 0 correspond à Urgence 1 correspond à Alerte 2 correspond à Critique 3 correspond à Erreur 4 correspond à Avertissement 5 correspond à Notification 6 correspond à Information 7 correspond à Débogage Remarques : <ul style="list-style-type: none"> • Oui correspond au paramètre usine pour Activer audit. • Non correspond au paramètre usine pour Activer Syslog distant. Si Activer audit est défini sur Non, aucun enregistrement n'est envoyé au Syslog distant même si Activer Syslog distant est défini sur Oui. • 4 - Sécurité correspond au paramètre usine pour Fonction du Syslog distant. • 4 correspond au paramètre usine pour Importance des événements à inclure dans journal.

Menu Définir date/heure

Option de menu	Description
Afficher date/heure	Vous permet d'afficher les paramètres Date/heure pour l'imprimante. Le format de la date et de l'heure est : AAAA-MM-JJ HH:MM: AAAA correspond aux quatre chiffres de l'année. MM correspond aux deux chiffres du mois. JJ correspond aux deux chiffres du jour. HH correspond aux deux chiffres de l'heure. MM correspond aux deux chiffres des minutes.
Définir date/heure	Permet de saisir la date et l'heure. Remarque : le paramètre Date/heure est défini au format AAAA-MM-JJ HH:MM.
Fuseau horaire <liste des fuseaux horaires>	Permet de sélectionner le fuseau horaire. Remarque : GMT correspond au paramètre usine.
Observer l'heure d'été En fonction Hors fonction	Indique à l'imprimante d'utiliser les heures de début et de fin du paramètre Heure d'été associé au paramètre Fuseau horaire. Remarque : En fonction correspond au paramètre usine.
Activer NTP En fonction Hors fonction	Active le protocole NTP (Network Time Protocol), qui synchronise les horloges des périphériques situés sur un réseau. Remarque : En fonction correspond au paramètre usine.

Menu Paramètres

Menu Paramètres généraux

Option de menu	Description
Langue d'affichage Anglais Français Allemand Italien Espagnol Danois Norvégien Néerlandais Suédois Portugais Finnois Russe Polonais Hongrois Turc Tchèque Chinois simplifié Chinois traditionnel Coréen Japonais	Permet de configurer la langue qui apparaît à l'écran. Remarque : certaines langues peuvent ne pas être disponibles sur toutes les imprimantes.
Mode Eco Hors fonction Energie Energie/Papier Papier	Economise la quantité d'énergie, de papier ou de support spécial utilisée. Remarques : <ul style="list-style-type: none">• Hors fonction correspond au paramètre usine. Hors fonction permet de restaurer tous les paramètres usine de l'imprimante.• Le paramètre Energie permet d'économiser le courant utilisé par l'imprimante. La performance de l'imprimante peut être altérée mais pas sa qualité d'impression.• Le paramètre Papier permet de réduire la quantité de papier et de support spécial nécessaire en imprimant des deux côtés du papier. La performance de l'imprimante peut être altérée mais pas sa qualité d'impression.• Le paramètre Energie/Papier permet d'économiser la quantité de courant, de papier et de support spécial utilisés.
Mode silencieux Hors fonction En fonction	Réduit le volume sonore de l'imprimante. Remarques : <ul style="list-style-type: none">• Hors fonction correspond au paramètre usine.• En fonction permet de configurer l'imprimante de manière à ce que son volume sonore soit le plus faible possible.

Option de menu	Description
Exécuter la configuration initiale Oui Non	Indique à l'imprimante de lancer l'assistant de configuration. Remarques : <ul style="list-style-type: none"> • Oui correspond au paramètre usine. • Après avoir exécuté l'assistant de configuration en sélectionnant Terminé sur l'écran permettant de choisir votre pays, Non devient le paramètre par défaut.
Formats de papier Etats-Unis Unité de mesure	Permet de choisir entre les formats de papier standard utilisés aux Etats-Unis (qui peuvent être également utilisés dans d'autres pays) ou les unités de mesure métriques. Remarques : <ul style="list-style-type: none"> • Etats-Unis correspond au paramètre usine. • La modification de ce paramètre permet de changer le paramètre Unité de mesure dans le menu Configuration universelle ainsi que le format par défaut de chaque source d'alimentation (tiroir ou chargeur) dans le menu Format/Type de papier.
Alertes Alarme cartouche Hors fonction Simple	Permet de définir le déclenchement d'une alarme lorsque l'imprimante requiert l'intervention d'un opérateur. Remarques : <ul style="list-style-type: none"> • Hors fonction correspond au paramètre usine pour Alarme cartouche. Sur Hors fonction, aucune alarme ne se déclenche. Niveau cartouche bas s'affiche à l'écran. • Simple : l'imprimante émet trois signaux sonores brefs. 88 Niveau cartouche bas s'affiche à l'écran.
Délais Economie énergie 1 min – 240 min	Fixe le délai entre l'impression d'un travail et le passage de l'imprimante en mode Economie énergie. Remarques : <ul style="list-style-type: none"> • 30 minutes correspond au paramètre usine. • Les paramètres de valeur plus faible permettent d'économiser de l'énergie mais nécessitent un temps de préchauffage plus long. • Sélectionnez le paramètre de valeur plus faible si votre imprimante est branchée sur le même circuit électrique que l'éclairage de la pièce et que vous remarquez des baisses de tension. • Si l'imprimante fonctionne en permanence, sélectionnez une valeur élevée. La plupart du temps, ce réglage permet de garder l'imprimante prête à imprimer avec un temps de préchauffage réduit.
Délais Délai d'affichage 15 – 300 sec	Fixe le délai (en secondes) pendant lequel l'imprimante attend avant de retourner à l'état Prêt . Remarque : 30 secondes correspond au paramètre usine.

Option de menu	Description
Délais Délai d'impression Désactivé 1 – 255 sec	Fixe le délai (en secondes) pendant lequel l'imprimante attend un message de fin de travail avant d'annuler le reste de l'impression. Remarques : <ul style="list-style-type: none"> • 90 secondes correspond au paramètre usine. • Lorsque le délai expire, l'imprimante termine l'impression de la page qui se trouve encore dans l'imprimante et vérifie si d'autres travaux d'impression sont en attente.
Délais Délai d'attente Désactivé 15 – 65 535 sec	Fixe le délai (en secondes) pendant lequel l'imprimante peut recevoir des données supplémentaires avant l'annulation d'un travail. Remarques : <ul style="list-style-type: none"> • 40 secondes correspond au paramètre usine. • Le paramètre Délai d'attente est disponible uniquement lorsque l'imprimante utilise le mode d'émulation PostScript. Ce paramètre n'a aucune incidence sur les travaux d'impression avec l'émulation PCL ou PPDS.
Récupération d'impression Auto continu Désactivé 5 – 255 sec	Permet à l'imprimante de poursuivre l'impression lors de certaines situations hors-ligne non résolues dans le délai spécifié. Remarque : Désactivé correspond au paramètre usine.
Récupération d'impression Correction bourrage En fonction Hors fonction Auto	Indique si l'imprimante doit réimprimer les pages bloquées à la suite d'un bourrage papier. Remarques : <ul style="list-style-type: none"> • Auto correspond au paramètre usine. L'imprimante réimprime les pages à la suite d'un bourrage papier sauf si la mémoire utilisée pour suspendre ces pages est requise pour d'autres travaux d'impression. • Sur En fonction, l'imprimante réimprime toujours les pages bloquées suite à un bourrage. • Sur Hors fonction, l'imprimante ne réimprime jamais les pages bloquées suite à un bourrage.
Récupération d'impression Protection page Hors fonction En fonction	Permet l'impression de pages difficiles à imprimer. Remarques : <ul style="list-style-type: none"> • Hors fonction correspond au paramètre usine. Sur Hors fonction l'imprimante imprime partiellement une page si la mémoire est insuffisante pour traiter la page entièrement. • Sur En fonction, l'imprimante traite et imprime la page en entier.

Option de menu	Description
Paramètres usine Ne pas restaurer Restaurer maintenant	Rétablit les paramètres usine de l'imprimante. Remarques : <ul style="list-style-type: none"> • Ne pas restaurer correspond au paramètre usine. Cette valeur permet de conserver les paramètres définis par l'utilisateur. • La valeur Restaurer maintenant permet de restaurer tous les paramètres usine de l'imprimante à l'exception des paramètres du menu Réseau/Ports. L'ensemble des ressources téléchargées stockées dans la mémoire vive est supprimé. Cette suppression n'affecte pas les ressources téléchargées stockées dans la mémoire flash.
Message accueil perso Hors fonction Adresse IP Nom d'hôte Nom d'un contact Emplacement Nom de configuration zéro Texte personnalisé 1	Définit un message préconfiguré ou personnalisé qui s'affiche sur l'écran à côté de Prêt . Remarques : <ul style="list-style-type: none"> • Hors fonction correspond au paramètre usine. • L'adresse IP et le nom d'hôte sont des messages préconfigurés. • Nom du contact, Emplacement, Nom de configuration zéro et Texte personnalisé 1 sont des messages qui peuvent être personnalisés par un agent du support technique.

Menu Configuration

Option de menu	Description
Langage d'impression Emulation PCL Emulation PS	Permet de définir le langage d'impression par défaut. Remarques : <ul style="list-style-type: none"> • L'émulation PCL utilise un interpréteur PCL pour le traitement des travaux d'impression. L'émulation PostScript utilise un interpréteur PS pour le traitement des travaux d'impression. • PCL correspond au langage d'impression paramétré en usine. • Si vous sélectionnez un de ces deux éléments comme langage d'imprimante par défaut, le logiciel peut continuer à envoyer des travaux d'impression utilisant un autre langage.
Zone d'impression Normal Page entière	Permet de définir la zone d'impression logique et physique. Remarques : <ul style="list-style-type: none"> • Ce menu n'apparaît pas si Bord à Bord est activé dans le menu Configuration de l'imprimante. • Normal correspond au paramètre usine. Si vous essayez d'imprimer des données dans la zone non imprimable définie par la valeur Normale, l'image est tronquée au niveau des limites définies. • Le paramètre Page entière permet à l'image d'être déplacée dans une zone non imprimable définie par le paramètre Normal. Cependant, l'image est tronquée au niveau des limites définies pour la zone imprimable normale. • Le paramètre Page entière n'affecte que les pages imprimées avec l'interpréteur PCL 5e. Il n'a aucune incidence sur les pages imprimées avec un interpréteur PCL XL ou PostScript.

Option de menu	Description
Destination télécharg. RAM Flash	Définit l'emplacement de stockage des ressources téléchargées. Remarques : <ul style="list-style-type: none"> • RAM correspond au paramètre usine. • L'enregistrement des ressources téléchargées dans la mémoire flash est permanent. Les ressources téléchargées restent dans la mémoire flash lorsque l'imprimante est mise hors tension. • L'enregistrement des ressources téléchargées dans la mémoire vive (RAM) est temporaire. • Ce menu apparaît uniquement lorsqu'une option flash est installée.
Economiser ressource En fonction Hors fonction	Indique comment l'imprimante doit traiter les ressources temporaires téléchargées, telles que les polices et les macros stockées dans la mémoire RAM, lorsqu'elle reçoit un travail nécessitant une quantité de mémoire supérieure à celle disponible. Remarques : <ul style="list-style-type: none"> • Hors fonction correspond au paramètre usine. Ce paramètre permet à l'imprimante de conserver les ressources téléchargées tant que la mémoire n'est pas requise pour d'autres travaux. Les ressources téléchargées sont supprimées afin de traiter les travaux d'impression. • En fonction permet à l'imprimante de conserver les ressources téléchargées lorsque le langage est modifié ou qu'elle est réinitialisée. Si l'imprimante manque de mémoire, le message 38 Mémoire saturée s'affiche et les ressources téléchargées ne sont pas supprimées.
Imprimer toutes les commandes Ordre alphabétique Plus récent d'abord Plus ancien d'abord	Indique l'ordre dans lequel les travaux confidentiels et suspendus sont imprimés lorsque Imprimer tout est sélectionné. Remarques : <ul style="list-style-type: none"> • Ordre alphabétique correspond au paramètre usine. • Les travaux d'impression apparaissent toujours dans l'ordre alphabétique sur le panneau de commandes de l'imprimante.

Menu Finition

Option de menu	Description
Faces (recto verso) recto verso recto	Définit le mode recto verso (impression sur les deux faces) comme valeur par défaut pour tous les travaux d'impression. Remarques : <ul style="list-style-type: none"> • Recto correspond au paramètre usine. • Pour configurer l'impression recto verso à partir du programme : sous Windows, cliquez sur Fichier → Imprimer, puis sur Propriétés, Préférences, Options, ou Configuration ; sous Macintosh, sélectionnez Fichier > Imprimer, puis définissez les paramètres à partir de la boîte de dialogue d'impression et des menus contextuels.

Option de menu	Description
Reliure recto verso Bord long Bord court	Définit la manière dont les pages recto verso sont reliées et l'orientation de l'impression au verso de la feuille par rapport à celle du recto. Remarques : <ul style="list-style-type: none"> • Bord long correspond au paramètre usine. • Bord long permet de relier les pages sur le bord gauche pour une orientation Portrait et sur le bord supérieur pour une orientation Paysage. • Bord court permet de relier les pages sur le bord supérieur pour une orientation Portrait et sur le bord gauche pour une orientation Paysage.
Copies 1 – 999	Indique un nombre de copies par défaut pour chaque impression. Remarque : 1 correspond au paramètre usine.
Pages vierges Ne pas imprimer Imprimer	Indique si des pages vierges sont insérées dans un travail d'impression. Remarque : Ne pas imprimer correspond au paramètre usine.
Assembler Hors fonction (1,1,1,2,2,2) En fonction (1,2,1,2,1,2)	Imprime les pages d'un travail d'impression en respectant l'ordre défini lors de l'impression de plusieurs exemplaires de ce travail. Remarques : <ul style="list-style-type: none"> • Hors fonction correspond au paramètre usine. Les pages ne sont pas assemblées. • L'option En fonction permet d'assembler le travail d'impression dans l'ordre défini. • Pour ces deux valeurs, l'intégralité du travail est imprimée le nombre de fois spécifié dans le menu Copies.
Séparateurs Aucun Entre copies Entre travaux Entre pages	Indique si des séparateurs vierges sont insérés. Remarques : <ul style="list-style-type: none"> • Aucun correspond au paramètre usine. • Entre copies permet d'insérer une feuille vierge entre chaque copie d'un travail d'impression si l'option Assemblage est définie sur En fonction. Si l'option Assemblage est définie sur Hors fonction, une page vierge est insérée entre chaque série de pages imprimées (après toutes les pages 1, toutes les pages 2). • Entre travaux insère une page vierge entre les travaux d'impression. • Entre pages insère une page vierge entre chaque page d'un travail d'impression. Cette fonction est utile si vous imprimez des transparents ou si vous souhaitez insérer des pages vierges dans un document pour ajouter des remarques.
Alim. séparateur Tiroir <x> Chargeur multifonction	Indique la source d'alimentation pour les séparateurs. Remarques : <ul style="list-style-type: none"> • Le tiroir 1 (tiroir standard) correspond au paramètre usine. • Dans le menu Papier, Configurer MF doit être défini sur Cassette pour que le chargeur multifonction s'affiche en tant que paramètre de menus.

Option de menu	Description
Pages par feuille (p/côté) Hors fonction 2 pages/feuille 3 pages/feuille 4 pages/feuille 6 pages/feuille 9 pages/feuille 12 pages/feuille 16 pages/feuille	Indique que plusieurs pages doivent être imprimées sur une seule face d'une feuille. Remarques : <ul style="list-style-type: none"> • Hors fonction correspond au paramètre usine. • Le numéro sélectionné correspond au nombre de pages imprimées sur une face.
Ordre pages par feuille Horizontal Horizontal inversé Vertical inversé Vertical	Détermine la position des pages lorsque Pages par feuille (p/côté) est utilisé. Remarques : <ul style="list-style-type: none"> • Horizontal correspond au paramètre usine. • La position dépend du nombre d'images et de l'orientation sélectionnée (Paysage ou Portrait).
Orientation Auto Paysage Portrait	Détermine l'orientation d'une feuille multipage. Remarques : <ul style="list-style-type: none"> • Auto correspond au paramètre usine. L'imprimante sélectionne automatiquement l'orientation (Portrait ou Paysage). • L'orientation Paysage utilise l'option Bord long. • L'orientation Portrait utilise l'option Bord court.
Bordure pages/feuille Aucun Simple	Imprime une bordure autour de chaque page lorsque Pages par feuille (p/côté) est utilisé. Remarque : Aucun correspond au paramètre usine.

Menu Qualité

Option de menu	Description
Résolution d'impression 300 ppp 600 ppp 1200 ppp 1200 IQ 2400 IQ	Détermine la résolution des travaux d'impression. Remarque : 600 ppp correspond au paramètre usine.
Intensité toner 1 – 10	Eclaircit ou assombrit les travaux d'impression. Remarques : <ul style="list-style-type: none"> • 8 correspond au paramètre usine. • La sélection d'une valeur plus petite permet d'économiser le toner.

Option de menu	Description
Amél. traits fins En fonction Hors fonction	Active le mode d'impression conseillé pour certains fichiers tels que les plans d'architecte, les cartes, les circuits électroniques ou les diagrammes. Remarques : <ul style="list-style-type: none"> • Hors fonction correspond au paramètre usine. • Pour configurer Amél. traits fins à partir du programme : sous Windows, cliquez sur Fichier → Imprimer, puis sur Propriétés, Préférences, Options, ou Configuration et modifiez les paramètres dans l'onglet Qualité d'impression ; sous Macintosh, sélectionnez Fichier > Imprimer, puis définissez les paramètres à partir de la boîte de dialogue Imprimer et des menus contextuels. • Pour définir le paramètre Amél. traits fins à partir du serveur Web incorporé, entrez l'adresse IP de l'imprimante réseau dans une fenêtre de navigation et dans Paramètres de l'imprimante, cliquez sur Menu Qualité.
Correction des gris Auto Hors fonction	Auto améliore le contraste appliqué aux images. Remarque : Auto correspond au paramètre usine.
Augmentation des pixels Hors fonction Polices Horizontalement Verticalement Dans les deux sens	Permet d'augmenter le nombre de pixels à imprimer par grappes afin d'améliorer les images horizontalement ou verticalement, ou d'améliorer les polices. Remarque : Hors fonction correspond au paramètre usine.
Luminosité -6 – 6	Ajuste les travaux d'impression en les éclaircissant ou en les assombrissant. Vous pouvez économiser du toner en éclaircissant l'impression. Remarque : 0 correspond au paramètre usine.
Contraste 0 – 5	Ajuste le contraste des objets d'imprimante. Remarque : 0 correspond au paramètre usine.

Menu Utilitaires

Option de menu	Description
Formater flash Oui Non	Formate la mémoire flash. On appelle mémoire flash la capacité de stockage ajoutée grâce à l'installation sur l'imprimante d'une carte flash optionnelle. Attention — Dommages potentiels : ne mettez pas l'imprimante hors tension pendant le formatage de la mémoire flash. Remarques : <ul style="list-style-type: none"> • Pour que cette option de menu soit disponible, l'imprimante doit être équipée d'une carte mémoire flash optionnelle fonctionnant correctement. La carte mémoire flash ne doit pas être protégée en lecture/écriture ou en écriture. • Si vous sélectionnez Non, la demande de formatage est annulée. • Si vous sélectionnez Oui, toutes les données de la mémoire flash sont supprimées.

Option de menu	Description
Défragmenter flash Non Oui	Récupère l'espace de stockage inutilisé et permet ainsi d'optimiser la capacité de stockage de la mémoire flash. Attention — Dommages potentiels : ne mettez pas l'imprimante hors tension pendant la défragmentation de la mémoire flash. Remarques : <ul style="list-style-type: none"> • Pour que cette option de menu soit disponible, l'imprimante doit être équipée d'une carte mémoire flash optionnelle fonctionnant correctement. La carte mémoire flash ne doit pas être protégée en lecture/écriture ou en écriture. • Si vous sélectionnez Non, la demande de défragmentation est annulée. • Si vous sélectionnez Oui, toutes les ressources téléchargées stockées dans la mémoire flash sont transférées vers la mémoire de l'imprimante et la mémoire flash est reformatée. Une fois le formatage terminé, les ressources téléchargées sont à nouveau chargées dans la mémoire flash.
Dépistage Hex Activer	Permet d'isoler plus facilement la cause d'un problème d'impression. Remarques : <ul style="list-style-type: none"> • Si vous sélectionnez Activer, toutes les données envoyées à l'imprimante seront imprimées sous la forme d'une représentation hexadécimale et alphabétique et les codes de commande ne seront pas exécutés. • Pour quitter le mode Dépistage Hex, réinitialisez l'imprimante ou mettez-la hors tension.
Taux de couverture Hors fonction En fonction	Fournit une estimation du pourcentage de couverture d'une page. L'estimation est imprimée sur une page de séparation. Remarque : Hors fonction correspond au paramètre usine.

Menu XPS

Option de menu	Description
Imprimer pages d'erreurs Hors fonction En fonction	Imprime une page contenant des informations sur les erreurs, notamment sur les erreurs de marquage XML. Remarque : Hors fonction correspond au paramètre usine.

Menu PDF

Option de menu	Description
Ajuster la page Oui Non	Ajuste le contenu de la page au format de support sélectionné. Remarque : Non correspond au paramètre usine.
Commentaires Ne pas imprimer Imprimer	Imprimer les commentaires d'un fichier PDF Remarque : la valeur par défaut est Ne pas imprimer.

Menu PostScript

Option de menu	Description
Impr. erreur PS En fonction Hors fonction	Imprime un page mentionnant l'erreur PostScript. Remarque : Hors fonction correspond au paramètre usine.
Priorité police Résidente Mémoire flash	Etablit l'ordre de recherche des polices. Remarques : <ul style="list-style-type: none"> • Résidente correspond au paramètre usine. • Pour que cette option de menu soit disponible, l'imprimante doit être équipée d'une carte mémoire flash optionnelle formatée fonctionnant correctement. • Cette carte mémoire flash optionnelle ne peut pas être protégée en lecture/écriture, en écriture ou par un mot de passe. • La taille du tampon de travail ne doit pas être définie sur 100 %.

Menu Emul PCL

Option de menu	Description
Origine police Resident Download Flash Tout	Indique quelles sont les polices disponibles. Remarques : <ul style="list-style-type: none"> • Resident correspond au paramètre usine. Affiche le jeu de polices par défaut téléchargé sur la RAM. • Download apparaît uniquement s'il existe des polices téléchargées. Ce paramètre affiche toutes les polices téléchargées sur la RAM. • Flash apparaît uniquement lorsqu'une carte mémoire flash optionnelle contenant des polices est installée. • La carte mémoire flash optionnelle doit être correctement formatée et ne peut pas être protégée en lecture/écriture, en écriture ou en écriture protégée par un mot de passe. • Tout affiche toutes les polices disponibles, quelle que soit l'option.
Nom police <liste des polices>	Permet d'afficher ou de modifier le paramètre dans la liste de sélection.
Jeu symboles <liste des jeux de symboles>	Permet d'afficher ou de modifier le paramètre dans la liste de sélection.
Paramètres d'émulation PCL Taille en points 1 – 1008	Modifie la taille en points pour les polices typographiques vectorielles. Remarques : <ul style="list-style-type: none"> • 12 correspond au paramètre usine. • « Taille en points » fait référence à la hauteur des caractères de la police. Un point équivaut à environ 1/72 pouce. • La taille en points peut être réduite ou augmentée par incrément de 0,25.

Option de menu	Description
Paramètres d'émulation PCL Espacement 0,08 – 100	Indique l'espacement pour les polices vectorielles à espacement constant. Remarques : <ul style="list-style-type: none"> • 10 correspond au paramètre usine. • L'espacement correspond au nombre de caractères à espacement fixe par pouce (cpp). • L'espacement peut être réduit ou augmenté par incrément de 0,01 cpp. • Dans le cas de polices à espacement constant non vectorielles, l'espacement est affiché mais il ne peut pas être modifié.
Paramètres d'émulation PCL Orientation Portrait Paysage	Détermine l'orientation du texte et des images sur la page. Remarques : <ul style="list-style-type: none"> • Portrait correspond au paramètre usine. • Portrait imprime le texte et les graphiques parallèlement au bord court du papier. • Paysage imprime le texte et les graphiques parallèlement au bord long du papier.
Paramètres d'émulation PCL Lignes par page 1 – 255	Détermine le nombre de lignes imprimées sur chaque page. Remarques : <ul style="list-style-type: none"> • 60 correspond au paramètre usine pour les Etats-Unis. 64 correspond au paramètre usine utilisé à l'international. • L'imprimante définit l'espace disponible entre chaque ligne en fonction des paramètres Lignes par page, Format papier et Orientation. Sélectionnez l'orientation et le format de papier requis avant de définir le nombre de lignes par page.
Paramètres d'émulation PCL Largeur A4 198 mm 203 mm	Permet de configurer l'imprimante pour impression sur format A4. Remarques : <ul style="list-style-type: none"> • 198 mm correspond au paramètre usine. • 203 mm configure la largeur de la page de façon à pouvoir imprimer 80 caractères avec espacement de 10.
Paramètres d'émulation PCL CR Auto après LF En fonction Hors fonction	Indique si l'imprimante effectue automatiquement un retour chariot (CR) après une commande de saut de ligne (LF). Remarque : Hors fonction correspond au paramètre usine.
Paramètres d'émulation PCL LF Auto après CR En fonction Hors fonction	Indique si l'imprimante insère automatiquement un saut de ligne (LF) après une commande de retour chariot (CR). Remarque : Hors fonction correspond au paramètre usine.

Option de menu	Description
<p>Renommer les tiroirs</p> <p>Affecter chrg MF Hors fonction Aucun 0 – 199</p> <p>Affecter tiroir <x> Hors fonction Aucun 0 – 199</p> <p>Affecter papier man. Hors fonction Aucun 0 – 199</p> <p>Affecter enveloppe manuel Hors fonction Aucun 0 – 199</p>	<p>Configure l'imprimante pour qu'elle fonctionne avec des logiciels ou des programmes qui utilisent une numérotation différente pour les tiroirs, les bacs et les chargeurs.</p> <p>Remarques :</p> <ul style="list-style-type: none"> • Hors fonction correspond au paramètre usine. • Aucun n'est pas disponible. Ce paramètre s'affiche uniquement lorsqu'il est sélectionné par l'interpréteur PCL 5. • Aucun : ignore la commande de sélection de la source d'alimentation. • 0 – 199 permet d'attribuer des paramètres personnalisés.
<p>Renommer les tiroirs</p> <p>Voir conf. usine</p> <p>Chargeur multifonction par défaut = 8</p> <p>Tiroir 1 par défaut = 1</p> <p>Tiroir 2 par défaut = 4</p> <p>Tiroir 3 par défaut = 5</p> <p>Tiroir 4 par défaut = 20</p> <p>Tiroir 5 par défaut = 21</p> <p>Enveloppe par défaut = 6</p> <p>Manuel papier par défaut = 2</p> <p>Manuel enveloppe par défaut = 3</p>	<p>Permet d'afficher le paramètre par défaut attribué à chaque tiroir, bac ou chargeur.</p> <p>Remarques :</p> <ul style="list-style-type: none"> • L'imprimante prend en charge un tiroir 250 feuilles standard et ne peut supporter qu'un seul bac optionnel, de 250 ou de 550 feuilles. Ainsi, seules les valeurs correspondantes aux tiroirs 1 et 2 peuvent être appliquées à votre imprimante. • Les paramètres par défaut s'affichent même si la source d'alimentation n'est pas installée.
<p>Renommer les tiroirs</p> <p>Rest. vl. défaut</p> <p>Oui</p> <p>Non</p>	<p>Restaure les paramètres par défaut de tous les tiroirs, bac et chargeurs.</p>

Menu HTML

Option de menu		Description
Nom police Albertus MT Antique Olive Apple Chancery Arial MT Avant Garde Bodoni Bookman Chicago Clarendon Cooper Black Copperplate Coronet Courier Eurostile Garamond Geneva Gill Sans Goudy Helvetica Hoefler Text	Intl CG Times Intl Courier Intl Univers Joanna MT Letter Gothic Lubalin Gothic Marigold MonaLisa Recut Monaco New CenturySbk New York Optima Oxford Palatino Stempel Garamond Taffy Times Times New Roman Univers Zapf Chancery	Définit la police par défaut pour les documents HTML. Remarque : la police Times sera utilisée pour les documents HTML dont la police n'est pas spécifiée.

Option de menu	Description
Taille de la police 1 à 255 pt	Définit la taille de police par défaut pour les documents HTML. Remarques : <ul style="list-style-type: none"> • 12 pt correspond au paramètre usine. • La taille de police peut être augmentée par incrément de 1 pt.
Mettre à l'échelle 1 à 400 %	Met à l'échelle la police par défaut pour les documents HTML. Remarques : <ul style="list-style-type: none"> • 100 % correspond au paramètre usine. • La mise à l'échelle peut se faire par incrément de 1 %.
Orientation Portrait Paysage	Définit l'orientation de la page pour les documents HTML. Remarque : Portrait correspond au paramètre usine.
Taille de la marge 8 à 255 mm	Définit la marge de la page pour les documents HTML. Remarques : <ul style="list-style-type: none"> • 19 mm correspond au paramètre usine. • La taille de la marge peut être augmentée par incrément de 1 mm.

Option de menu	Description
Arrière-plans Ne pas imprimer Imprimer	Indique s'il faut ou non imprimer les arrière-plans des documents HTML. Remarque : Imprimer correspond au paramètre usine.

Menu Image

Option de menu	Description
Ajustement auto En fonction Hors fonction	Sélectionne le format, l'échelle et l'orientation du papier les plus appropriés. Remarques : <ul style="list-style-type: none"> • En fonction correspond au paramètre usine. • L'option En fonction annule les paramètres de mise à l'échelle et d'orientation définis pour certaines images.
Inverser En fonction Hors fonction	Inverse les images monochromes à deux tons. Remarques : <ul style="list-style-type: none"> • Hors fonction correspond au paramètre usine. • La taille de police peut être augmentée par incrément de 1 pt. • Ce paramètre ne s'applique pas aux images de format GIF ou JPEG.
Echelle Ancrage sup. gauche Meilleure corres Ancrage au centre Ajuster en haut./larg. Ajuster en hauteur Ajuster en largeur	Ajuste l'image au format de support sélectionné. Remarques : <ul style="list-style-type: none"> • Meilleure corres. correspond à la valeur usine. • Lorsque le paramètre Ajustement auto est en fonction, l'échelle est automatiquement définie sur Meilleure corres.
Orientation Portrait Paysage Portrait inversé Paysage inversé	Définit l'orientation de l'image. Remarque : Portrait correspond au paramètre usine.

Présentation des messages de l'imprimante

Lorsque **Chargeur manuel** apparaît sur l'écran, cela se réfère au chargeur multifonction.

Liste des états et messages d'erreur de l'imprimante

Activation des chang. de menus

Attendez que le message disparaisse.

Occupé

Attendez que le message disparaisse.

Occupé ...

Attendez que le message disparaisse.

Étalonnage en cours

Attendez que le message disparaisse.

Annulation impossible

Attendez que le message disparaisse.



Annulation

Attendez que le message disparaisse.

Niveau cartouche bas

Le niveau de la cartouche de toner est bas.



Essayez l'une ou plusieurs des solutions suivantes :

- Retirez la cartouche de toner, secouez-la, puis remettez-la en place. Appuyez sur  pour effacer le message et poursuivre l'impression.
- Retirez la cartouche de toner et installez-en une nouvelle. Appuyez sur  pour effacer le message et poursuivre l'impression.

Niv. cartouche presque bas

L'alarme de niveau de la cartouche est activée et le niveau de toner est bas.

Essayez l'une ou plusieurs des solutions suivantes :



- Retirez la cartouche de toner, secouez-la, puis remettez-la en place. Appuyez sur  pour effacer le message et poursuivre l'impression.
- Retirez la cartouche de toner et installez-en une nouvelle. Appuyez sur  pour effacer le message et poursuivre l'impression.

Durée de la cartouche dépassée

La cartouche de toner est vide.

- 1 Retirez la cartouche de toner utilisée et installez-en une nouvelle.
- 2 Appuyez sur  pour effacer ce message.

Modifier <source> sur <x>

- Appuyez sur la flèche vers le bas jusqu'à ce que  **Continuer** s'affiche, puis appuyez sur  si le papier a été changé.
- Appuyez sur la flèche vers le bas jusqu'à ce que  **Utiliser actuel** s'affiche, puis appuyez sur la flèche vers le bas pour imprimer avec le papier se trouvant dans l'imprimante.
- Annulez le travail d'impression en cours.
- Pour plus d'informations, sélectionnez **Me montrer**.

Effacement des statistiques de compta en cours

Attendez que le message disparaisse.

Fermer la porte avant

Fermez la porte avant de l'imprimante.

Défragmentation de la mémoire flash NE PAS ETEINDRE

Attendez que le message disparaisse.

Attention — Dommages potentiels : ne mettez pas l'imprimante hors tension lorsque ce message s'affiche à l'écran.

Suppression effectuée

Attendez que le message disparaisse.

Echec de la suppression

Votre tentative de suppression d'un fichier a échoué.

- 1 Attendez que le message disparaisse.
- 2 Essayez à nouveau de supprimer le fichier.

Suppression des travaux suspendus

Attendez que le message disparaisse.

Désactivation des menus

Attendez que le message disparaisse.

Remarque : si les menus sont désactivés, vous ne pouvez pas modifier les paramètres de l'imprimante depuis le panneau de commandes de l'imprimante.

NE PAS TOUCHER Lecture mémoire flash NE PAS ETEINDRE

Ce message s'accompagne d'un graphique en barres vous indiquant le pourcentage du processus terminé.

Attendez que le message disparaisse. Le message disparaît une fois le code entièrement transféré et le processus terminé.

Attention — Dommages potentiels : si votre imprimante est connectée à un ordinateur via un câble USB, ne touchez pas le panneau de commandes de l'imprimante lorsque ce message s'affiche à l'écran. Ne mettez pas l'imprimante hors tension lorsque ce message s'affiche à l'écran.

Activation des menus

Attendez que le message disparaisse.

Impression annulée

Attendez que le message disparaisse.

Formatage de la mémoire flash NE PAS ETEINDRE

Attendez que le message disparaisse.

Attention — Dommages potentiels : ne mettez pas l'imprimante hors tension pendant le formatage de la mémoire flash.

Dépistage Hex

L'imprimante est en mode Dépistage Hex.

Dépistage Hex prêt

L'imprimante est à l'état **Prêt** et le dépistage Hex est actif. Vous pouvez utiliser le dépistage Hex pour résoudre les problèmes d'impression.

Code moteur non valide

Téléchargez un code moteur valide pour l'imprimante.

Remarque : vous pouvez télécharger le code moteur pendant que ce message est affiché.

Code réseau non valide

Téléchargez un code d'impression réseau valide pour le serveur d'impression interne. Le serveur d'impression interne est une option matérielle placée à l'intérieur de l'imprimante.

Remarque : vous pouvez télécharger le code réseau pendant que ce message est affiché.

Charg. manuel avec <x>

Essayez l'une ou plusieurs des solutions suivantes :

- Chargez le papier spécifié dans le chargeur multifonction.
- Annulez le travail d'impression en cours.

Charger <source> avec <x>

Essayez l'une ou plusieurs des solutions suivantes :

- Chargez le tiroir ou une autre source d'alimentation avec le type et le format de papier appropriés.
- Annulez le travail d'impression en cours.

Maintenance

Remplacez les éléments de maintenance et réinitialisez le compteur de maintenance de l'imprimante, le cas échéant.

Pour plus d'informations sur l'achat des fournitures, reportez-vous à « Commande de fournitures », page 132.

Accès aux menus désactivé par l'administrateur système

Les menus de l'imprimante ne sont pas accessibles car un agent du support technique a désactivé les menus. Attendez que le message disparaisse.

Les menus sont désactivés

Les menus de l'imprimante sont désactivés. Les paramètres de l'imprimante ne peuvent pas être modifiés depuis le panneau de commandes de l'imprimante. Contactez l'assistance technique.

Remarque : il est possible d'annuler un travail d'impression, une impression confidentielle ou un travail suspendu, même lorsque les menus sont désactivés.

Etat Prêt requis pour accéder aux menus

Les menus de l'imprimante ne sont pas accessibles car le panneau de commandes de l'imprimante n'affiche pas le message **Prêt**. Attendez que l'imprimante termine son activité en cours. Lorsque le message **Prêt** s'affiche, appuyez sur .

Support étroit activé

Support étroit est activé dans le menu Désactiver matériel du menu Configuration. L'imprimante ignore tous les capteurs relatifs au support étroit.

Pour effacer ce message, désactivez le support étroit dans le menu Désactiver matériel. Contactez un agent du support technique pour obtenir de l'aide si nécessaire.

Réseau/Réseau <x>/Réseau <x>, <y>

L'imprimante étant connectée au réseau, l'interface réseau est donc le lien de communication actif.

- **Réseau** indique que l'imprimante utilise le port réseau standard intégré à la carte logique de l'imprimante.
- **Réseau <x>** indique qu'un serveur d'impression interne est installé dans l'imprimante ou que l'imprimante est connectée à un serveur d'impression externe.

- **Réseau <x>, <y>** indique que l'interface réseau est le lien de communication actif ; <x>, <y> indique que l'interface active est connectée à l'imprimante via le canal y sur le connecteur PCI x. Si x est égal à 0, l'interface réseau standard est active.

Remarque : l'interface actuelle s'affiche sur la page des paramètres de menus.

Attendez que le message disparaisse.

Aucun travail à annuler

Attendez que le message disparaisse.

Pas prêt

L'imprimante n'est pas prête à recevoir ou à traiter des données, ou les ports de l'imprimante sont hors ligne.

Parallèle/Parallèle <x>

L'imprimante est reliée à un port parallèle. L'interface parallèle est le lien de communication actif. **Parallèle** indique que l'imprimante utilise un port parallèle. **Parallèle <x>** indique que l'interface active est connectée à l'imprimante via un connecteur x PCI.

Remarque : l'interface actuelle s'affiche sur la page des paramètres de menus.

Attendez que le message disparaisse.

Fin durée de vie kit PC

Il s'agit du dernier message d'avertissement pour le kit du photoconducteur. Le kit du photoconducteur est presque épuisé. L'imprimante poursuit l'impression à moins que la valeur de l'alarme cartouche ait été modifiée depuis le panneau de commandes de l'imprimante ou qu'elle ait été définie sur En fonction depuis la page Web de notifications de fournitures (située sur le serveur Web incorporé).

Si le paramètre sélectionné est En fonction, l'imprimante interrompt l'impression. Appuyez sur  pour sélectionner **Continuer**. L'imprimante poursuit l'impression jusqu'à ce que le kit du photoconducteur soit entièrement vide. Lorsque le kit du photoconducteur est vide, remplacez-le.

[PJL RDYMSG]

Il s'agit du message Prêt PJL (Printer Job Language, langue du travail d'impression). Il apparaît à la suite du message **Prêt** ou **Economie énergie**. La chaîne du message est tronquée si elle est trop longue.

Attendez que le message disparaisse.

Economie énergie

L'imprimante économise du courant en attendant le travail d'impression suivant. Lancez une impression pour annuler le mode Economie énergie.

Impression

Attendez que le message disparaisse.

Programmation de la mémoire flash NE PAS ETEINDRE

Attendez que le message disparaisse.

Attention — Dommages potentiels : ne mettez pas l'imprimante hors tension lorsque le message `Programmation de la mémoire flash` s'affiche à l'écran.

Programmation code système NE PAS ETEINDRE

Attendez que le message disparaisse.

Attention — Dommages potentiels : ne mettez pas l'imprimante hors tension lorsque le message `Programmation code système` s'affiche à l'écran.

Prêt

L'imprimante est prête à recevoir des travaux d'impression.

Gestion à distance active NE PAS ETEINDRE

Les paramètres de l'imprimante sont en cours de configuration. Attendez que le message disparaisse.

Attention — Dommages potentiels : ne mettez pas l'imprimante hors tension lorsque le message `Gestion à distance active` s'affiche à l'écran.

Retirer le papier du réceptacle standard

Le réceptacle de sortie a atteint la limite de sa capacité. Retirez le papier du réceptacle standard pour effacer le message et poursuivre l'impression.

Retirer le papier du réceptacle standard

Retirez la pile de papier du réceptacle standard.

Remplacer la cartouche

La cartouche de toner est vide.

- 1 Retirez la cartouche de toner utilisée et installez-en une nouvelle.
- 2 Appuyez sur  pour effacer ce message.

Remplacer kit PC

Il s'agit du premier message d'avertissement pour le kit du photoconducteur. L'imprimante poursuit l'impression à moins que la valeur de l'alarme cartouche ait été modifiée depuis le panneau de commandes de l'imprimante ou qu'elle ait été définie sur En fonction depuis la page Web de notifications de fournitures (située sur le serveur Web incorporé).

Si le paramètre sélectionné est En fonction, l'imprimante stoppe l'impression. Appuyez sur  pour sélectionner `Continuer` et poursuivre l'impression.

Lorsque `Fin durée de vie kit PC` s'affiche, commandez un nouveau kit du photoconducteur.

Réinitialisation de l'imprimante

Attendez que le message disparaisse.

Réinitialiser sans remplacer risque d'altérer la qualité d'impression

Vous avez sélectionné Non sur l'écran Vérifier unité PC remplacée. Attendez que le message disparaisse.

Restauration des paramètres usine

Attendez que le message disparaisse.

Lorsque les paramètres par défaut sont restaurés :

- Toutes les ressources téléchargées sont supprimées de la mémoire de l'imprimante. Cela inclut les polices, macros et les jeux de symboles.
- Tous les paramètres usine sont restaurés, à l'exception de la langue d'affichage dans le menu Configuration ainsi que des paramètres personnalisés des menus Série <x>, Réseau, Infrarouge, LocalTalk, USB.

Maintenance planifiée

Récept. standard plein

Retirez la pile de papier du réceptacle standard afin d'effacer le message.

Arrêt

Attendez que le message disparaisse.

Sélection en cours

Attendez que le message disparaisse.

Trop d'échecs de connexion à partir du panneau de commandes

L'imprimante est désormais en mode verrouillage pour les raisons suivantes :

- Vous avez fait trop de tentatives de connexion avec un code PIN incorrect.
- Vous avez tenté de vous connecter avec un numéro de mot de passe incorrect pour accéder à une fonctionnalité, à un paramètre ou à un menu de l'imprimante auxquels vous n'avez pas accès.

Remarque : il y a un nombre limité de tentatives de connexion. Une fois la limite atteinte, ce message s'affiche et l'imprimante se met en mode verrouillage. Le message reste sur le panneau de commandes de l'imprimante et les tentatives d'accès aux menus sont ignorées jusqu'à ce que le délai expire. Ce délai est défini par un agent du support technique.

Attendez que le message disparaisse suite à l'expiration du délai, puis :

- Saisissez le code PIN correct pour accéder aux travaux suspendus.
- Contactez un agent du support technique si vous avez besoin d'un numéro de mot de passe pour accéder à une fonctionnalité, à un paramètre ou à un menu spécifiques de l'imprimante bloqués suite à l'utilisation d'un mot de passe incorrect.

Tiroir <x> désactivé

Le tiroir indiqué est désactivé dans le menu Désactiver matériel du menu Configuration. Pour effacer ce message, activez le tiroir indiqué via le même menu. Contactez un agent du support technique pour obtenir de l'aide.

Tiroir <x> manquant

Insérez le tiroir indiqué dans l'imprimante.

USB/USB <x>

Le port USB est le lien de communication actif. L'imprimante traite les données via le port USB spécifié.

Attendez que le message disparaisse.

Attente, trop d'événements ... NE PAS ETEINDRE

L'imprimante a reçu trop d'informations. Le message s'affiche lorsque toutes les informations envoyées sont triées ou traitées. Attendez que le message disparaisse.

Attention — Dommages potentiels : ne mettez pas l'imprimante hors tension lorsque le message **Attente, trop d'événements ... NE PAS ETEINDRE** s'affiche à l'écran.

30.yy Recharge non valide, remplacer cartouche

Une cartouche de toner non valide et non prise en charge est installée. Retirez la cartouche de toner et installez-en une nouvelle.

31.yy Cartouche manquante ou défectueuse

La cartouche de toner est manquante ou ne fonctionne pas correctement.

Essayez l'une ou plusieurs des solutions suivantes :



- Retirez la cartouche de toner, puis remettez-la en place.
- Retirez la cartouche de toner et installez-en une nouvelle.

32.yy Réf. cartouche non prise en charge par le périphérique

Retirez la cartouche de toner indiquée et installez-en une prise en charge.

34 Papier court

Essayez l'une ou plusieurs des solutions suivantes :

- Chargez le papier approprié dans ce tiroir.
- Appuyez sur la flèche vers le bas jusqu'à ce que  **Continuer** s'affiche, puis appuyez sur  pour effacer le message et imprimer à partir d'un autre tiroir papier.
- Vérifiez les guides de longueur et de largeur et veillez à ce que le papier soit correctement chargé dans le tiroir.
- Pour les utilisateurs Windows, vérifiez les propriétés d'impression afin de vous assurer que le travail d'impression requiert le type et le format de papier appropriés.

Pour les utilisateurs Macintosh, vérifiez les paramètres de la boîte de dialogue Imprimer afin de vous assurer que le travail d'impression requiert le type et le format de papier appropriés.



- Vérifiez que le format de papier est correctement configuré. Par exemple, si l'option Frmt chargeur MF est définie sur Universel, vérifiez que la largeur du papier est adaptée aux données imprimées.
- Annulez le travail d'impression en cours.

35 Mémoire insuffisante pr prendre en ch. la fction Economiser ressources

La mémoire de l'imprimante est insuffisante pour enregistrer les paramètres. Installez de la mémoire supplémentaire ou appuyez sur  pour désactiver l'option Economiser ressource et poursuivre l'impression.



37 Mémoire insuffisante pour défragmenter la mémoire flash

Essayez l'une ou plusieurs des solutions suivantes :



- Appuyez sur la flèche vers le bas jusqu'à ce que  **Continuer** s'affiche, puis appuyez sur  pour arrêter la défragmentation et poursuivre l'impression.
- Supprimez les polices, les macros et autres données dans la mémoire de l'imprimante.
- Installez de la mémoire supplémentaire dans l'imprimante.

37 Mémoire insuffisante pour assembler les travaux

Essayez l'une ou plusieurs des solutions suivantes :



- Appuyez sur la flèche vers le bas jusqu'à ce que  **Continuer** s'affiche, puis appuyez sur  pour imprimer la partie du travail déjà stockée et commencer l'assemblage du reste du travail d'impression.
- Annulez le travail d'impression en cours.

37 Mémoire insuffisante, travaux suspendus supprimés

L'imprimante a supprimé certains travaux suspendus afin de traiter les travaux en cours. Appuyez sur la flèche vers le bas jusqu'à ce que  **Continuer** s'affiche, puis appuyez sur  pour effacer le message.



38 Mémoire saturée

Essayez l'une ou plusieurs des solutions suivantes :

- Appuyez sur la flèche vers le bas jusqu'à ce que  **Continuer** s'affiche, puis appuyez sur  pour effacer le message.
- Annulez le travail d'impression en cours.
- Installez de la mémoire supplémentaire dans l'imprimante.

39 Page complexe, des données risquent de ne pas être imprimées

Essayez l'une ou plusieurs des solutions suivantes :

- Appuyez sur la flèche vers le bas jusqu'à ce que  **Continuer** s'affiche, puis appuyez sur  pour effacer le message et poursuivre l'impression.
- Annulez le travail d'impression en cours.
- Installez de la mémoire supplémentaire dans l'imprimante.

42.xy Zone cartouche inadaptée

Installez une cartouche de toner dont la zone correspond à celle de l'imprimante. x indique la valeur de la zone de l'imprimante. y indique la valeur de la zone de la cartouche. x et y peuvent avoir les valeurs suivantes :

1	Amérique
2	Zone EMEA (Europe, Moyen-Orient, Afrique)
3	Asie
4	Amérique latine
9	Zone non définie

50 Erreur de police PPDS

Essayez l'une ou plusieurs des solutions suivantes :

- Appuyez sur la flèche vers le bas jusqu'à ce que **Continuer** s'affiche, puis appuyez sur  pour effacer le message et poursuivre l'impression.
- L'imprimante ne trouve pas la police demandée. Dans le menu PPDS, sélectionnez **Meilleure corres.**, puis **En fonction**. L'imprimante va ainsi détecter une police similaire et remettre en forme le texte concerné.
- Annulez le travail d'impression en cours.

51 Mémoire flash défectueuse détectée

Essayez l'une ou plusieurs des solutions suivantes :

- Appuyez sur la flèche vers le bas jusqu'à ce que **Continuer** s'affiche, puis appuyez sur  pour effacer le message et poursuivre l'impression.
- Annulez le travail d'impression en cours.

52 Espace insuffisant dans la mémoire flash pour les ressources

Essayez l'une ou plusieurs des solutions suivantes :

- Appuyez sur la flèche vers le bas jusqu'à ce que **Continuer** s'affiche, puis appuyez sur  pour arrêter la défragmentation et poursuivre l'impression.
Les polices et macros téléchargées qui n'ont pas été stockées auparavant dans la mémoire flash sont supprimées.
- Supprimez les polices, les macros et autres données stockées dans la mémoire flash.
- Effectuez la mise à niveau vers une carte mémoire d'une capacité de stockage plus importante.

53 Mémoire flash non formatée détectée

Essayez l'une ou plusieurs des solutions suivantes :

- Appuyez sur la flèche vers le bas jusqu'à ce que **Continuer** s'affiche, puis appuyez sur  pour arrêter la défragmentation et poursuivre l'impression.
- Formatez la mémoire flash. Si le message d'erreur reste affiché, la mémoire flash est peut-être défectueuse et doit être remplacée.

54 Réseau standard - Erreur logicielle

Essayez l'une ou plusieurs des solutions suivantes :

- Appuyez sur la flèche vers le bas jusqu'à ce que **Continuer** s'affiche, puis appuyez sur  pour poursuivre l'impression.
- Mettez l'imprimante hors tension, puis sous tension afin de la réinitialiser.
- Mettez à niveau le microcode réseau de l'imprimante ou du serveur d'impression.

56 Port parallèle standard désactivé

Essayez l'une ou plusieurs des solutions suivantes :

- L'imprimante efface toutes les données reçues via le port parallèle. Appuyez sur  pour effacer le message et poursuivre l'impression.
- Assurez-vous que l'option Tampon parallèle n'est pas désactivée.

56 Port USB standard désactivé

Essayez l'une ou plusieurs des solutions suivantes :

- L'imprimante efface toutes les données reçues via le port USB. Appuyez sur  pour effacer le message et poursuivre l'impression.
- Assurez-vous que l'option Tampon USB n'est pas désactivée.

58 Trop d'options mémoire flash installées

Essayez l'une ou plusieurs des solutions suivantes :

- Mettez l'imprimante hors tension, puis retirez les options de mémoire flash en trop :
 - 1 Mettez l'imprimante hors tension.
 - 2 Débranchez le cordon d'alimentation de la prise murale.
 - 3 Retirez les mémoires flash en trop.
 - 4 Branchez le cordon d'alimentation à une prise correctement mise à la terre.
 - 5 Remettez l'imprimante sous tension.
- Appuyez sur  pour effacer le message et poursuivre l'impression.

80 Maintenance planifiée

La maintenance planifiée de l'imprimante doit avoir lieu. Commandez un kit de maintenance contenant une unité de fusion et un rouleau de transfert. Contactez l'assistance clientèle et indiquez le message obtenu.

84 Fin durée vie kit PC

Le kit du photoconducteur est presque épuisé.

Essayez l'une ou plusieurs des solutions suivantes :

- Remplacez le kit du photoconducteur.
- Appuyez sur  pour effacer le message et poursuivre l'impression.

84 Remplacer kit PC

Le kit du photoconducteur est épuisé. Installez un nouveau kit du photoconducteur.

88.yy Niveau de cartouche bas

Remplacez la cartouche de toner, puis appuyez sur  pour effacer le message et poursuivre l'impression.

88.yy Niv. cartouche presque bas

Le niveau de toner est bas. Remplacez la cartouche de toner, puis appuyez sur  pour effacer le message et poursuivre l'impression.

88.yy Remplacer la cartouche

La cartouche de toner est vide.

- 1 Remplacez la cartouche de toner.
- 2 Appuyez sur  pour effacer ce message.

200.yy Bourrage papier

Le message indique où se trouve le bourrage papier ou le nombre de pages coincées.

- 1 Pour accéder au bourrage, essayez l'une ou plusieurs des solutions suivantes :
 - Retirez le tiroir 1.
 - Ouvrez la porte avant, puis retirez le kit du photoconducteur et la cartouche de toner.
- 2 Dégagez le bourrage.
- 3 Remettez le kit du photoconducteur et la cartouche de toner en place si leur extraction a été nécessaire.
- 4 Fermez les portes ouvertes ou les tiroirs, le cas échéant.
- 5 Appuyez sur  pour poursuivre l'impression.

201.yy Bourrage papier

Le message indique où se trouve le bourrage papier ou le nombre de pages coincées.

- 1 Ouvrez la porte avant, puis retirez le kit du photoconducteur et la cartouche de toner.
- 2 Dégagez le bourrage.
- 3 Remettez le kit du photoconducteur et la cartouche de toner en place.
- 4 Fermez la porte avant.
- 5 Appuyez sur  pour poursuivre l'impression.

202.yy Bourrage papier

Le message indique où se trouve le bourrage papier ou le nombre de pages coincées.

- 1 Ouvrez la porte avant.
- 2 Ouvrez la porte arrière.
- 3 Dégagez le bourrage.
- 4 Fermez les deux portes.
- 5 Appuyez sur  pour poursuivre l'impression.

231.yy Bourrage papier

Le message indique où se trouve le bourrage papier ou le nombre de pages coincées.

- 1 Ouvrez la porte avant.
- 2 Ouvrez la porte arrière.
- 3 Dégagez le bourrage.
- 4 Fermez les deux portes.
- 5 Appuyez sur  pour poursuivre l'impression.

233.yy Bourrage papier

Le message indique où se trouve le bourrage papier ou le nombre de pages coincées.

- 1 Pour accéder au bourrage, essayez l'une ou plusieurs des solutions suivantes :
 - Retirez le tiroir 1, puis abaissez le levier.
 - Ouvrez la porte avant, puis la porte arrière.
- 2 Dégagez le bourrage.
- 3 Fermez les portes ouvertes ou les tiroirs, le cas échéant.
- 4 Appuyez sur  pour poursuivre l'impression.

234.yy Bourrage papier

Le message indique où se trouve le bourrage papier ou le nombre de pages coincées.

- 1 Pour accéder au bourrage, essayez l'une ou plusieurs des solutions suivantes :
 - Ouvrez la porte avant, puis la porte arrière.
 - Retirez le tiroir 1, puis abaissez le levier.
- 2 Dégagez le bourrage.
- 3 Fermez les portes ouvertes ou les tiroirs, le cas échéant.
- 4 Appuyez sur  pour poursuivre l'impression.

235.yy Bourrage papier

Le message indique où se trouve le bourrage papier ou le nombre de pages coincées.

- 1 Retirez le bourrage du réceptacle de sortie standard.
- 2 Vérifiez que le format du papier est pris en charge par l'imprimante.
- 3 Appuyez sur  pour poursuivre l'impression.

24x.yy Bourrage papier

Le message indique où se trouve le bourrage papier ou le nombre de pages coincées.

- 1 Pour accéder au bourrage, essayez l'une ou plusieurs des solutions suivantes :
 - Retirez le tiroir 1.
 - Ouvrez la porte avant, puis retirez le kit du photoconducteur et la cartouche de toner.
 - Retirez le tiroir 2.
- 2 Dégagez le bourrage.
- 3 Remettez le kit du photoconducteur et la cartouche de toner en place si leur extraction a été nécessaire.
- 4 Fermez les portes avant ou les tiroirs, le cas échéant.
- 5 Appuyez sur  pour poursuivre l'impression.

251.yy Bourrage papier

Le message indique où se trouve le bourrage papier ou le nombre de pages coincées.

- 1 Retirez le bourrage du chargeur multifonction.
- 2 Appuyez sur  pour poursuivre l'impression.

900 – 999 Réparation <message>

- 1 Mettez l'imprimante hors tension.
- 2 Débranchez le cordon d'alimentation de la prise secteur.
- 3 Vérifiez tous les branchements des câbles.
- 4 Branchez le cordon d'alimentation à une prise correctement mise à la terre.
- 5 Remettez l'imprimante sous tension.

Si le message de dépannage s'affiche de nouveau, contactez l'assistance clientèle et indiquez le message obtenu.

1565 Erreur émulation, charger option émulation

Le message s'efface automatiquement au bout de 30 secondes ; une fois ce laps de temps écoulé, l'émulateur de téléchargement est désactivé sur la barrette microcode.

Maintenance de l'imprimante

Vous devez effectuer régulièrement certaines tâches pour conserver une qualité d'impression optimale.

Nettoyage de la partie externe de l'imprimante

1 Assurez-vous que l'imprimante est hors tension et débranchée de la prise de courant murale.



MISE EN GARDE—RISQUE D'ELECTROCUTION : pour éviter tout risque de choc électrique lors du nettoyage de l'extérieur de l'imprimante, débranchez le cordon d'alimentation de la prise murale ainsi que tous les câbles de l'imprimante avant de commencer.

2 Retirez toutes les feuilles de l'imprimante.

3 Humidifiez un tissu propre et non pelucheux avec de l'eau.

Attention — Dommages potentiels : n'utilisez ni détergent ni produit nettoyant car ils risquent d'endommager l'imprimante.

4 Nettoyez uniquement l'extérieur de l'imprimante.

Attention — Dommages potentiels : l'utilisation d'un tissu humide pour nettoyer l'intérieur de l'imprimante risque d'endommager celle-ci.

5 Assurez-vous que toutes les zones de l'imprimante sont sèches avant de lancer un nouveau travail d'impression.

Stockage des fournitures

Stockez les fournitures de l'imprimante dans un lieu propre et frais. Rangez-les côté droit orienté vers le haut et ne les sortez pas de leur emballage avant de les utiliser.

Veillez à ne pas exposer les fournitures à :

- la lumière directe du soleil,
- des températures supérieures à 35°C,
- une humidité élevée (supérieure à 80 %),
- un environnement salé,
- des gaz corrosifs,
- une poussière excessive.

Economie des fournitures

Economie de fournitures à partir du panneau de commandes de l'imprimante.

Certains paramètres, accessibles depuis le panneau de commandes de l'imprimante, permettent d'économiser le toner et le papier. Pour plus d'informations, reportez-vous au tableau suivant :

Fourniture	Chemin pour accéder à l'option de menu	Objectif de l'option de menu
Toner	Paramètres → Menu Qualité → Intensité toner	Permet de régler le niveau de toner sur une feuille de papier ou sur un support spécial. Les valeurs s'échelonnent de 1 (paramètre le plus clair) à 10 (paramètre le plus foncé), 8 correspondant au paramètre usine.
Papier ou support spécial	Paramètres → Menu Finition → Pages par feuilles	Permet d'imprimer au moins deux images par page, sur une seule face de la feuille. Les valeurs pour le nombre de pages par feuille sont 2, 3, 4, 6, 9, 12 et 16 pages/feuille.
	Paramètres → Menu Finition → Côtés (recto/verso)	Permet d'imprimer des deux côtés du papier.

Economie de fournitures avec le logiciel d'imprimante

Si vous imprimez plusieurs copies d'un travail, vous pouvez économiser du papier ou des supports spéciaux en envoyant un travail de type Vérifier l'impression. Un travail de type Vérifier l'impression permet d'examiner la première copie d'un travail afin de vous assurer qu'il est satisfaisant avant de poursuivre l'impression. Si le travail n'est pas satisfaisant, vous pouvez l'annuler. Si le travail est satisfaisant, vous pouvez choisir de poursuivre l'impression. Pour plus d'informations, reportez-vous à « Impression de travaux confidentiels et suspendus », page 59.

Vérification de l'état des fournitures à partir de l'ordinateur réseau

Remarque : l'ordinateur doit être connecté au même réseau que l'imprimante.

- 1 Saisissez l'adresse IP de l'imprimante dans le champ d'adresse de votre navigateur Web.

Remarque : si vous ne connaissez pas l'adresse IP de l'imprimante, imprimez une page de configuration réseau et identifiez l'adresse IP dans la section TCP/IP.

- 2 Cliquez sur **Etat du périphérique**. La page Etat du périphérique apparaît, affichant un récapitulatif des niveaux de fournitures.

Commande de fournitures

Imprimante connectée à un réseau

- 1 Tapez l'adresse IP de votre imprimante dans votre navigateur Web pour lancer l'outil Dell Printer Configuration Web Tool.
- 2 Consultez la page www.dell.com/supplies.

Imprimante connectée localement à un ordinateur

- 1 *Sous Windows Vista™ et versions ultérieures :*

- a Cliquez sur  → **Programmes**.
- b Cliquez sur **Imprimantes Dell**.
- c Cliquez sur **Imprimante laser Dell 3330dn**.

Sous Windows® XP et 2000,

Cliquez sur **Démarrer** → **Programmes** ou **Tous les programmes** → **Imprimantes Dell** → **Imprimante laser Dell 3330dn**.

- 2 Cliquez sur **Application de commande de fournitures pour imprimante Dell**.

La fenêtre **Commander de cartouches de toner** s'affiche.

- 3 Sélectionnez votre modèle d'imprimante dans la liste.
- 4 Saisissez votre numéro d'identification du service d'imprimantes Dell.

Remarque : Votre numéro d'identification est situé à l'intérieur du capot avant de votre imprimante.

- 5 Cliquez sur **Visitez le site Web Dell de commande de cartouches**.

Remplacement des fournitures

Remplacement de la cartouche de toner

Lorsque le message **88 Niveau de cartouche bas** s'affiche ou lorsque l'impression devient plus pâle, retirez la cartouche de toner. Secouez-la énergiquement plusieurs fois de gauche à droite et d'avant en arrière pour répartir le toner, puis réinsérez-la pour poursuivre l'impression. Lorsque le fait de secouer la cartouche n'améliore plus la qualité de l'impression, remplacez la cartouche de toner.

Remarque : vous pouvez vérifier approximativement la quantité de toner restante en imprimant une page de paramètres de menus.

Pour remplacer la cartouche de toner :

- 1 Ouvrez la porte avant en appuyant sur le bouton situé sur le côté gauche de l'imprimante et en abaissant la porte.

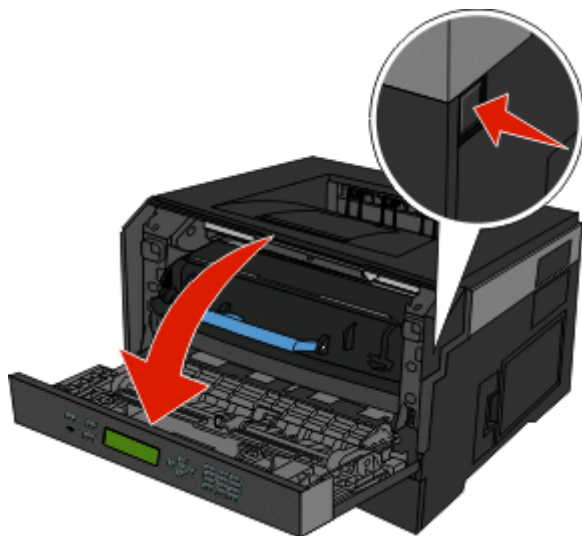

- 2 Appuyez sur le bouton situé à la base du kit du photoconducteur, puis saisissez la poignée pour extraire la cartouche de toner.

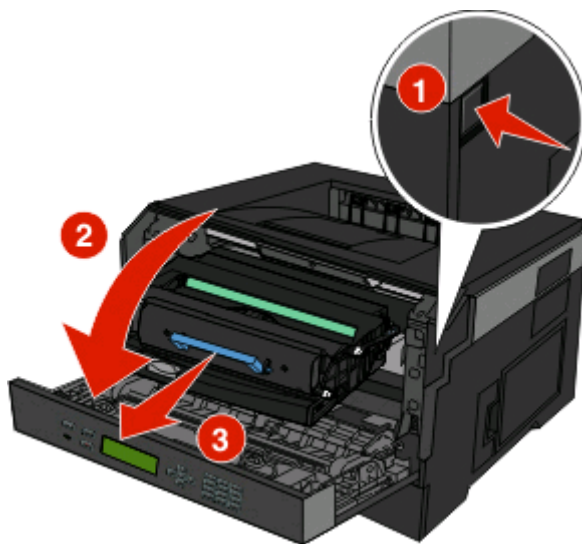

- 3 Déballez la nouvelle cartouche de toner.

Attention — Dommages potentiels : lors du remplacement d'une cartouche de toner, ne laissez pas le kit du photoconducteur exposé trop longtemps à la lumière directe. Cela pourrait provoquer des problèmes de qualité d'impression.

4 Tournez la cartouche dans tous les sens afin de répartir le toner.

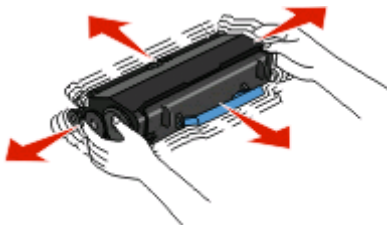

5 Installez la nouvelle cartouche de toner en alignant les rouleaux de la cartouche sur les flèches situées sur les rails du kit du photoconducteur. Poussez la cartouche de toner au maximum. La cartouche s'enclenche lorsqu'elle est correctement installée.

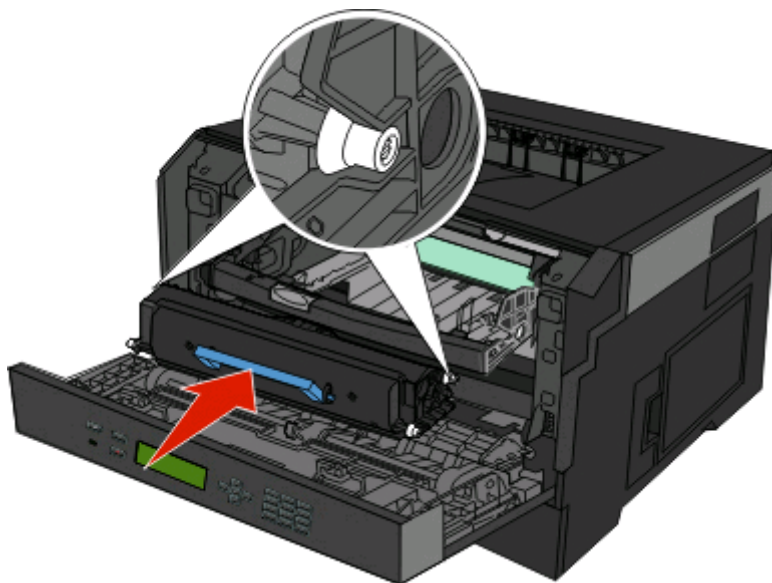

6 Fermez la porte avant.

Remplacement du kit du photoconducteur

L'imprimante vous informe automatiquement lorsque le kit du photoconducteur a atteint le nombre maximum de pages. Les messages **84 Fin durée vie kit PC** ou **84 Remplacer kit PC** s'affichent à l'écran. Vous pouvez également connaître l'état du kit du photoconducteur en imprimant une page des paramètres de menus.

Lorsque les messages **84 Fin durée vie kit PC** ou **84 Rempalcer kit PC** apparaissent, vous devez immédiatement commander un nouveau kit du photoconducteur. Même si l'imprimante continue à fonctionner correctement après que le kit du photoconducteur ait atteint sa fin de durée de vie officielle, la qualité de l'impression diminue de manière significative.

Remarque : le kit du photoconducteur n'est constitué que d'un seul élément.

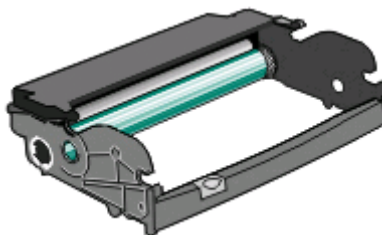

- 1 Ouvrez la porte avant en appuyant sur le bouton situé sur le côté gauche de l'imprimante et en abaissant la porte avant.
- 2 Utilisez la poignée de la cartouche de toner pour extraire la cartouche de toner et le kit du photoconducteur ensemble de l'imprimante.

Remarque : le kit du photoconducteur et la cartouche de toner forment une unité.

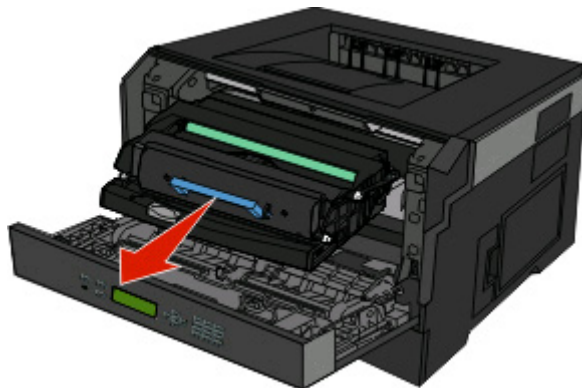

Placez l'unité sur une surface plane et propre.

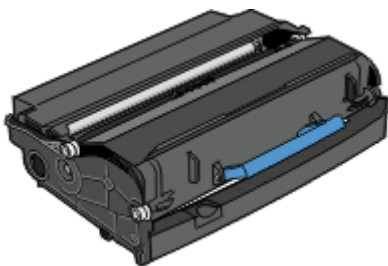

- 3 Appuyez sur le bouton situé à la base du kit du photoconducteur. Tirez la cartouche de toner vers le haut pour l'extraire à l'aide de la poignée.



4 Déballez le nouveau kit du photoconducteur. Ne touchez pas le tambour du photoconducteur.

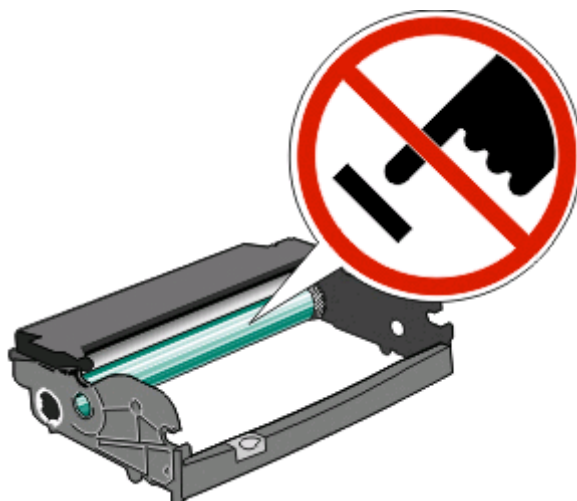

5 Insérez la cartouche de toner dans le kit du photoconducteur en alignant les rouleaux de la cartouche de toner sur les rails. Poussez la cartouche jusqu'à ce qu'elle s'enclenche.

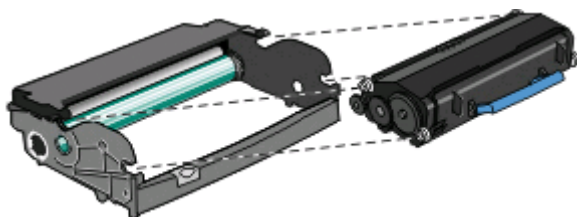

6 Installez l'unité dans l'imprimante en alignant les flèches des guides de l'unité avec les flèches de l'imprimante. Poussez l'unité au maximum.

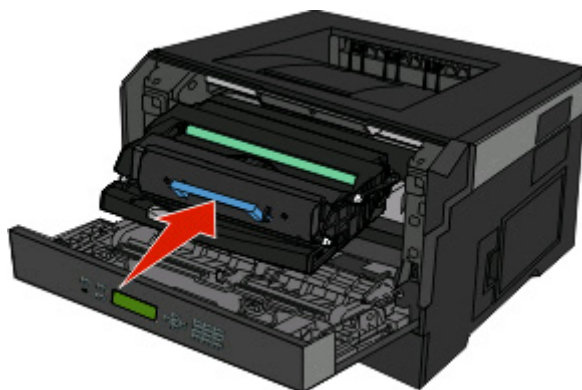

7 Après avoir remis en place le kit du photoconducteur, réinitialisez le compteur du photoconducteur. Pour réinitialiser le compteur, reportez-vous à la feuille d'instruction fournie avec le nouveau kit du photoconducteur.

Attention — Dommages potentiels : réinitialiser le compteur du photoconducteur sans remplacer ce dernier peut endommager votre imprimante et annuler votre garantie.

8 Fermez la porte avant.

Déplacement de l'imprimante

Déplacement de l'imprimante

 **AVERTISSEMENT—RISQUE DE BLESSURE** : avant de déplacer l'imprimante, suivez les instructions ci-dessous pour éviter de vous blesser ou d'endommager l'imprimante :

- Mettez l'imprimante hors tension à l'aide du commutateur d'alimentation et débranchez le cordon d'alimentation de la prise murale.
- Débranchez tous les cordons et câbles de l'imprimante avant de la déplacer.
- Soulevez l'imprimante pour l'extraire du bac optionnel, puis posez-la à côté au lieu d'essayer de soulever le bac et l'imprimante en même temps.

Remarque : utilisez les poignées situées de part et d'autre de l'imprimante pour l'extraire du bac optionnel.

L'imprimante et les options peuvent être déplacées en toute sécurité en respectant les précautions suivantes :

- Si vous utilisez un chariot pour déplacer l'imprimante, veillez à ce que sa surface puisse accueillir toute la base de l'imprimante. De même, si vous utilisez un chariot pour déplacer les options, veillez à ce que sa surface puisse accueillir toutes les options.
- Maintenez l'imprimante en position verticale.
- Evitez tout mouvement brusque.

Support administratif

Utilisation du serveur Web incorporé

Si l'imprimante est installée sur un réseau, le serveur Web incorporé est disponible pour réaliser notamment les opérations suivantes :

- Affichage virtuel du panneau de commandes de l'imprimante
- Vérification de l'état des fournitures d'imprimante
- Configuration des paramètres de l'imprimante
- Configuration des paramètres réseau
- Affichage de rapports

Pour accéder au serveur Web incorporé, tapez l'adresse IP de l'imprimante dans le champ d'adresse de votre navigateur Web.

Remarque : Si vous ne connaissez pas l'adresse IP de votre imprimante, imprimez une page de configuration réseau et recherchez-y l'adresse IP dans la section TCP/IP.

Consultation de l'écran virtuel

Lorsque le serveur Web incorporé est ouvert, un écran virtuel apparaît dans l'angle supérieur gauche de l'écran. Cet écran affiche les messages de l'imprimante et fonctionne comme un écran qui serait relié au panneau de commandes de l'imprimante.

Pour accéder au serveur Web incorporé, saisissez l'adresse IP de l'imprimante dans le champ d'adresse de votre navigateur Web.

Remarque : si vous ne connaissez pas l'adresse IP de l'imprimante, imprimez une page de configuration réseau et identifiez l'adresse IP dans la section TCP/IP.

L'écran virtuel apparaît dans l'angle supérieur gauche de votre ordinateur.

Vérification de l'état du périphérique

A l'aide du serveur Web incorporé, vous pouvez afficher les paramètres des tiroirs papier, le niveau de toner de la cartouche d'impression, le pourcentage relatif à la durée de vie restante du kit de maintenance et les mesures de capacité de certaines parties de l'imprimante. Pour afficher l'état du périphérique :

- 1 Saisissez l'adresse IP de l'imprimante dans le champ d'adresse de votre navigateur Web.

Remarque : si vous ne connaissez pas l'adresse IP de l'imprimante, imprimez une page de configuration réseau et identifiez l'adresse IP dans la section TCP/IP.

- 2 Cliquez sur **Etat du périphérique**.

Affichage des rapports

Vous pouvez afficher certains rapports depuis le serveur Web incorporé. Ces rapports sont utiles pour l'évaluation de l'état de l'imprimante, du réseau et des fournitures.

Pour afficher les rapports d'une imprimante réseau :

- 1 Saisissez l'adresse IP de l'imprimante dans le champ d'adresse de votre navigateur Web.

Remarque : si vous ne connaissez pas l'adresse IP de l'imprimante, imprimez une page de configuration réseau et identifiez l'adresse IP dans la section TCP/IP.

- 2 Cliquez sur **Rapports**, puis sur le type de rapport à afficher.

Configuration des notifications de fournitures

Vous pouvez choisir la manière dont vous souhaitez être alerté lorsque le niveau des fournitures est presque ou totalement épuisé.

Pour configurer les notifications de fournitures via le serveur Web incorporé :

- 1 Saisissez l'adresse IP de l'imprimante dans le champ d'adresse de votre navigateur Web.

Remarque : si vous ne connaissez pas l'adresse IP de l'imprimante, imprimez une page de configuration réseau et identifiez l'adresse IP dans la section TCP/IP.

- 2 Cliquez sur **Paramètres**.

- 3 Cliquez sur **Paramètres de l'imprimante**.

- 4 Cliquez sur **Notifications fournitures**.

- 5 Dans la zone déroulante de chaque fourniture, sélectionnez les options de notification. Des explications pour chacune des options sont fournies.

- 6 Cliquez sur **Envoyer** pour enregistrer les paramètres sélectionnés.

Modification des paramètres d'impression confidentielle

Vous pouvez modifier les paramètres d'impression confidentielle à l'aide du serveur Web incorporé. Vous pouvez définir un nombre maximum de tentatives de saisie du code PIN. Lorsqu'un utilisateur dépasse le nombre maximum de tentatives autorisées, tous ses travaux d'impression sont supprimés.

Vous pouvez également définir un délai d'expiration pour les travaux confidentiels. Lorsqu'un utilisateur n'imprime pas ses travaux dans le délai imparti, ceux-ci sont supprimés.

Remarque : cette fonctionnalité est disponible uniquement pour les imprimantes fonctionnant en réseau.

Pour modifier les paramètres d'impression confidentielle :

- 1 Saisissez l'adresse IP de l'imprimante dans le champ d'adresse de votre navigateur Web.

Remarque : si vous ne connaissez pas l'adresse IP de l'imprimante, imprimez une page de configuration réseau et identifiez l'adresse IP dans la section TCP/IP.

- 2 Cliquez sur **Paramètres**.

- 3 Dans Autres paramètres, cliquez sur **Sécurité**.
- 4 Cliquez sur **Config. impression confidentielle**.

Réglage de l'option Economie énergie







La plage des paramètres disponibles est comprise entre 1 et 240 minutes. 30 minutes correspond au paramètre usine.

Pour augmenter ou réduire le nombre de minutes devant s'écouler avant que l'imprimante ne passe en mode Economie énergie, effectuez l'une des opérations suivantes :

Utilisation du serveur Web incorporé

- 1 Saisissez l'adresse IP de l'imprimante dans le champ d'adresse de votre navigateur Web.
Remarque : si vous ne connaissez pas l'adresse IP de l'imprimante, imprimez une page de configuration réseau et identifiez l'adresse IP dans la section TCP/IP.
- 2 Cliquez sur **Paramètres**, puis sur **Paramètres généraux**.
- 3 Cliquez sur **Délais**.
- 4 Dans la zone Economie énergie, augmentez ou réduisez le nombre de minutes devant s'écouler avant que l'imprimante ne passe en mode Economie énergie.
- 5 Cliquez sur **Envoyer**.

Utilisation du panneau de commandes de l'imprimante

- 1 Assurez-vous que l'imprimante est sous tension et que **Prêt** s'affiche.
- 2 Appuyez sur .
- 3 Appuyez sur les flèches jusqu'à ce que **✓ Paramètres** s'affiche, puis appuyez sur .
- 4 Appuyez sur les flèches jusqu'à ce que **✓ Paramètres généraux** s'affiche, puis appuyez sur .
- 5 Appuyez sur les flèches jusqu'à ce que **✓ Délais** s'affiche, puis appuyez sur .
- 6 Appuyez sur les flèches jusqu'à ce que **✓ Economie énergie** s'affiche, puis appuyez sur .
- 7 Appuyez sur les flèches pour augmenter ou réduire le nombre de minutes devant s'écouler avant que l'imprimante ne passe en mode Economie énergie, puis appuyez sur .

Configuration des alertes par e-mail

Votre imprimante peut vous envoyer un e-mail lorsque le niveau des fournitures est faible ou lorsqu'il faut changer, ajouter ou dégager du papier.

Pour configurer des alertes par e-mail :

1 Saisissez l'adresse IP de l'imprimante dans le champ d'adresse de votre navigateur Web.

Remarque : si vous ne connaissez pas l'adresse IP de l'imprimante, imprimez une page de configuration réseau et identifiez l'adresse IP dans la section TCP/IP.

2 Cliquez sur **Paramètres**.

3 Dans Autres paramètres, cliquez sur **Configurer les alertes par courrier électronique**.

4 Sélectionnez les éléments à notifier et saisissez les adresses électroniques.

5 Cliquez sur **Envoyer**.



Remarque : contactez le support technique pour configurer le serveur de messagerie.



Restauration des paramètres usine

Si vous souhaitez conserver une liste des paramètres de menus actuels pour référence, imprimez une page de paramètres de menus avant de restaurer les paramètres usine. Pour plus d'informations, reportez-vous à « Impression d'une page des paramètres de menus », page 30.



Attention — Dommages potentiels : l'option Restaurer maintenant permet de rétablir la plupart des paramètres usine de l'imprimante. Parmi les exceptions figurent la langue d'affichage, les formats et les messages personnalisés ainsi que les paramètres du menu Réseau/Ports. L'ensemble des ressources téléchargées stockées dans la mémoire vive est supprimé. Cette suppression n'affecte pas les ressources téléchargées stockées dans la mémoire flash.

1 Depuis le panneau de commandes de l'imprimante, appuyez sur .

2 Appuyez sur la flèche vers le bas jusqu'à ce que  **Paramètres** s'affiche, puis appuyez sur .

3 Appuyez sur la flèche vers le bas jusqu'à ce que  **Paramètres généraux** s'affiche, puis appuyez sur .

4 Appuyez sur la flèche vers le bas jusqu'à ce que  **Paramètres usine** s'affiche, puis appuyez sur .

5 Appuyez sur la flèche vers le bas jusqu'à ce que le message  **Restaurer maintenant** s'affiche, puis appuyez sur .

Attendez que **Soumission des changements** s'affiche momentanément, suivi de **Restauration des paramètres usine**, avant que l'imprimante ne revienne à l'état **Prêt**.

Dépannage

Résolution des problèmes de base relatifs à l'imprimante

En cas de problèmes avec l'imprimante ou si l'imprimante ne répond pas, assurez-vous que :

- Le cordon d'alimentation est connecté à l'imprimante et branché sur une prise de courant correctement reliée à la terre.
- L'alimentation électrique n'est coupée par aucun interrupteur ou coupe-circuit.
- L'imprimante n'est branchée sur aucun parasurtenseur, onduleur ou cordon prolongateur.
- Les autres appareils électriques branchés sur cette source d'alimentation électrique fonctionnent.
- L'imprimante est sous tension. Vérifiez le commutateur d'alimentation de l'imprimante.
- Le câble est correctement raccordé entre l'imprimante et l'ordinateur hôte, le serveur d'impression, une option ou tout autre périphérique réseau.
- Toutes les options sont correctement installées.
- Les paramètres du pilote d'imprimante sont corrects.

Après avoir vérifié ces différents points, mettez l'imprimante hors tension, patientez environ 10 secondes, puis remettez-la sous tension. Cela suffit souvent à résoudre le problème.

Le panneau de commandes n'affiche rien ou uniquement des losanges

L'autotest de l'imprimante a échoué. Mettez l'imprimante hors tension, patientez environ 10 secondes, puis remettez-la sous tension.

Si les messages **Autotest à mise sous tension** et **Prêt** ne s'affichent pas, mettez l'imprimante hors tension et contactez l'assistance clientèle.

Résolution des problèmes d'impression

Les travaux ne s'impriment pas.

Voici des solutions possibles. Essayez l'une ou plusieurs des solutions suivantes :

ASSUREZ-VOUS QUE L'IMPRIMANTE EST PRÊTE À IMPRIMER.

Assurez-vous que le message **Prêt** ou **Economie énergie** s'affiche à l'écran avant de lancer une impression.

VÉRIFIEZ SI LE RÉCEPTACLE STANDARD EST PLEIN.

Retirez la pile de papier du réceptacle standard.

VÉRIFIEZ SI LE TIROIR PAPIER EST VIDE.

Chargez du papier dans ce tiroir.

ASSUREZ-VOUS QUE LE LOGICIEL D'IMPRIMANTE APPROPRIÉ EST INSTALLÉ.

Assurez-vous d'utiliser un logiciel d'imprimante compatible.

ASSUREZ-VOUS QUE LE SERVEUR D'IMPRESSION INTERNE EST INSTALLÉ CORRECTEMENT ET EST EN ÉTAT DE MARCHÉ.

- Assurez-vous que le serveur d'impression interne est installé correctement et que l'imprimante est connectée au réseau.
- Imprimez une page de configuration du réseau et vérifiez que l'état indiqué est **Connecté**. Si l'état est **Non connecté**, vérifiez les câbles réseau, puis essayez de nouveau d'imprimer la page de configuration du réseau. Contactez l'assistance technique pour vous assurer que le réseau fonctionne correctement.
- Des exemplaires du logiciel d'imprimante sont également disponibles sur le site Web de Dell à l'adresse www.Dell.com.

ASSUREZ-VOUS D'UTILISER UN CÂBLE USB OU ETHERNET RECOMMANDÉ.

Pour plus d'informations, reportez-vous au site Web de Dell : www.Dell.com.

ASSUREZ-VOUS QUE LES CÂBLES DE L'IMPRIMANTE SONT CORRECTEMENT BRANCHÉS.

Vérifiez les branchements sur l'imprimante et le serveur d'impression pour vous assurer que les câbles sont correctement reliés.

Pour plus d'informations, consultez la documentation d'installation fournie avec l'imprimante.

Les travaux confidentiels et suspendus ne s'impriment pas

Voici des solutions possibles. Essayez l'une ou plusieurs des solutions suivantes :

IMPRESSION DE TRAVAUX PARTIELS, D'AUCUN TRAVAUX OU DE PAGES VIERGES

Le travail d'impression peut contenir des erreurs de formatage ou des données non valides.

- Supprimez le travail d'impression, puis imprimez-le à nouveau.
- Pour les documents PDF, recréez le PDF, puis imprimez-le à nouveau.

VÉRIFIEZ QUE L'IMPRIMANTE DISPOSE DE SUFFISAMMENT DE MÉMOIRE.

Libérez de la mémoire supplémentaire en supprimant des travaux dans la liste des travaux suspendus.

Les PDF multilingues ne s'impriment pas.

Les polices des documents ne sont pas disponibles.

- 1 Dans Adobe Acrobat, ouvrez le document à imprimer.
- 2 Cliquez sur l'icône de l'imprimante.
La boîte de dialogue Imprimer s'affiche.
- 3 Sélectionnez **Imprimer comme image**.
- 4 Cliquez sur **OK**.







L'impression d'un travail prend plus de temps que prévu

Voici des solutions possibles. Essayez l'une ou plusieurs des solutions suivantes :

DIMINUEZ LA COMPLEXITÉ DU TRAVAIL D'IMPRESSION.

Diminuez le nombre et la taille des polices, le nombre et la complexité des images ainsi que le nombre de pages du travail.

DÉFINISSEZ LE PARAMÈTRE PROTECTION PAGE SUR HORS FONCTION.

- 1 Depuis le panneau de commandes de l'imprimante, appuyez sur .
- 2 Appuyez sur la flèche vers le bas jusqu'à ce que ✓ Paramètres s'affiche, puis appuyez sur .
- 3 Appuyez sur la flèche vers le bas jusqu'à ce que ✓ Paramètres généraux s'affiche, puis appuyez sur .
- 4 Appuyez sur la flèche vers le bas jusqu'à ce que ✓ Récupération d'impression s'affiche, puis appuyez sur .
- 5 Appuyez sur la flèche vers le bas jusqu'à ce que ✓ Protection page s'affiche, puis appuyez sur .
- 6 Appuyez sur la flèche vers le bas jusqu'à ce que ✓ Hors fonction s'affiche, puis appuyez sur .

Le travail est imprimé depuis un tiroir inapproprié ou sur un papier inadéquat.

VÉRIFIEZ LE PARAMÈTRE TYPE DE PAPIER

Assurez-vous que le paramètre Type de papier correspond au papier chargé dans le tiroir.

Des caractères incorrects s'impriment.

Assurez-vous que l'imprimante n'est pas en mode Dépistage Hex. Si le message **Hex prêt** s'affiche à l'écran, vous devez quitter le mode Dépistage Hex avant d'imprimer. Mettez l'imprimante hors tension, puis remettez-la sous tension pour quitter le mode Dépistage Hex.

La fonction de chaînage des tiroirs ne fonctionne pas

CHARGEZ LES MÊMES TYPE ET FORMAT DE PAPIER DANS CHAQUE TIROIR.

- 1 Chargez le support d'impression de même type et de même format dans chaque tiroir.
- 2 Déplacez les guide-papier pour régler correctement le format de papier chargé dans chaque tiroir.

ASSUREZ-VOUS QUE LES FORMATS ET TYPES DE PAPIER SONT CORRECTEMENT DÉFINIS POUR CHAQUE TIROIR.

- 1 Pour comparer les paramètres de chaque tiroir, vous pouvez imprimer la page des paramètres de menus.
- 2 Si nécessaire, réglez les paramètres dans le menu Format/Type papier.

Remarque : aucune source de papier, tiroir ou chargeur ne détecte automatiquement le format de papier. Vous devez définir manuellement le format depuis le menu Format/Type de papier dans le panneau de commandes de l'imprimante ou depuis le serveur Web incorporé.

Les travaux volumineux ne sont pas assemblés

Voici des solutions possibles. Essayez l'une ou plusieurs des solutions suivantes :

ASSUREZ-VOUS QUE LE PARAMÈTRE ASSEMBLAGE EST ACTIVÉ.

Dans le menu Finition du panneau de commandes de l'imprimante ou dans Propriétés de l'imprimante, activez l'option Assembler.

Remarque : si vous définissez Assembler sur Hors fonction dans le logiciel, le paramètre défini dans le menu Finition est ignoré.

DIMINUEZ LA COMPLEXITÉ DU TRAVAIL D'IMPRESSION.







Pour réduire la complexité du travail d'impression, diminuez le nombre des polices et leur taille, le nombre et la complexité des images ainsi que le nombre de pages.



VÉRIFIEZ QUE L'IMPRIMANTE DISPOSE DE SUFFISAMMENT DE MÉMOIRE.

Ajoutez de la mémoire à l'imprimante.

Des sauts de page inattendus se produisent

Augmentez la valeur du délai d'impression :

- 1 Depuis le panneau de commandes de l'imprimante, appuyez sur .
- 2 Appuyez sur la flèche vers le bas jusqu'à ce que  Paramètres s'affiche, puis appuyez sur .
- 3 Appuyez sur la flèche vers le bas jusqu'à ce que  Paramètres généraux s'affiche, puis appuyez sur .
- 4 Appuyez sur la flèche vers le bas jusqu'à ce que  Délais s'affiche, puis appuyez sur .

- 5 Appuyez sur la flèche vers le bas jusqu'à ce que le message ✓ **Déla** **i d'impression** s'affiche, puis appuyez sur .
- 6 Appuyez sur la flèche droite ou gauche jusqu'à ce que la valeur souhaitée s'affiche, puis appuyez sur .

Collage des enveloppes au cours de l'impression

En raison de l'humidité et de la chaleur, certaines enveloppes risquent de se coller pendant le processus d'impression. Si tel est le cas, ouvrez la porte arrière de l'imprimante pour permettre aux enveloppes d'emprunter cette sortie.

Résolution des problèmes de télécopie

L'option ne fonctionne pas correctement ou ne fonctionne plus après son installation.

Voici des solutions possibles. Essayez l'une ou plusieurs des solutions suivantes :

RÉINITIALISEZ L'IMPRIMANTE

Mettez l'imprimante hors tension, patientez environ 10 secondes, puis remettez-la sous tension.

VÉRIFIEZ QUE L'OPTION EST BIEN CONNECTÉE À L'IMPRIMANTE

- 1 Mettez l'imprimante hors tension.
- 2 Débranchez l'imprimante.
- 3 Vérifiez la connexion de l'option et de l'imprimante.

ASSUREZ-VOUS QUE L'OPTION EST BIEN INSTALLÉE

Imprimez la page des paramètres de menus et vérifiez si l'option apparaît dans la liste des options installées. Si ce n'est pas le cas, réinstallez-la.

ASSUREZ-VOUS QUE L'OPTION EST BIEN SÉLECTIONNÉE

Dans le programme en cours, sélectionnez l'option. Il est conseillé aux utilisateurs de Mac OS 9 de vérifier la configuration de l'imprimante dans le Sélecteur.

Bacs

Voici des solutions possibles. Essayez l'une ou plusieurs des solutions suivantes :

VÉRIFIEZ QUE LE PAPIER EST CHARGÉ CORRECTEMENT.

- 1 Tirez complètement le tiroir pour l'extraire.
- 2 Vérifiez s'il y a des bourrages papier ou des feuilles mal engagées.

3 Assurez-vous que les guide-papier sont alignés sur le bord de la pile de papier.

4 Insérez le tiroir.

RÉINITIALISEZ L'IMPRIMANTE.

Mettez l'imprimante hors tension, patientez environ 10 secondes, puis remettez-la sous tension.

Carte mémoire flash

Vérifiez que la carte mémoire flash est correctement connectée à la carte logique de l'imprimante.

Carte mémoire

Assurez-vous que la carte mémoire est correctement connectée à la carte logique de l'imprimante.

Résolution des problèmes de chargement du papier

Bourrages papier fréquents

Voici des solutions possibles. Essayez l'une ou plusieurs des solutions suivantes :

DÉRAMER, VENTILEZ ET ÉGALISEZ LE PAPIER CHARGÉ DANS LE TIROIR OU LE CHARGEUR.



Si cela est possible, retournez la pile de papier lorsque vous la rechargez dans le tiroir ou le chargeur.

VÉRIFIEZ LE PAPIER.

VÉRIFIEZ QU'IL N'Y A PAS TROP DE PAPIER DANS LE TIROIR OU LE CHARGEUR.

Assurez-vous que la pile de papier chargée ne dépasse pas la hauteur maximale indiquée dans le tiroir ou dans le chargeur multifonction.

VÉRIFIEZ LES GUIDES.

Ajustez les guides au format du papier chargé dans le tiroir.

CHARGEZ DU PAPIER PROVENANT D'UNE NOUVELLE RAMETTE.













Le papier a peut-être été exposé à un taux d'humidité élevé. Conservez le papier dans son emballage d'origine jusqu'à son utilisation.

Le message **Bourrage papier** reste affiché après le dégagement du bourrage.

Le chemin du papier n'est pas dégagé. Dégagez complètement le papier coincé du chemin du papier, puis appuyez sur .

La page bloquée ne se réimprime pas une fois le bourrage supprimé

L'option Correction bourrage du menu Paramètres est désactivée. Définissez l'option Correction bourrage sur Auto ou sur En fonction :

- 1 Appuyez sur .
- 2 Appuyez sur la flèche vers le bas jusqu'à ce que  **Paramètres** s'affiche, puis appuyez sur .
- 3 Appuyez sur la flèche vers le bas jusqu'à ce que  **Paramètres généraux** s'affiche, puis appuyez sur .
- 4 Appuyez sur la flèche vers le bas jusqu'à ce que  **Récupération d'impression** s'affiche, puis appuyez sur .
- 5 Appuyez sur la flèche vers le bas jusqu'à ce que  **Correction bourrage** s'affiche, puis appuyez sur .
- 6 Appuyez sur la flèche vers le bas jusqu'à ce que  **En fonction** ou  **Auto** s'affiche, puis appuyez sur .

Résolution des problèmes de qualité d'impression

Les instructions des rubriques ci-dessous peuvent vous aider à résoudre vos problèmes de qualité d'impression. Si ces suggestions ne permettent pas de résoudre le problème, contactez l'assistance clientèle. Votre imprimante a peut être besoin d'un réglage ou d'une nouvelle pièce.



Identification des problèmes de qualité d'impression

Pour identifier les problèmes de qualité d'impression, imprimez les pages de test qualité mais vérifiez au préalable que le tiroir standard est chargé.

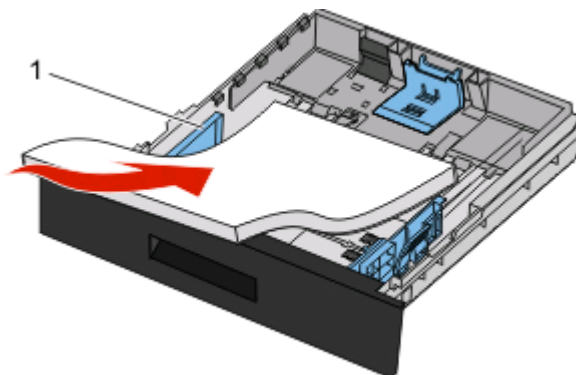
- 1 Mettez l'imprimante hors tension.
- 2 Chargez du papier au format A4 ou Lettre US dans le tiroir standard. Chargez la pile de papier vers l'arrière du tiroir comme illustré, face recommandée pour l'impression vers le bas. Identifiez le repère de chargement maximal sur le côté du tiroir pour vous guider. Ne surchargez pas le tiroir.



Imprimez les pages de test de qualité d'impression :

- 1 Mettez l'imprimante hors tension.
- 2 Depuis le panneau de commandes de l'imprimante, maintenez enfoncés le bouton  et la flèche de droite au démarrage de l'imprimante.
- 3 Une fois que l'horloge apparaît, relâchez les boutons et attendez que le message **MENU CONFIG.** s'affiche.
- 4 Appuyez sur la flèche du bas jusqu'à ce que **✓ Impr. page de test** s'affiche, puis appuyez sur .
Les pages de test de qualité d'impression s'impriment.
- 5 Appuyez sur la flèche du bas jusqu'à ce que **✓ Quitter le menu Configuration** s'affiche, puis appuyez sur .
Réinitialisation de l'imprimante s'affiche brièvement, suivi d'une horloge, puis du message **Prêt.**

Pages vierges

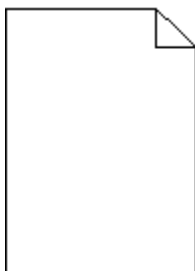

Essayez l'une ou plusieurs des solutions suivantes :

- Retirez la cartouche de toner, puis réinsérez-la.
- Retirez le kit du photoconducteur, puis remettez-le en place.

Si l'impression de pages vierges continue, une réparation ou un entretien de l'imprimante est peut-être nécessaire. Pour plus d'informations, contactez l'assistance clientèle.

Les bords des caractères sont irréguliers ou inégaux.



Si vous utilisez des polices téléchargées, vérifiez qu'elles sont prises en charge par l'imprimante, l'ordinateur hôte et le logiciel.

Les images sont détournées

Voici des solutions possibles. Essayez l'une ou plusieurs des solutions suivantes :

VÉRIFIEZ LES GUIDES.

Ajustez les guides de longueur et de largeur au format du papier chargé dans le tiroir.

VÉRIFIEZ LE PARAMÈTRE FORMAT DE PAPIER.

Assurez-vous que le paramètre Format de papier correspond au papier chargé dans le tiroir.

Fond gris

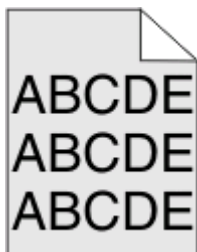

- Pour les utilisateurs Windows, dans les propriétés d'impression, sélectionnez une autre valeur pour le paramètre Intensité toner avant de lancer l'impression.
- Pour les utilisateurs Macintosh, dans les options de l'imprimante, Copies et pages ou dans le menu contextuel Général, choisissez les fonctionnalités de l'imprimante, puis sélectionnez le paramètre souhaité dans le menu contextuel Intensité toner.
- Dans le menu Qualité du panneau de commandes de l'imprimante, sélectionnez une valeur différente pour le paramètre Intensité toner avant de lancer l'impression.

Images rémanentes



Voici des solutions possibles. Essayez l'une ou plusieurs des solutions suivantes :

LE KIT DU PHOTOCONDUCTEUR EST DÉFECTUEUX.

Remplacez le kit du photoconducteur.

VÉRIFIEZ LE PARAMÈTRE TYPE DE SUPPORT.

- Pour les utilisateurs Windows : assurez-vous que le paramètre Type de support correspond au papier chargé dans le tiroir dans les Propriétés de l'imprimante.
- Pour les utilisateurs Macintosh : assurez-vous que le paramètre Type de papier correspond au papier chargé dans le tiroir dans la boîte de dialogue Imprimer.
- Dans le menu Papier du panneau de commandes de l'imprimante, assurez-vous que le paramètre Type de papier correspond au papier chargé dans le tiroir.

Les marges sont incorrectes



Voici des solutions possibles. Essayez l'une ou plusieurs des solutions suivantes :

VÉRIFIEZ LES GUIDES.

Ajustez les guides de longueur et de largeur au format du papier chargé dans le tiroir.

VÉRIFIEZ LE PARAMÈTRE FORMAT DE PAPIER.

Assurez-vous que le paramètre Format de papier correspond au papier chargé dans le tiroir.

VÉRIFIEZ LE PARAMÈTRE FORMAT DE PAPIER.

Avant de lancer l'impression, spécifiez le format de papier à utiliser dans les propriétés d'impression, la boîte de dialogue Imprimer ou le logiciel.

Papier recourbé

Voici des solutions possibles. Essayez l'une ou plusieurs des solutions suivantes :

VÉRIFIEZ LE PARAMÈTRE TYPE DE PAPIER.

- Pour les utilisateurs Windows, dans les propriétés d'impression, assurez-vous que le paramètre Type de papier correspond au papier chargé dans le tiroir.
- Pour les utilisateurs Macintosh, dans la boîte de dialogue Imprimer, assurez-vous que le paramètre Type de papier correspond au papier chargé dans le tiroir.
- Dans le menu Papier du panneau de commandes de l'imprimante, assurez-vous que le paramètre Type de papier correspond au papier chargé dans le tiroir.

LE PAPIER A ÉTÉ EXPOSÉ À UN TAUX D'HUMIDITÉ ÉLEVÉ.

- Chargez du papier provenant d'une nouvelle ramette.
- Conservez le papier dans son emballage d'origine jusqu'à utilisation.

Impression trop sombre



Voici des solutions possibles. Essayez l'une ou plusieurs des solutions suivantes :

VÉRIFIEZ LES PARAMÈTRES D'INTENSITÉ, DE LUMINOSITÉ ET DE CONTRASTE.

L'intensité du toner et la luminosité sont trop sombres ou le contraste est trop élevé.

- Pour les utilisateurs Windows : modifiez ces paramètres dans les Propriétés de l'imprimante.
- Pour les utilisateurs Macintosh :
 - 1 Choisissez **Fichier > Imprimer**.
 - 2 Identifiez la zone déroulante sous l'orientation des images, puis cliquez sur le bouton vers le bas.
 - 3 Cliquez sur **Fonctions de l'imprimante**.
 - 4 Modifiez les paramètres d'intensité, de luminosité et de contraste.
- Depuis le menu Qualité du panneau de commandes de l'imprimante, modifiez ces paramètres.

LE PAPIER A ABSORBÉ DE L'HUMIDITÉ SUITE À UN TAUX D'HUMIDITÉ ÉLEVÉ.

- Chargez du papier provenant d'une nouvelle ramette.
- Conservez le papier dans son emballage d'origine jusqu'à utilisation.

VÉRIFIEZ LE PAPIER.

Évitez d'utiliser du papier texturé ou à surface grenée.

VÉRIFIEZ LE PARAMÈTRE TYPE DE PAPIER.

- Pour les utilisateurs Windows : assurez-vous que le paramètre Type de support correspond au papier chargé dans le tiroir dans les Propriétés de l'imprimante.
- Pour les utilisateurs Macintosh : assurez-vous que le paramètre Type de papier correspond au papier chargé dans le tiroir dans la boîte de dialogue Imprimer.
- Dans le menu Papier du panneau de commandes de l'imprimante, assurez-vous que le paramètre Type de papier correspond au papier chargé dans le tiroir.

LA CARTOUCHE DE TONER EST PEUT-ÊTRE DÉFECTUEUSE.

Remplacez la cartouche de toner.

Impression trop claire



Voici des solutions possibles. Essayez l'une ou plusieurs des solutions suivantes :

VÉRIFIEZ LES PARAMÈTRES D'INTENSITÉ, DE LUMINOSITÉ ET DE CONTRASTE.

L'intensité du toner et la luminosité sont trop claires ou le contraste est trop faible.

- Depuis le menu Qualité du panneau de commandes de l'imprimante, modifiez ces paramètres.
- Pour les utilisateurs Windows, modifiez ces paramètres dans Propriétés de l'imprimante.
- Pour les utilisateurs Macintosh, modifiez ces paramètres dans la boîte de dialogue Imprimer et dans les menus contextuels.

LE PAPIER A ÉTÉ EXPOSÉ À UN TAUX D'HUMIDITÉ ÉLEVÉ.

- Chargez du papier provenant d'une nouvelle ramette.
- Conservez le papier dans son emballage d'origine jusqu'à utilisation.

VÉRIFIEZ LE PAPIER.

Évitez d'utiliser du papier texturé ou à surface grenée.

VÉRIFIEZ LE PARAMÈTRE TYPE DE PAPIER.

Assurez-vous que le paramètre Type de papier correspond au papier chargé dans le tiroir.

- 1 Dans le menu Papier du panneau de commandes de l'imprimante, vérifiez le paramètre Type de papier.
- 2 Avant de lancer un travail d'impression, indiquez le type de papier approprié :
 - Pour les utilisateurs Windows, indiquez le type dans Propriétés de l'imprimante.
 - Pour les utilisateurs Macintosh, indiquez le type dans la boîte de dialogue Imprimer.

LE NIVEAU DE TONER EST BAS.

Lorsque **88 Niveau de cartouche bas** s'affiche, commandez une nouvelle cartouche d'impression.

LA CARTOUCHE D'IMPRESSION EST PEUT-ÊTRE DÉFECTUEUSE.

Remplacez la cartouche d'impression.

L'impression est inclinée sur la page.

VÉRIFIEZ LES GUIDE-PAPIER

Ajustez les guides au format du support chargé.

VÉRIFIEZ LE SUPPORT

Vérifiez que le papier utilisé est conforme aux spécifications de l'imprimante.

Un fond gris ou une tonalité de fond apparaît sur la page

Voici des solutions possibles. Essayez l'une ou plusieurs des solutions suivantes :

LA CARTOUCHE DE TONER EST PEUT-ÊTRE DÉFECTUEUSE.

Remplacez la cartouche de toner.

DES RÉSIDUS DE TONER SE TROUVENT SUR LE CHEMIN DU PAPIER.

Contactez l'assistance clientèle.

Effacement du toner

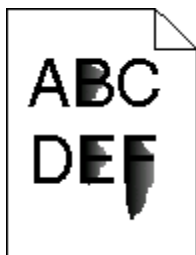

Voici des solutions possibles. Essayez l'une ou plusieurs des solutions suivantes :

VÉRIFIEZ LE PARAMÈTRE TYPE DE PAPIER

Assurez-vous que le paramètre Type de papier correspond au papier chargé dans le tiroir.

VÉRIFIEZ LE PARAMÈTRE TEXTURE DU PAPIER

Assurez-vous que le paramètre Texture du papier correspond au papier chargé dans le tiroir.

Traces de toner

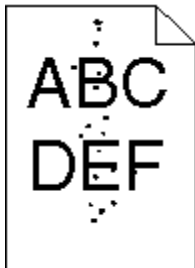

Voici des solutions possibles. Essayez l'une ou plusieurs des solutions suivantes :

LA CARTOUCHE DE TONER EST PEUT-ÊTRE DÉFECTUEUSE.

Remplacez la cartouche de toner.

DES RÉSIDUS DE TONER SE TROUVENT SUR LE CHEMIN DU PAPIER.

Contactez l'assistance clientèle.

La qualité d'impression des transparents laisse à désirer.

VÉRIFIEZ LES TRANSPARENTS

Utilisez exclusivement les transparents recommandés par le fabricant de l'imprimante.

VÉRIFIEZ LE PARAMÈTRE TYPE DE PAPIER

Chargez les transparents et assurez-vous que le paramètre Type de papier est défini sur Transparent.

Rayures horizontales



Voici des solutions possibles. Essayez l'une ou plusieurs des solutions suivantes :

LE TONER RISQUE DE LAISSER DES TRACES LORSQUE LE PAPIER EST CHARGÉ À PARTIR D'UNE ALIMENTATION DÉTERMINÉE.

Dans Propriétés d'impression, dans la boîte de dialogue Imprimer ou sur le panneau de commandes de l'imprimante, sélectionnez un autre tiroir ou chargeur pour charger le papier à utiliser.

LA CARTOUCHE DE TONER EST PEUT-ÊTRE DÉFECTUEUSE.

Remplacez la cartouche de toner.

ASSUREZ-VOUS QUE LE CHEMIN DU PAPIER EST LIBRE.

Du papier est peut-être coincé entre le kit du photoconducteur et l'unité de fusion. Vérifiez le chemin du papier autour de la zone de l'unité de fusion.



MISE EN GARDE—SURFACE BRULANTE : l'unité de fusion et l'intérieur de l'imprimante situé à proximité de celle-ci risquent d'être brûlants. Pour réduire le risque de brûlure, laissez la surface du composant refroidir avant de retirer le papier situé dans cette zone.

Retirez tous les papiers visibles.

DES RÉSIDUS DE TONER SE TROUVENT PEUT-ÊTRE SUR LE CHEMIN DU PAPIER.

Contactez l'assistance clientèle.

Rayures verticales



Voici des solutions possibles. Essayez l'une ou plusieurs des solutions suivantes :

LE TONER RISQUE DE LAISSER DES TRACES LORSQUE LE PAPIER EST CHARGÉ À PARTIR D'UNE ALIMENTATION DÉTERMINÉE.

Dans Propriétés d'impression, dans la boîte de dialogue Imprimer ou à partir du panneau de commandes de l'imprimante, sélectionnez un autre tiroir ou chargeur pour charger le papier à utiliser.

LA CARTOUCHE DE TONER EST DÉFECTUEUSE.

Remplacez la cartouche de toner.

ASSUREZ-VOUS QUE LE CHEMIN DU PAPIER EST LIBRE.

Du papier est peut-être coincé entre le kit du photoconducteur et l'unité de fusion. Vérifiez le chemin du papier autour de la zone de l'unité de fusion.

Attention — Dommages potentiels : ne touchez pas le photoconducteur placé en dessous du kit du photoconducteur. Utilisez la poignée de la cartouche lorsque vous saisissez la cartouche.



MISE EN GARDE—SURFACE BRULANTE : l'unité de fusion et l'intérieur de l'imprimante situé à proximité de celle-ci risquent d'être brûlants. Pour réduire le risque de brûlure, laissez la surface du composant refroidir avant de retirer le papier situé dans cette zone.

Retirez tous les papiers visibles.

DES RÉSIDUS DE TONER SE TROUVENT PEUT-ÊTRE SUR LE CHEMIN DU PAPIER.

Contactez l'assistance clientèle.

Des rayures noires ou blanches apparaissent sur les transparents ou le papier

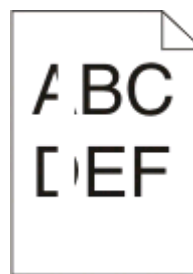

Voici des solutions possibles. Essayez l'une ou plusieurs des solutions suivantes :

ASSUREZ-VOUS QUE LE MOTIF DE REMPLISSAGE EST APPROPRIÉ.

Si le motif de remplissage ne convient pas, choisissez un motif différent dans votre programme logiciel.

VÉRIFIEZ LE PARAMÈTRE TYPE DE PAPIER.

- Essayez un type de papier différent.
- Utilisez uniquement les transparents recommandés par le fabricant de l'imprimante.
- Assurez-vous que le paramètre Type de papier correspond au papier chargé dans le tiroir ou le chargeur.
- Assurez-vous que le paramètre Texture de papier est correctement défini pour le type de papier ou le support spécial chargé dans le tiroir ou le chargeur.

ASSUREZ-VOUS QUE LE TONER EST PARFAITEMENT RÉPARTI DANS LA CARTOUCHE DE TONER.

Retirez la cartouche de toner. Secouez-la de gauche à droite pour répartir le toner et prolonger légèrement sa durée de vie, puis réinsérez-la.

LA CARTOUCHE DE TONER EST PEUT-ÊTRE DÉFECTUEUSE OU SON NIVEAU EST BAS.

Remplacez la cartouche de toner utilisée par une nouvelle cartouche.

Le serveur Web incorporé ne s'ouvre pas

Voici des solutions possibles. Essayez l'une ou plusieurs des solutions suivantes :

VÉRIFIEZ LES CONNEXIONS RÉSEAU.

Assurez-vous que l'imprimante et l'ordinateur sont sous tension et connectés au même réseau.

VÉRIFIEZ LES PARAMÈTRES RÉSEAU.

Selon les paramètres réseau, vous devrez peut-être saisir `https://` au lieu de `http://` devant l'adresse IP de l'imprimante pour accéder au serveur Web incorporé. Pour plus d'informations, consultez votre administrateur système.

Annexe

Politique du service d'assistance technique de Dell

La procédure de dépannage assistée par un technicien du service d'assistance technique nécessite la participation et la coopération de l'utilisateur. Elle permet de rétablir la configuration d'origine définie en usine du système d'exploitation, du logiciel de l'application et des pilotes du matériel et de vérifier le fonctionnement de l'unité de l'imprimante et du matériel installé par Dell. Outre cette procédure de dépannage assistée par un technicien, Dell propose un service d'assistance technique en ligne. Vous pouvez également acheter des options d'assistance supplémentaires.

Dell fournit une assistance technique limitée pour l'imprimante, ainsi que pour les périphériques et les logiciels installés en usine. Toute assistance pour un logiciel ou des périphériques tiers est fournie par le fabricant d'origine, y compris ceux achetés et/ou installés via Software And Peripherals (DellWare), ReadyWare et Custom Factory Integration (CFI/DellPlus).

Contacteur Dell

Vous pouvez accéder au service de support de Dell à l'adresse **support.dell.com**. Sélectionnez votre pays sur la page d'accueil du service d'assistance Dell, puis fournissez les informations requises pour accéder aux outils et aux informations d'aide.

Pour contacter Dell par le biais électronique, utilisez les adresses suivantes :

- World Wide Web

www.dell.com/

www.dell.com/ap/ (pays d'Asie et du Pacifique uniquement)

www.dell.com/jp (Japon uniquement)

www.euro.dell.com (Europe uniquement)

www.dell.com/la/ (pays d'Amérique latine et des Caraïbes)

www.dell.ca (Canada uniquement)

- Protocole FTP

ftp.dell.com

Ouvrez une session en tant qu'utilisateur anonyme et entrez votre adresse de messagerie comme mot de passe.

- Service d'assistance électronique
mobile_support@us.dell.com
support@us.dell.com
la-techsupport@dell.com (pays d'Amérique latine et des Caraïbes uniquement)
apsupport@dell.com (pays d'Asie et du Pacifique uniquement)
support.jp.dell.com (Japon uniquement)
support.euro.dell.com (Europe uniquement)
- Service de devis électronique
apmarketing@dell.com (pays d'Asie et du Pacifique uniquement)
sales_canada@dell.com (Canada uniquement)

Garantie limitée et règles de retour

Dell Inc. ("Dell") fabrique ses produits à partir de pièces et de composants neufs ou équivalents, conformément aux pratiques standard du secteur. Pour obtenir des informations relatives à la garantie Dell de l'imprimante, reportez-vous au *Guide d'informations sur le produit*.

Index

Numéros

1565 Err émul charg option émul 129
200.yy Bourrage papier 127
201.yy Bourrage papier 127
202.yy Bourrage papier 128
231.yy Bourrage papier 128
233.yy Bourrage papier 128
234.yy Bourrage papier 128
235.yy Bourrage papier 129
24x.yy Bourrage papier 129
251.yy Bourrage papier 129
30.yy Recharge non valide, remplacez la cartouche 123
31.yy Cartouche manquante ou défectueuse 123
32.yy Référence cartouche non prise en charge par le périphérique 123
34 Papier trop court 123
35 Mémoire insuffisante pr prendre en ch. la fction Economiser ressources 124
37 Mémoire insuffisante pour assembler les travaux 124
37 Mémoire insuffisante pour défragmenter la mémoire flash 124
37 Mémoire insuffisante, travaux suspendus supprimés 124
38 Mémoire saturée 124
39 Page complexe, certaines données n'ont peut-être pas été imprimées 124
42.xy Erreur zone cartouche 125
50 Erreur de police PPDS 125
51 M flash défectueuse détectée 125
52 Espace insuffisant dans la mémoire flash pour les ressources 125
53 Mémoire flash non formatée détectée 125
54 Erreur de logiciel réseau standard 126
56 Port parallèle standard désactivé 126
56 Port USB standard désactivé 126

58 Trop d'options mémoire flash installées 126
80 une maintenance de routine est nécessaire 126
84 Avertissement de fin de durée de vie du kit PC 126
84 Remplacez le kit PC 127
88.yy La cartouche est bientôt épuisée 127
88.yy Le niveau de la cartouche est bas 127
88.yy Remplacez la cartouche 127
900 – 999
Réparation <message> 129

Symboles

[PJL RDYMSG] 120

A

Accès au menu coupé par l'administrateur système 119
Activation des chang. de menus 116
activation des menus 118
affichage
 rapports 139
affichage virtuel
 comment y accéder 138
alimentation du papier, dépannage
 la page bloquée n'est pas réimprimée 148
 message affiché après le dégagement du bourrage 148
Annulation 116
annulation d'un travail depuis le panneau de commandes de l'imprimante 62
 sous Macintosh 62
 sous Windows 62
annulation du chaînage de tiroirs 43, 44, 43
Annulation impossible 116
application de commande de fournitures d'imprimante 53
Arrêt 122
Aucun travail à annuler 120
Avertissement de fin de durée de vie du kit PC 120

B

bac 550 feuilles
 installation 25
bac optionnel
 installation d'un bac optionnel 25
barrette microcode
 installation 23
bourrages
 accès aux zones de bourrage 65
 réduction des risques 64
bourrages papier
 accès aux zones de bourrage 65
 réduction des risques 64
bourrages papier, élimination
 200 66
 201 67
 202 68
 231 70
 233 71
 234 71
 235 72
 242 72
 251 73
bourrages, élimination
 200 66
 201 67
 202 68
 231 70
 233 71
 234 71
 235 72
 242 72
 251 73
bourrages, réduction des risques de coupure du papier ou des supports spéciaux 46
 sélection du papier ou des supports spéciaux 46
bristol
 chargement 38
 conseils 58
butée de support, utilisation 17

C

câbles
 Ethernet 26
 parallèle 26
 USB 26

- capacité des supports
 - chargeur multifonction 50
 - capacités en papier
 - tiroirs 50
 - carte logique
 - accès 21
 - carte mémoire
 - dépannage 147
 - installation 22
 - carte mémoire flash
 - dépannage 147
 - installation 23
 - Cartouche bientôt vide 116
 - cartouche toner
 - remplacement 132
 - Cartouche vide 117
 - Centre du moniteur d'état 51
 - chaînage de tiroirs 43, 44
 - Changer <src> en <x> 117
 - chargement
 - chargeur multifonction 38
 - tiroirs 34
 - Charger <source> avec <x> 119
 - Charger manuel avec <x> 119
 - chargeur multifonction
 - chargement 38
 - Code moteur non valide 118
 - Code réseau non valide 118
 - commande de fournitures
 - imprimante connectée à un réseau 132
 - imprimante connectée localement à un ordinateur 132
 - configuration de l'imprimante sur un réseau câblé (Macintosh) 27
 - sur un réseau câblé (Windows) 27
 - configuration de notifications sur les fournitures 139
 - configuration du réseau câblé à partir de Windows 27
 - Configuration, menu 105
 - configurations
 - imprimante 13
 - Configurer MF, menu 79
 - connexion des câbles 26
 - conseils
 - bristol 58
 - enveloppes 57
 - étiquettes, papier 58
 - papier à en-tête 55
 - transparents 57
 - consignes de sécurité 9, 10
- D**
- de site Web
 - recherche 11
 - Définir date/heure, menu 101
 - Défragmentation de la mémoire flash 117
 - dépannage
 - résolution des problèmes d'imprimante de base 142
 - vérification d'une imprimante qui ne répond pas 142
 - dépannage, alimentation du papier
 - la page bloquée n'est pas réimprimée 148
 - message affiché après le dégagement du bourrage 148
 - dépannage, écran
 - écran vide 142
 - losanges sur l'écran 142
 - dépannage, impression
 - bourrages papier fréquents 147
 - des caractères incorrects s'impriment 144
 - enveloppe collée 146
 - impression depuis un tiroir inapproprié 144
 - impression plus longue que prévu 144
 - impression sur du papier inadéquat 144
 - la fonction de chaînage des tiroirs ne fonctionne pas 145
 - les travaux ne s'impriment pas 142
 - les travaux suspendus ne s'impriment pas 143
 - Les travaux volumineux ne sont pas assemblés. 145
 - marges incorrectes 151
 - papier recourbé 151
 - PDF multilingues, échec de l'impression 144
 - sauts de page inattendus 145
 - dépannage, options de l'imprimante
 - bacs 146
 - carte mémoire 147
 - carte mémoire flash 147
 - option en panne 146
 - dépannage, qualité d'impression
 - bords des caractères irréguliers 149
 - des traces de toner se déposent sur la page. 155
 - effacement du toner 154
 - faible qualité d'impression des transparents 155
 - fond gris 150
 - fond gris ou tonalité de fond 154
 - images détournées 150
 - images rémanentes 150
 - impression inclinée sur la page 154
 - impression trop claire 153
 - impression trop sombre 152
 - pages de test de qualité d'impression 148
 - pages vierges 149
 - rayures blanches 157
 - rayures horizontales 155
 - rayures noires 157
 - rayures verticales 156
 - Dépistage Hex 118
 - Dépistage Hex prêt 118
 - déplacement de l'imprimante 137
 - désactivation des menus 118
 - documents, impression
 - sous Macintosh 54
 - sous Windows 54
- E**
- e-mail
 - message d'insertion de papier d'un autre type 140
 - message de bourrage papier 140
 - message de demande d'insertion de papier 140
 - message de niveau de fourniture bas 140
 - Echec de la suppression 117
 - économie des fournitures 131
 - Economie énergie 120
 - réglage 140
 - écran, dépannage
 - écran vide 142
 - losanges sur l'écran 142
 - écran, panneau de commandes 15
 - Effacement des statistiques de compta en cours 117
 - émul PCL, menu 111

enveloppe collée
 au cours de l'impression 146
enveloppes
 chargement 38
 conseils 57
Étalonnage en cours 116
état de l'imprimante
 [PJL RDYMSG] 120
 Dépistage Hex prêt 118
 non prêt 120
état des fournitures,
vérification 131
étiquettes, papier
 conseils 58

F

face recommandée pour
l'impression 46
fenêtre d'état d'impression 53
Fermez la porte avant 117
fibre optique
 configuration du réseau 27
Finition, menu 106
format papier Universel 84
 paramètre 32
Formatage de la mémoire
flash 118
formats de papier
 pris en charge par
 l'imprimante 48
fournitures
 économie 131
 état 131
 stockage 130

G

Gestion à distance active 121

I

impression 120
 installation du logiciel
 d'imprimante 29
 liste des échantillons de
 polices 61
 liste des répertoires 61
 page de configuration du
 réseau 31
 page des paramètres de
 menus 30
 pages de test de qualité
 d'impression 61

 sous Macintosh 54
 sous Windows 54
Impression annulée 118
impression de travaux confidentiels
et suspendus
 utilisateurs de Mac 59
 utilisateurs de Windows 59
impression, dépannage
 bourrages papier fréquents 147
 des caractères incorrects
 s'impriment 144
impression depuis un tiroir
 inapproprié 144
impression plus longue que
 prévu 144
impression sur du papier
 inadéquat 144
la fonction de chaînage des tiroirs
 ne fonctionne pas 145
les travaux ne s'impriment
 pas 142
les travaux suspendus ne
 s'impriment pas 143
Les travaux volumineux ne sont
 pas assemblés. 145
marges incorrectes 151
papier recourbé 151
PDF multilingues, échec de
 l'impression 144
sauts de page inattendus 145
imprimante
 choix d'un emplacement 19
 configurations 13
 déplacement 137
 espace minimum 19
 modèle de base 13
 informations, recherche 11
 installation
 logiciel d'imprimante 29
 IPv6, menu 90

K

kit photoconducteur
 remplacement 134

L

les menus sont désactivés 119
liste des échantillons de polices
 impression 61
liste des répertoires
 impression 61

logiciel

 application de commande de
 fournitures d'imprimante 53
 Centre du moniteur d'état 51
 fenêtre d'état d'impression 53
 pilote XPS 52
 Programme de configuration de
 pilote 51
 utilitaire d'alertes pour
 l'imprimante 51

M

Menu Alimentation par défaut 76
Menu AppleTalk 91
Menu Carte Réseau 88
Menu Changer format 80
Menu Chargement du papier 83
Menu Configuration générale 84
menu Configuration SMTP 96
menu d'impression
 confidentielle 99
 menu Divers 98
Menu Format/Type papier 76
Menu Grammage du papier 81
Menu HTML 114
Menu Image 115
menu Journal d'audit de
 sécurité 100
Menu NIC actif 86
Menu Rapports 85, 88
Menu Réseau standard 87
Menu TCP/IP 89
Menu Utilitaires 109
Menu XPS 110
menus
 alimentation par défaut 76
 AppleTalk 91
 Carte réseau 88
 Changer format 80
 Chargement du papier 83
 Configuration 105
 Configuration générale 84
 Configurer MF 79
 Définir la date/l'heure 101
 Divers 98
 Emul PCL 111
 Finition 106
 Format/Type papier 76
 Grammage du papier 81
 HTML 114
 Image 115
 Impression confidentielle 99

IPv6 90
 Journal d'audit de sécurité 100
 menu Configuration SMTP 96
 NetWare 91
 NIC actif 86
 parallèle 94
 Paramètres généraux 102
 PDF 110
 PostScript 111
 Qualité 108
 Rapports 85, 88
 récapitulatif 75
 Réseau <x> 87
 Réseau standard 87
 TCP/IP 89
 Texture du papier 80
 types personnalisés 84
 USB 92
 Utilitaires 109
 XPS 110
 message de l'imprimante
 201.yy Bourrage papier 127
 messages de l'imprimante
 [PJL RDYMSG] 120
 1565 Err émül charg option
 émül 129
 200.yy Bourrage papier 127
 202.yy Bourrage papier 128
 231.yy Bourrage papier 128
 233.yy Bourrage papier 128
 234.yy Bourrage papier 128
 235.yy Bourrage papier 129
 24x.yy Bourrage papier 129
 251.yy Bourrage papier 129
 30.yy Recharge non valide,
 remplacez la cartouche 123
 31.yy Cartouche manquante ou
 défectueuse 123
 32.yy Référence cartouche non
 prise en charge par le
 périphérique 123
 34 Papier trop court 123
 35 Mémoire insuffisante pr
 prendre en ch. la fction
 Economiser ressources 124
 37 Mémoire insuffisante pour
 assembler les travaux 124
 37 Mémoire insuffisante pour
 défragmenter la mémoire
 flash 124
 37 Mémoire insuffisante, travaux
 suspendus supprimés 124
 38 Mémoire saturée 124
 39 Page complexe, certaines
 données n'ont peut-être pas été
 imprimées 124
 42.xy Erreur zone cartouche 125
 50 Erreur de police PPDS 125
 51 M flash défectueuse
 défectée 125
 52 Espace insuffisant dans la
 mémoire flash pour les
 ressources 125
 53 Mémoire flash non formatée
 défectée 125
 54 Erreur de logiciel réseau
 standard 126
 56 Port parallèle standard
 désactivé 126
 56 Port USB standard
 désactivé 126
 58 Trop d'options mémoire flash
 installées 126
 80 une maintenance de routine est
 nécessaire 126
 84 Avertissement de fin de durée
 de vie du kit PC 126
 84 Remplacez le kit PC 127
 88.yy La cartouche est bientôt
 épuisée 127
 88.yy Le niveau de la cartouche est
 bas 127
 88.yy Remplacez la
 cartouche 127
 900 – 999
 Réparation <message> 129
 Accès au menu coupé par
 l'administrateur système 119
 Activation des chang. de
 menus 116
 activation des menus 118
 Annulation 116
 Annulation impossible 116
 Arrêt 122
 Aucun travail à annuler 120
 Avertissement de fin de durée de
 vie du kit PC 120
 Cartouche bientôt vide 116
 Cartouche vide 117
 Changer <src> en <x> 117
 Charger <source> avec <x> 119
 Charger manuel avec <x> 119
 Code moteur non valide 118
 Code réseau non valide 118
 Défragmentation de la mémoire
 flash 117
 Dépistage Hex 118
 Dépistage Hex prêt 118
 désactivation des menus 118
 Echec de la suppression 117
 Economie énergie 120
 Effacement des statistiques de
 compta en cours 117
 Etalonnage en cours 116
 Fermez la porte avant 117
 Formatage de la mémoire
 flash 118
 Gestion à distance active 121
 impression 120
 Impression annulée 118
 les menus sont désactivés 119
 Maintenance 119
 NE PAS TOUCHER Lecture des
 données de flashage en cours NE
 PAS METTRE HORS
 TENSION 118
 Niveau d'encre bas 116
 Nombre trop élevé de connexions
 échouées au panneau 122
 Non prêt 120
 Occupé 116
 Occupé... 116
 Parallèle 120
 Parallèle <x> 120
 Patiencez, trop d'événements ...
 NE PAS ETEINDRE 123
 Pour accéder aux menus, l'état Prêt
 doit s'appliquer à
 l'imprimante 119
 Prêt 121
 Programmation code
 système 121
 Programmation de la mémoire
 flash 121
 Récept. standard plein 122
 Réinitialisation de
 l'imprimante 122
 Réinitialiser l'imprimante sans
 remplacer la cartouche peut
 altérer la qualité de
 l'impression. 122
 Remplacez la cartouche 121
 Remplacez le kit PC 121
 Réseau 119
 Réseau <x> 119
 Réseau <x>, <y> 119

- Restauration des paramètres usine 122
- Retirer le papier du réceptacle standard 121
- Sélection en cours 122
- Support étroit activé 119
- Suppression de travaux suspendus 117
- Suppression terminée 117
- Tiroir <x> désactivé 123
- Tiroir <x> manquant 123
- Une maintenance de routine est nécessaire 122
- USB/USB <x> 123

N

- NE PAS TOUCHER Lecture des données de flashage en cours NE PAS METTRE HORS TENSION 118
- nettoyage
 - partie externe de l'imprimante 130
- NetWare, menu 91
- Niveau d'encre bas 116
- Nombre trop élevé de connexions échouées au panneau 122
- Non prêt 120
- notifications sur les fournitures configuration 139

O

- Occupé 116
- Occupé... 116
- options
 - bac 550 feuilles 25
 - bac optionnel 25
 - barrette microcode 23
 - barrettes microcode 20
 - carte mémoire 22
 - carte mémoire flash 23
 - cartes mémoire 20
- options de l'imprimante, dépannage
 - bacs 146
 - carte mémoire 147
 - carte mémoire flash 147
 - option en panne 146

P

- page de configuration du réseau 31

- page des paramètres de menus impression 30
- pages de test de qualité d'impression impression 61
- panneau de commandes de l'imprimante 15
 - paramètres usine, restauration 141
- panneau de commandes, imprimante 15
 - paramètres usine, restauration 141
- papier
 - caractéristiques 45
 - chargement du chargeur multifonction 38
 - déconseillés 46
 - définition du format 32
 - définition du type 32
 - face recommandée pour l'impression 46
 - format papier Universel 84
 - Format Universel, paramètre 32
 - formulaire préimprimés 47
 - papier à en-tête 47
 - recyclé 47
 - sélection 46
 - sélection du grammage 81
 - stockage 47
- papier à en-tête
 - chargement 38
 - conseils 55
- papier recyclé
 - utilisation 47
- Parallèle 120
- Parallèle <x> 120
- Parallèle, menu 94
- paramètre
 - format du papier 32
 - format papier Universel 32
 - TCP/IP, adresse 89
 - type de papier 32
- Paramètres généraux, menu 102
- paramètres usine, restauration
 - menus du panneau de commandes de l'imprimante 141
- partie externe de l'imprimante nettoyage 130
- Patientez, trop d'événements ... NE PAS ETEINDRE 123

- PDF, menu 110
- pilote XPS
 - installation 52
- Port Ethernet 26
- port parallèle 26
- Port USB 26
- PostScript, menu 111
- Pour accéder aux menus, l'état Prêt doit s'appliquer à l'imprimante 119
- Prêt 121
- problèmes d'imprimante de base, résolution 142
- Programmation code système 121
- Programmation de la mémoire flash 121
- Programme de configuration de pilote 51
- publications, recherche 11

Q

- qualité d'impression, dépannage
 - bords des caractères irréguliers 149
 - des traces de toner se déposent sur la page. 155
 - effacement du toner 154
 - faible qualité d'impression des transparents 155
 - fond gris 150
 - fond gris ou tonalité de fond 154
 - images détourées 150
 - images rémanentes 150
 - impression inclinée sur la page 154
 - impression trop claire 153
 - impression trop sombre 152
 - pages de test de qualité d'impression 148
 - pages vierges 149
 - rayures blanches 157
 - rayures horizontales 155
 - rayures noires 157
 - rayures verticales 156
- qualité d'impression, réduite
 - réduction des risques en choisissant correctement le papier et les supports spéciaux 46
- Qualité, menu 108

R

rapports
affichage 139
Récept. standard plein 122
réceptacle standard, utilisation 17
recherche
de publications 11
de site Web 11
informations 11
Réinitialisation de
l'imprimante 122
Réinitialiser l'imprimante sans
remplacer la cartouche peut altérer
la qualité de l'impression. 122
remplacement
cartouche toner 132
kit photoconducteur 134
Remplacez la cartouche 121
Remplacez le kit PC 121
Réseau 119
Réseau <x> 119
Réseau <x> menu 87
Réseau <x>, <y> 119
réseau câblé
à partir de Macintosh 27
réseau Ethernet
Macintosh 27
Windows 27
Restauration des paramètres
usine 122
Retirer le papier du réceptacle
standard 121

S

sécurité
modification des paramètres
d'impression confidentielle 139
Sélection en cours 122
serveur Web incorporé 138
mettre en place des alertes par e-
mails 140
modification des paramètres
d'impression confidentielle 139
ne s'ouvre pas 157
vérification de l'état de
l'appareil 138
stockage
fournitures 130
papier 47
Support étroit activé 119

supports spéciaux
face recommandée pour
l'impression 46
sélection 46
Suppression de travaux
suspendus 117
Suppression terminée 117

T

Texture du papier, menu 80
Tiroir <x> désactivé 123
Tiroir <x> manquant 123
tiroirs
annulation du chaînage 43
chaînage 42, 43
chargement 34
tiroirs chaînés 42
transparents
chargement 38
conseils 57
travail d'impression
annulation depuis le panneau de
commandes de l'imprimante 62
annulation sous Macintosh 62
annulation sous Windows 62
travaux confidentiels
modification des paramètres
d'impression 139
travaux d'impression
confidentiels 59
impression pour utilisateurs
Macintosh 59
impression pour utilisateurs
Windows 59
travaux d'impression différés 59
impression pour utilisateurs
Macintosh 59
impression pour utilisateurs
Windows 59
travaux d'impression répétés 59
impression pour utilisateurs
Macintosh 59
impression pour utilisateurs
Windows 59
travaux d'impression vérifiés 59
impression pour utilisateurs
Macintosh 59
impression pour utilisateurs
Windows 59
travaux suspendus 59
impression pour utilisateurs
Macintosh 59

impression pour utilisateurs
Windows 59
type de papier personnalisé
attribution 43
Type perso <x>
modification de nom 44
types de papier
chargement 49
prise en charge des impressions
recto verso 49
prise en charge par
l'imprimante 49
Types personnalisés, menu 84

U

Une maintenance de routine est
nécessaire 122
USB, menu 92
USB/USB <x> 123
utilitaire d'alertes pour
l'imprimante 51

V

vérification d'une imprimante qui
ne répond pas 142
vérification de l'affichage virtuel
sur le serveur Web incorporé 138
vérification de l'état de l'appareil
sur le serveur Web incorporé 138
voyant 15